

# FICHE TECHNIQUE

## Moteurs Electriques Triphasés - Rotor à cage



Client :					
Gamme de moteur	: Multimounting IE3 Three-Phase	Code produit :	12797605		
Carcasse	: 71	Type de refroidissement	: IC411 - TEFC		
Classe d'isolation	: F	Forme	: B3T		
Service	: S1	Sens de rotation <sup>1</sup>	: Les deux sens de rotation		
Température ambiante	: -20°C à +40°C	Méthode de démarrage	: Démarrage direct		
Altitude	: 1000 m	Poids approximatif <sup>3</sup>	: 9.9 kg		
Degré de protection	: IP55	Moment d'inertie (J)	: 0.0007 kgm <sup>2</sup>		
Type	: N				
Puissance nominale [kW]	0.25	0.25	0.25	0.25	
Pôles	4	4	4	4	
Fréquence [Hz]	50	50	50	60	
Tension à pleine charge [V]	220/380	230/400	240/415	460	
Courant à pleine charge [A]	1.19/0.689	1.19/0.682	1.19/0.686	0.615	
Courant de démarrage [A]	5.71/3.31	5.69/3.27	5.69/3.29	3.26	
Intensité de démarrage [A]	4.8	4.8	4.8	5.3	
Courant à vide [A]	0.725/0.420	0.783/0.450	0.830/0.480	0.430	
Vitesse à pleine charge [RPM]	1375	1390	1400	1715	
Glissement [%]	8.33	7.33	6.67	4.72	
Couple à pleine charge [Nm]	1.74	1.72	1.71	1.39	
Couple de démarrage [%]	170	229	240	260	
Couple maximum [%]	200	229	250	280	
Facteur de service	1.00	1.00	1.00	1.00	
Echauffement	80 K	80 K	80 K	80 K	
Temps de blocage du rotor	54s (à froid) 30s (à chaud)	54s (à froid) 30s (à chaud)	54s (à froid) 30s (à chaud)	122s (à froid) 68s (à chaud)	
Bruit <sup>2</sup>	43.0 dB(A)	43.0 dB(A)	43.0 dB(A)	47.0 dB(A)	
Rendement (%)	25%				
	50%	67.0	69.0	65.1	
	75%	69.1	72.0	68.6	
	100%	73.5	73.5	73.5	
Cos Φ	25%				
	50%	0.56	0.52	0.50	
	75%	0.69	0.65	0.62	
	100%	0.75	0.72	0.69	
Losses at normative operating points (speed;torque), in percentage of rated output power					
Losses (%)	P1 (0,9;1,0)	35.6	35.6	35.6	34.7
	P2 (0,5;1,0)	33.5	33.5	33.5	32.6
	P3 (0,25;1,0)	32.3	32.3	32.3	31.5
	P4 (0,9;0,5)	19.6	19.6	19.6	19.1
	P5 (0,5;0,5)	15.1	15.1	15.1	14.7
	P6 (0,5;0,25)	11.7	11.7	11.7	11.4
	P7 (0,25;0,25)	9.1	9.1	9.1	8.9
Type de palier	: Avant 6202 ZZ	Derrière 6202 ZZ	Efforts sur l'embase		
Modèle - blindage	: 00030	00009	Traction maximum : 90 N		
Intervalle de graissage	: -	-	Compression maximum : 187 N		
Quantité de lubrifiant	: -	-			
Type de lubrifiant	: Mobil Polyrex EM				
Cette révision annule et remplace la précédente (1) Vu le bout d'arbre côté attaque. (2) Mesuré à 1m et avec tolérance de +3dB(A). (3) Poids approximatif, peut être objet de modification après le processus de fabrication. (4) At 100% of full load.			Les valeurs sont des moyennes basées sur des tests et d'alimentation sinusoïdale, sous réserve des tolérances de normes IEC 60034-1.		
Rév.	Résumé des modifications		Fait	Verifié	Date
Exécuteur				Page	Révision
Vérificateur				1 / 18	
Date	01/06/2026				

# FICHE TECHNIQUE

Moteurs Electriques Triphasés - Rotor à cage



Client : \_\_\_\_\_

Remarque

Rév.	Résime des modifications	Fait	Verifié	Date
Exécuteur				
Vérificateur			Page	Révision
Date	01/06/2026		2 / 18	

# COURBE COUPLE, COURANT X VITESSE

Moteurs Electriques Triphasés - Rotor à cage



Client :

Gamme de moteur : Multimounting IE3 Three-Phase Code produit : 12797605

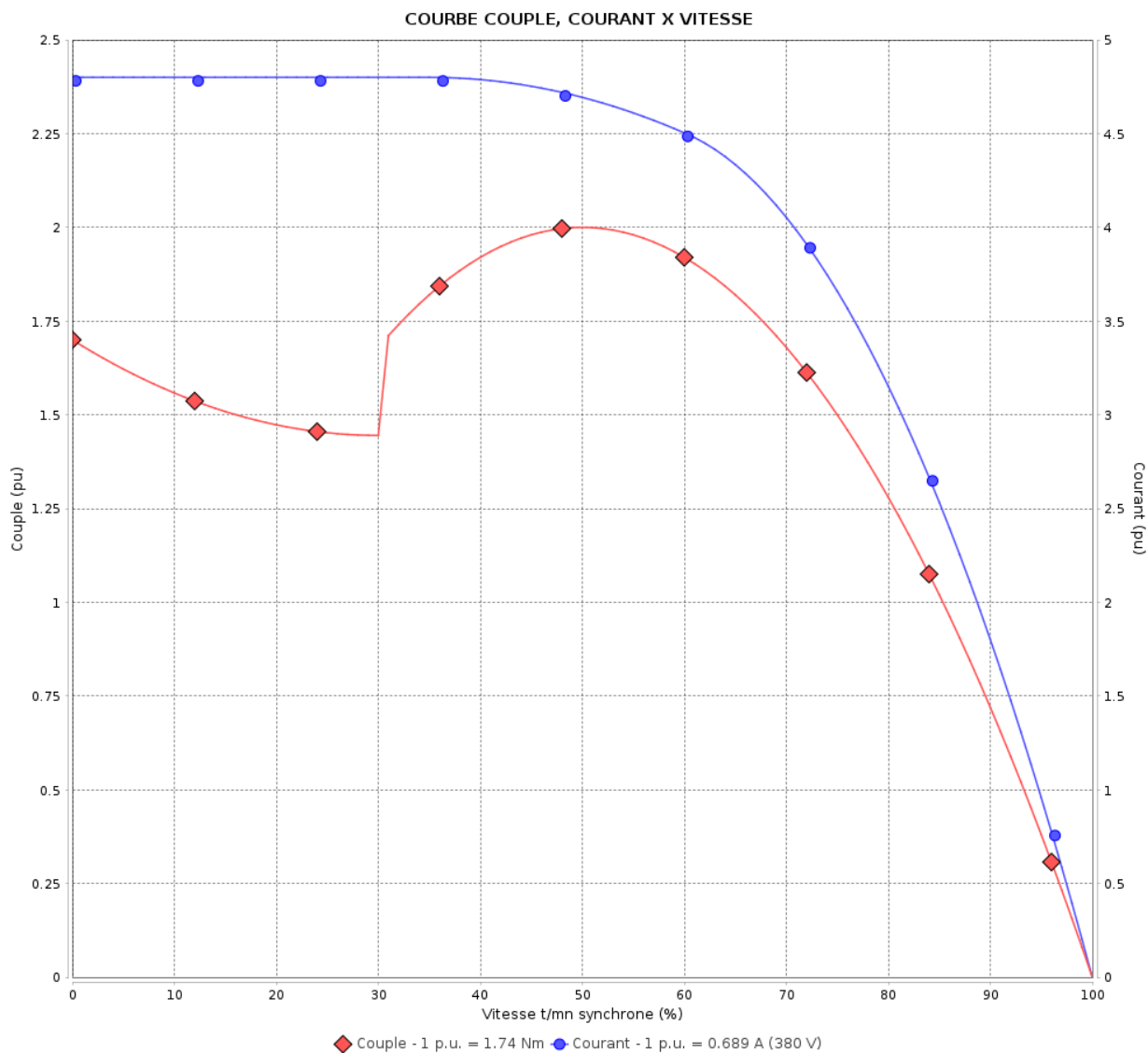

Performance : 220/380 V 50 Hz 4P

Courant à pleine charge : 1.19/0.689 A  
 Intensité de démarrage : 4.8  
 Couple à pleine charge : 1.74 Nm  
 Couple de démarrage : 170 %  
 Couple maximum : 200 %  
 Vitesse à pleine charge : 1375 rpm

Moment d'inertie (J) : 0.0007 kgm<sup>2</sup>  
 Service : S1  
 Classe d'isolation : F  
 Facteur de service : 1.00  
 Service : S1

Temps de blocage du rotor : 54s (à froid) 30s (à chaud)

Rév.	Résumé des modifications	Fait	Verifié	Date
Exécuteur			Page	Révision
Vérificateur			3 / 18	
Date	01/06/2026			

# COURBE COUPLE, COURANT X VITESSE

Moteurs Electriques Triphasés - Rotor à cage



Client :

Gamme de moteur : Multimounting IE3 Three-Phase Code produit : 12797605

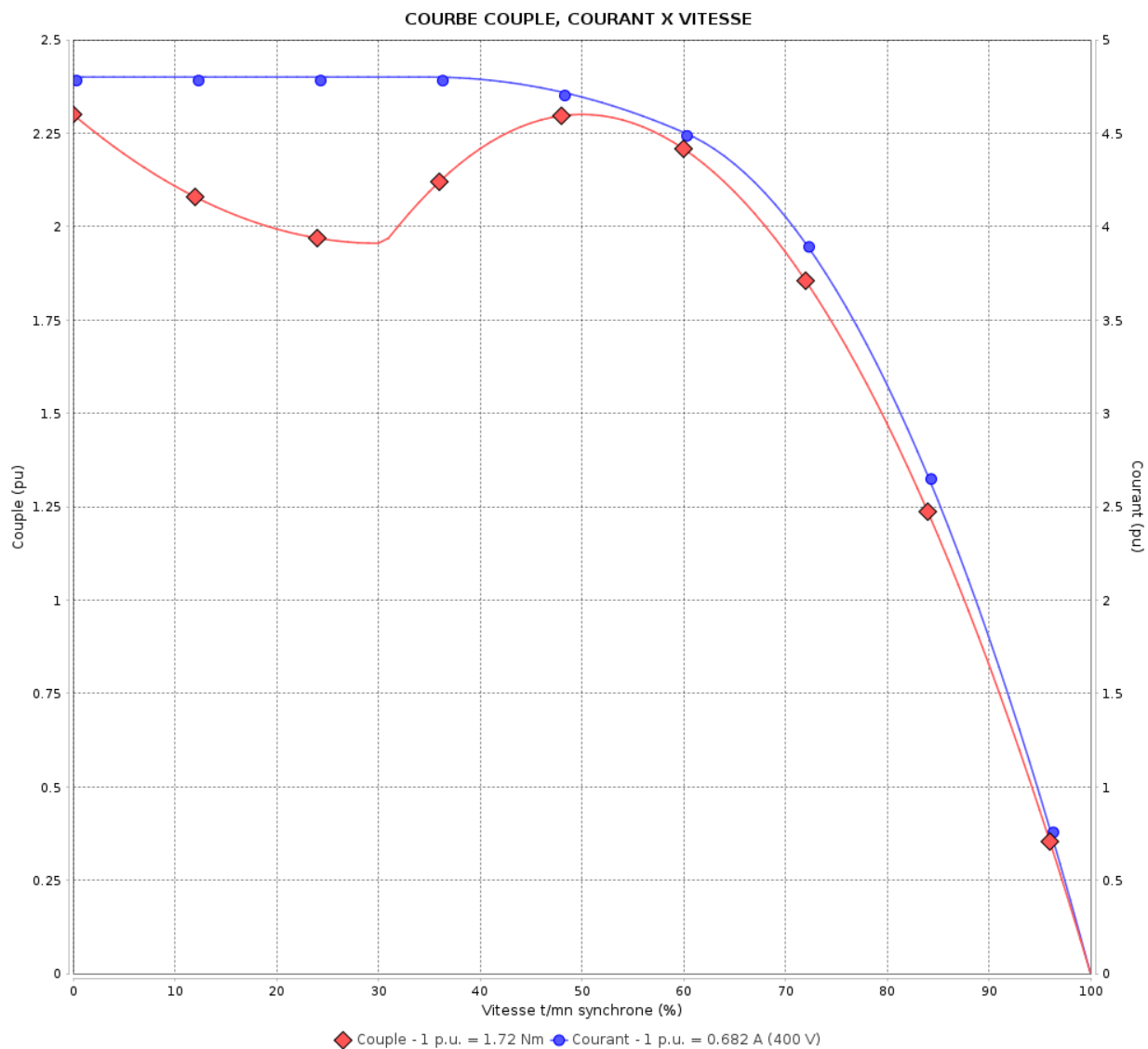

Performance : 230/400 V 50 Hz 4P

Courant à pleine charge : 1.19/0.682 A  
 Intensité de démarrage : 4.8  
 Couple à pleine charge : 1.72 Nm  
 Couple de démarrage : 229 %  
 Couple maximum : 229 %  
 Vitesse à pleine charge : 1390 rpm

Moment d'inertie (J) : 0.0007 kgm<sup>2</sup>  
 Service : S1  
 Classe d'isolation : F  
 Facteur de service : 1.00  
 Service : S1

Temps de blocage du rotor : 54s (à froid) 30s (à chaud)

Rév.	Résime des modifications	Fait	Verifié	Date
Exécuteur				
Vérificateur				
Date	01/06/2026		Page 4 / 18	Révision

# COURBE COUPLE, COURANT X VITESSE

Moteurs Electriques Triphasés - Rotor à cage



Client :

Gamme de moteur : Multimounting IE3 Three-Phase Code produit : 12797605

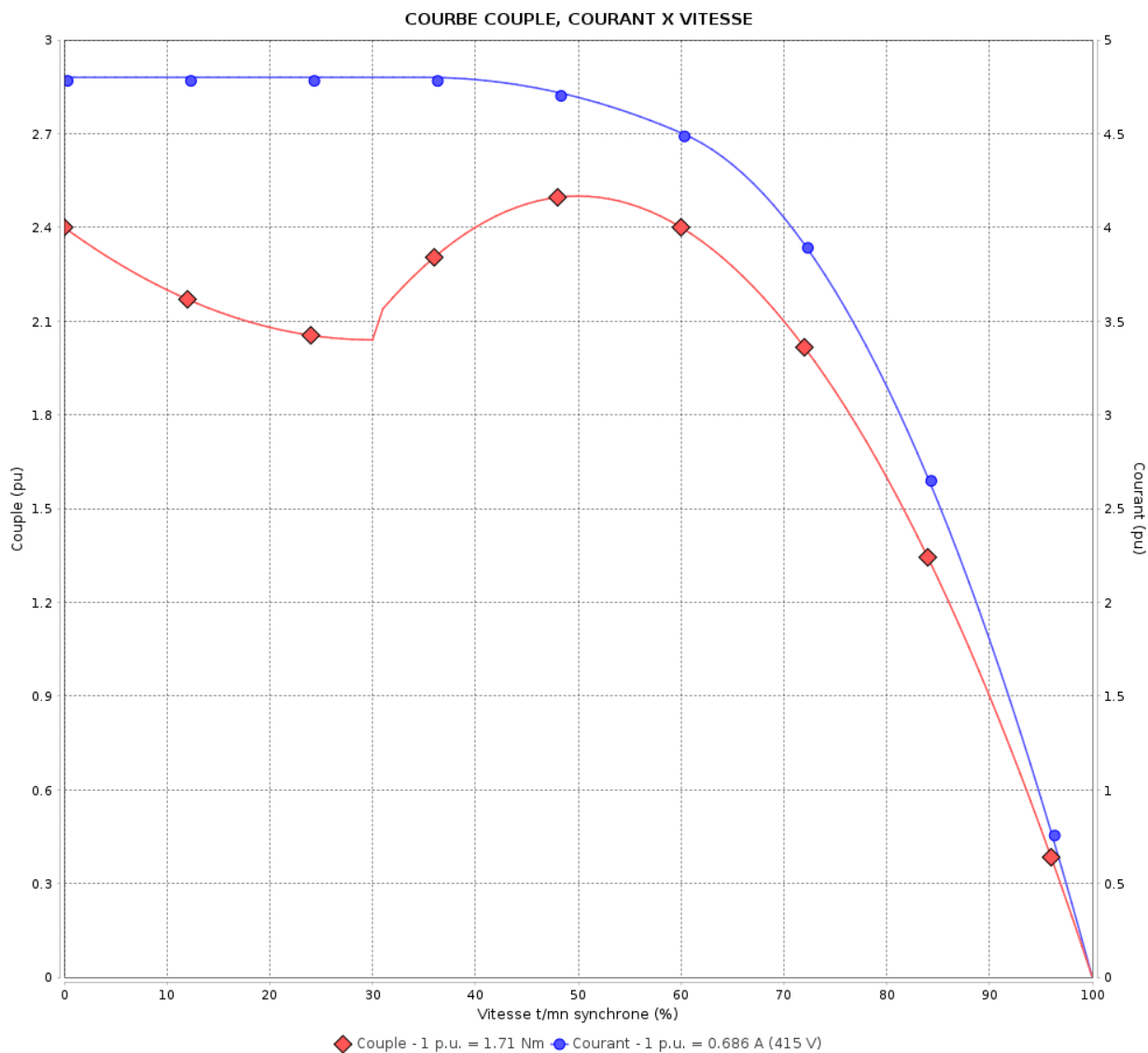

Performance : 240/415 V 50 Hz 4P

Courant à pleine charge : 1.19/0.686 A  
 Intensité de démarrage : 4.8  
 Couple à pleine charge : 1.71 Nm  
 Couple de démarrage : 240 %  
 Couple maximum : 250 %  
 Vitesse à pleine charge : 1400 rpm

Moment d'inertie (J) : 0.0007 kgm<sup>2</sup>  
 Service : S1  
 Classe d'isolation : F  
 Facteur de service : 1.00  
 Service : S1

Temps de blocage du rotor : 54s (à froid) 30s (à chaud)

Rév.	Résumé des modifications	Fait	Verifié	Date
Exécuteur			Page	Révision
Vérificateur				
Date				
			5 / 18	

# COURBE COUPLE, COURANT X VITESSE

Moteurs Electriques Triphasés - Rotor à cage



Client :

Gamme de moteur : Multimounting IE3 Three-Phase Code produit : 12797605

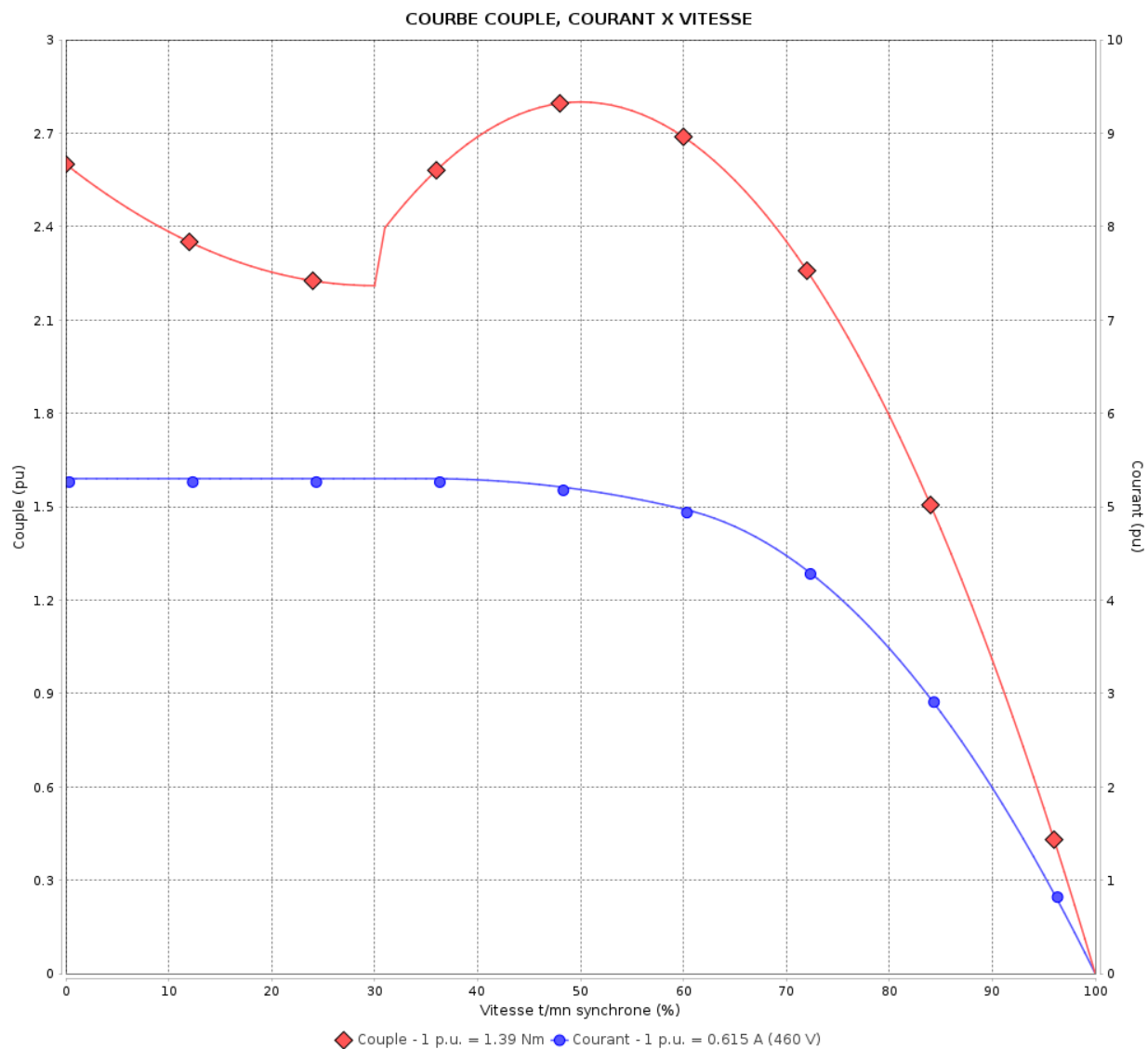

Performance : 460 V 60 Hz 4P

Courant à pleine charge	: 0.615 A	Moment d'inertie (J)	: 0.0007 kgm <sup>2</sup>
Intensité de démarrage	: 5.3	Service	: S1
Couple à pleine charge	: 1.39 Nm	Classe d'isolation	: F
Couple de démarrage	: 260 %	Facteur de service	: 1.00
Couple maximum	: 280 %	Service	: S1
Vitesse à pleine charge	: 1715 rpm		

Temps de blocage du rotor : 122s (à froid) 68s (à chaud)

Rév.	Résime des modifications	Fait	Verifié	Date
Exécuteur				
Vérificateur				
Date	01/06/2026		Page 6 / 18	Révision

# Courbe de performance en charge

Moteurs Electriques Triphasés - Rotor à cage



Client :

Gamme de moteur : Multimounting IE3 Three-Phase

Code produit : 12797605

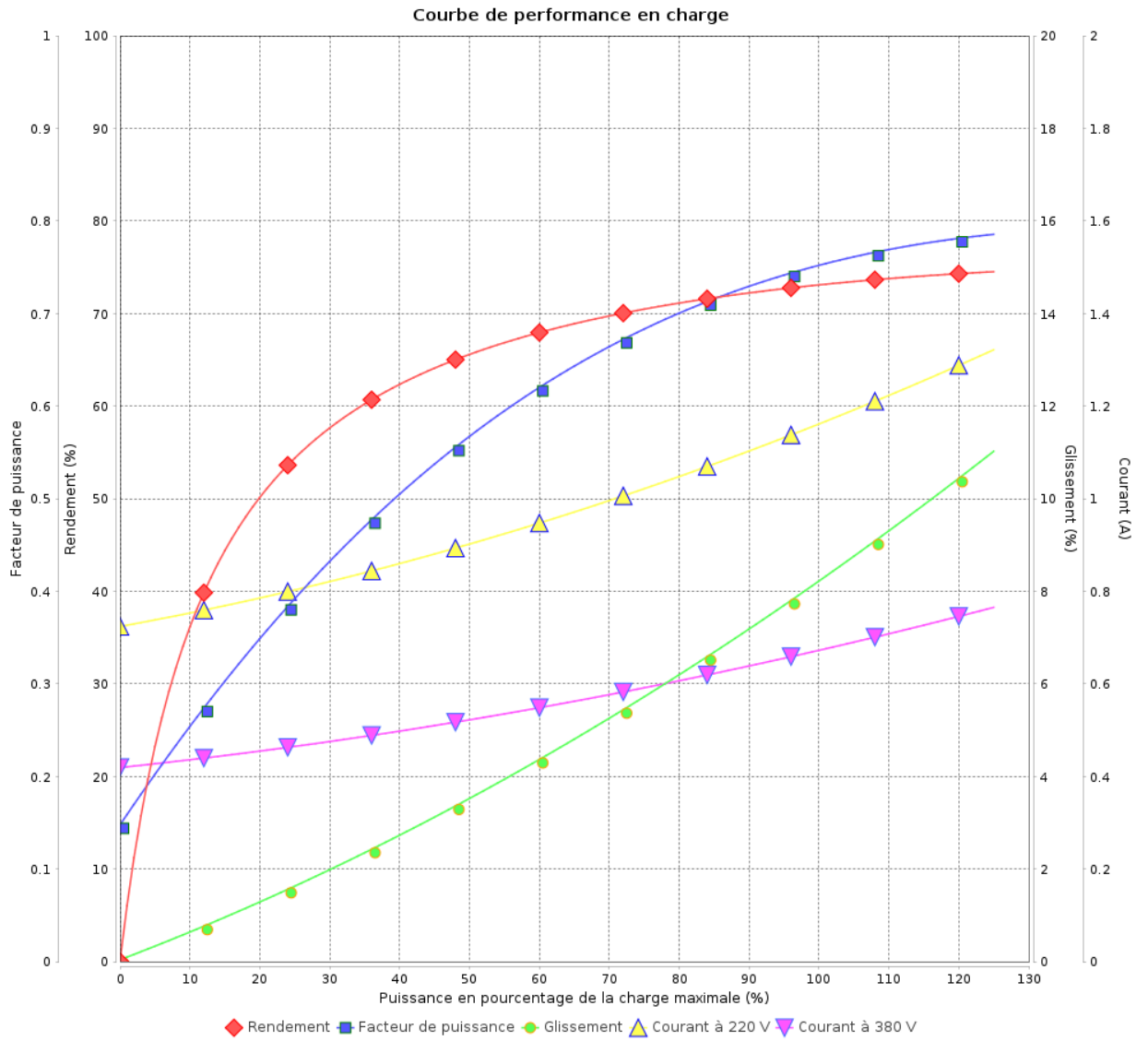

Rév.	Résumé des modifications	Fait	Verifié	Date
Exécuteur			Page 7 / 18	Révision
Vérificateur				
Date				

# Courbe de performance en charge

Moteurs Electriques Triphasés - Rotor à cage



Client :

Gamme de moteur : Multimounting IE3 Three-Phase Code produit : 12797605

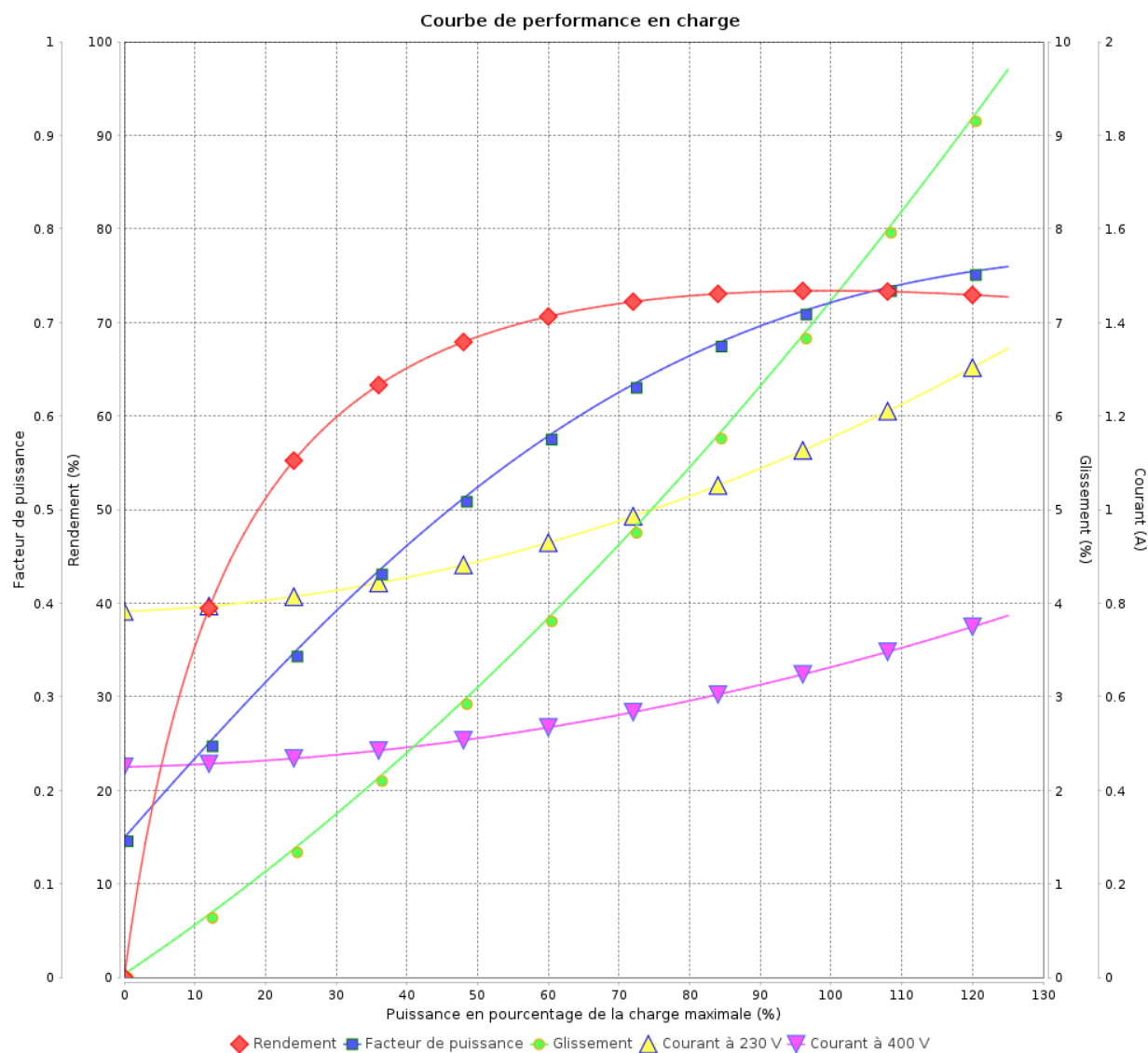

Rév.	Résime des modifications	Fait	Verifié	Date
Exécuteur				
Vérificateur			Page	Révision
Date	01/06/2026		8 / 18	

# Courbe de performance en charge

Moteurs Electriques Triphasés - Rotor à cage



Client :

Gamme de moteur : Multimounting IE3 Three-Phase

Code produit :

12797605

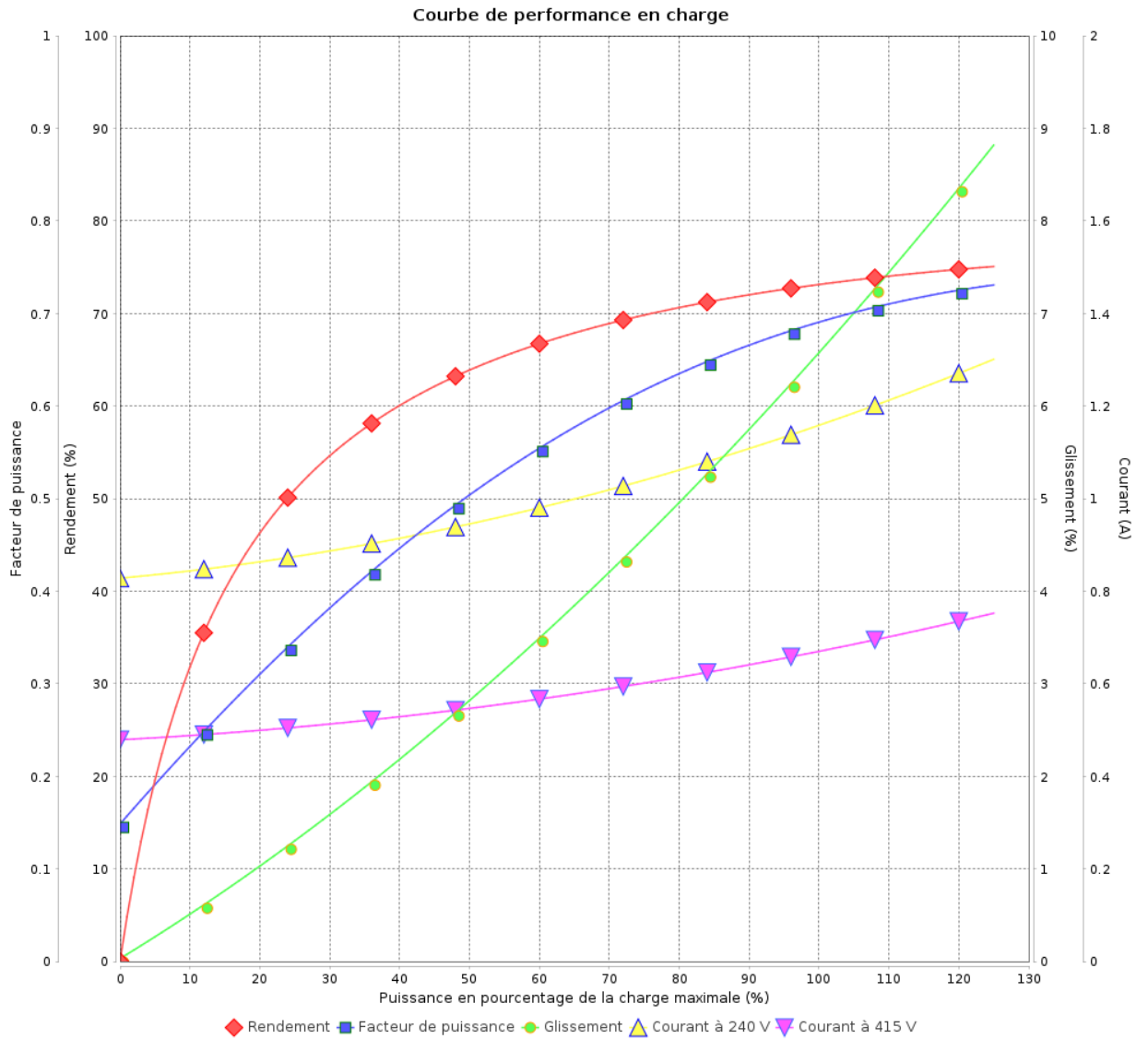

Rév.	Résumé des modifications	Fait	Verifié	Date
Exécuteur			Page 9 / 18	Révision
Vérificateur				
Date				

# Courbe de performance en charge

Moteurs Electriques Triphasés - Rotor à cage



Client :

Gamme de moteur : Multimounting IE3 Three-Phase Code produit : 12797605

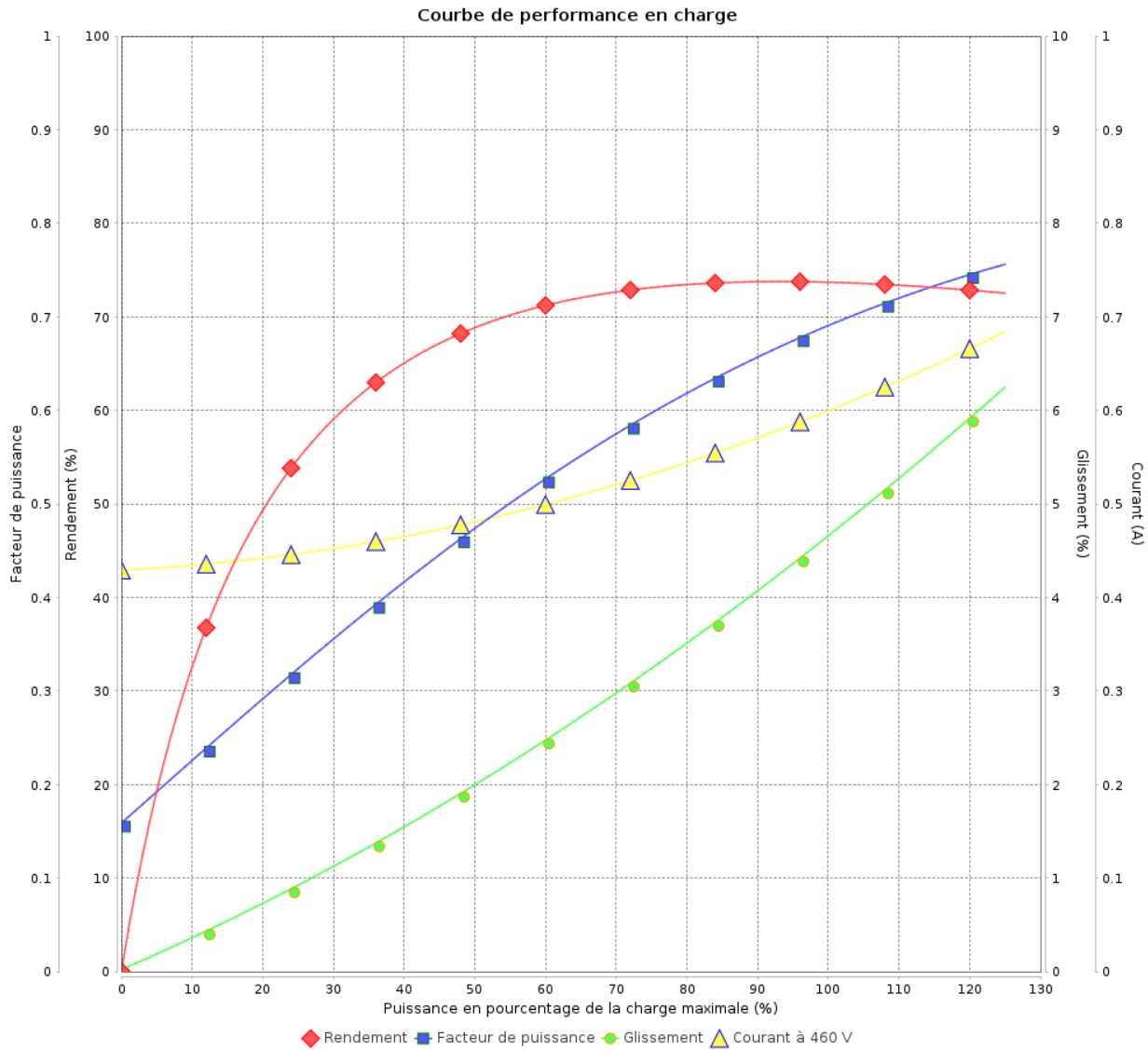

Rév.	Résime des modifications	Fait	Verifié	Date
Exécuteur				
Vérificateur			Page	Révision
Date	01/06/2026		10 / 18	

# COURBE DE LIMITE THERMIQUE

Moteurs Electriques Triphasés - Rotor à cage



Client :

Gamme de moteur : Multimounting IE3 Three-Phase Code produit : 12797605

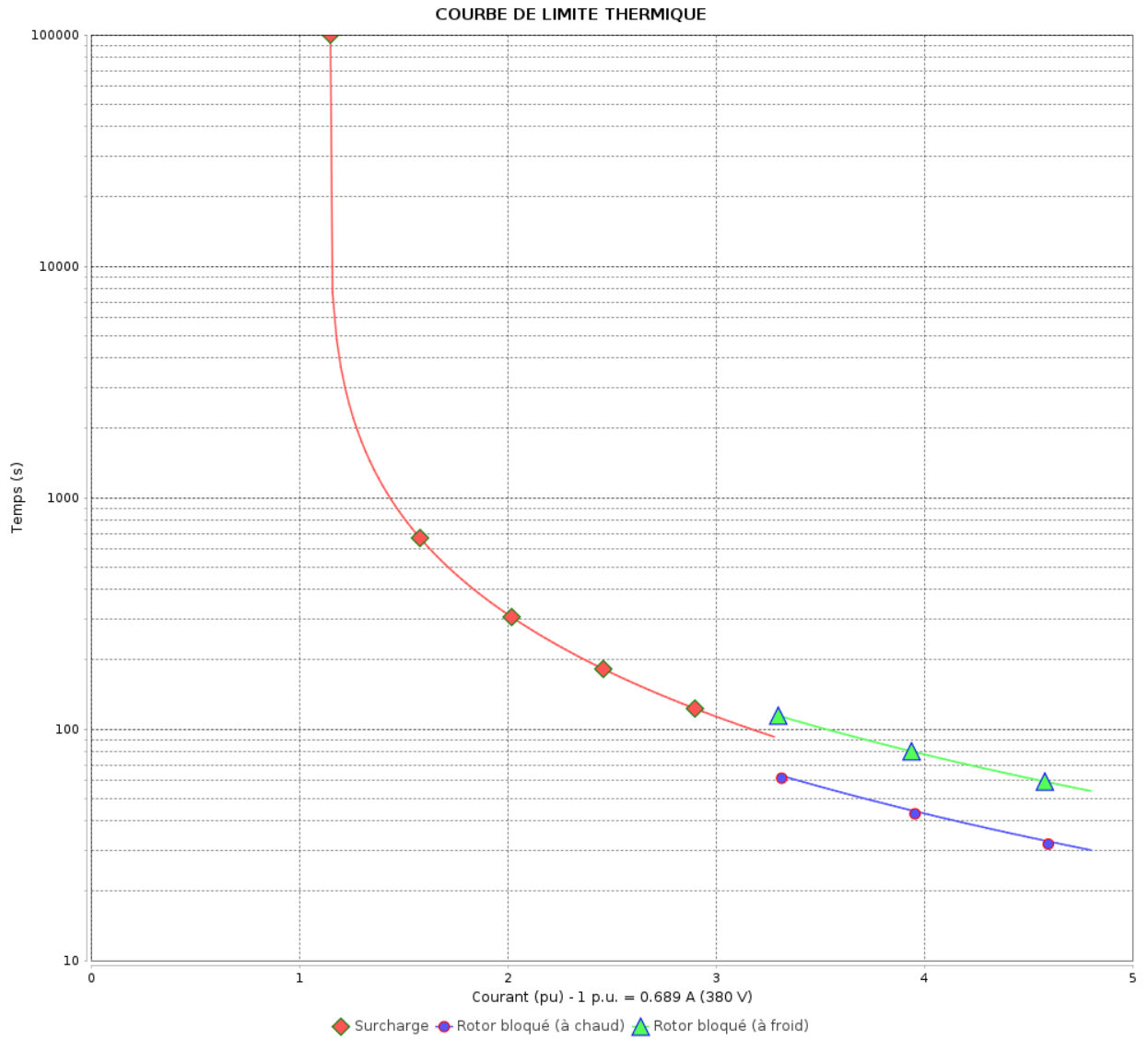

Constante de temps d'échauffement  
 Constante de temps de refroidissement

Rév.	Résumé des modifications	Fait	Verifié	Date
Exécuteur		Page		Révision
Vérificateur		11 / 18		
Date		01/06/2026		

# COURBE DE LIMITE THERMIQUE

Moteurs Electriques Triphasés - Rotor à cage



Client :

Gamme de moteur : Multimounting IE3 Three-Phase Code produit : 12797605

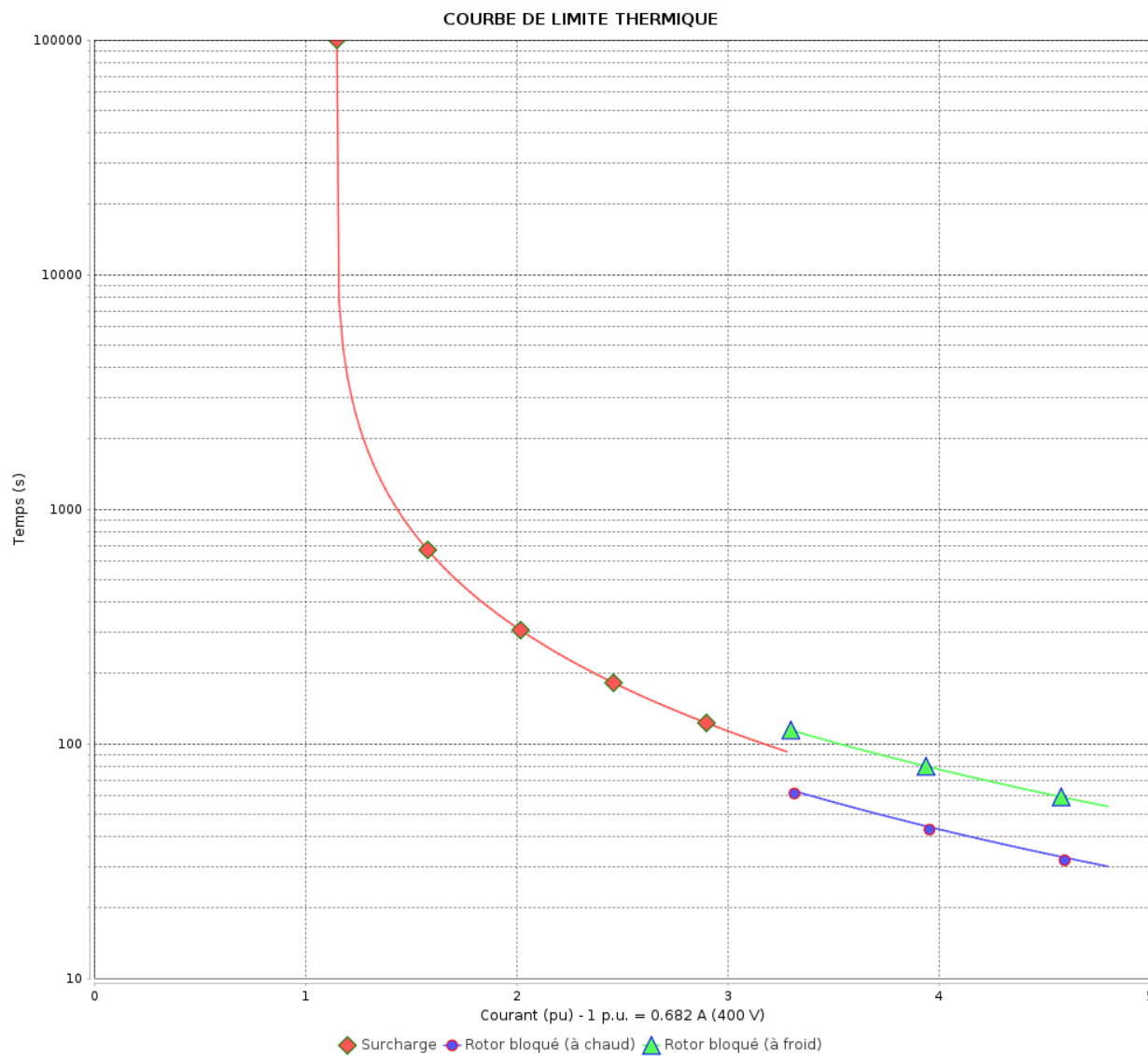

Constante de temps d'échauffement  
Constante de temps de refroidissement

Rév.	Résumé des modifications	Fait	Verifié	Date
Exécuteur			Page 12 / 18	Révision
Vérificateur				
Date				

# COURBE DE LIMITE THERMIQUE

Moteurs Electriques Triphasés - Rotor à cage



Client :

Gamme de moteur : Multimounting IE3 Three-Phase Code produit : 12797605

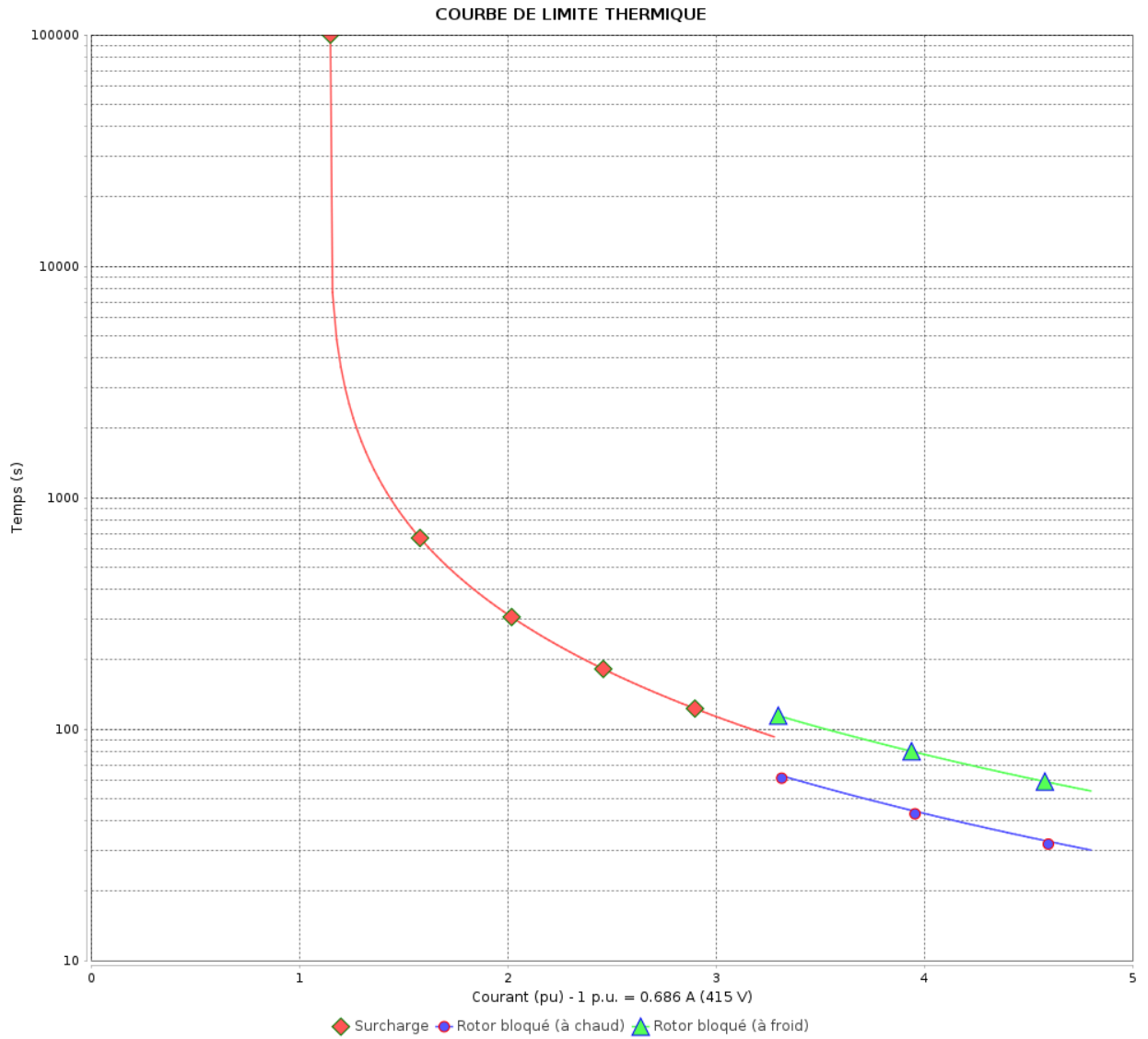

Constante de temps d'échauffement  
Constante de temps de refroidissement

Rév.	Résumé des modifications	Fait	Verifié	Date
Exécuteur			Page 13 / 18	Révision
Vérificateur				
Date				

# COURBE DE LIMITE THERMIQUE

Moteurs Electriques Triphasés - Rotor à cage



Client :

Gamme de moteur : Multimounting IE3 Three-Phase Code produit : 12797605

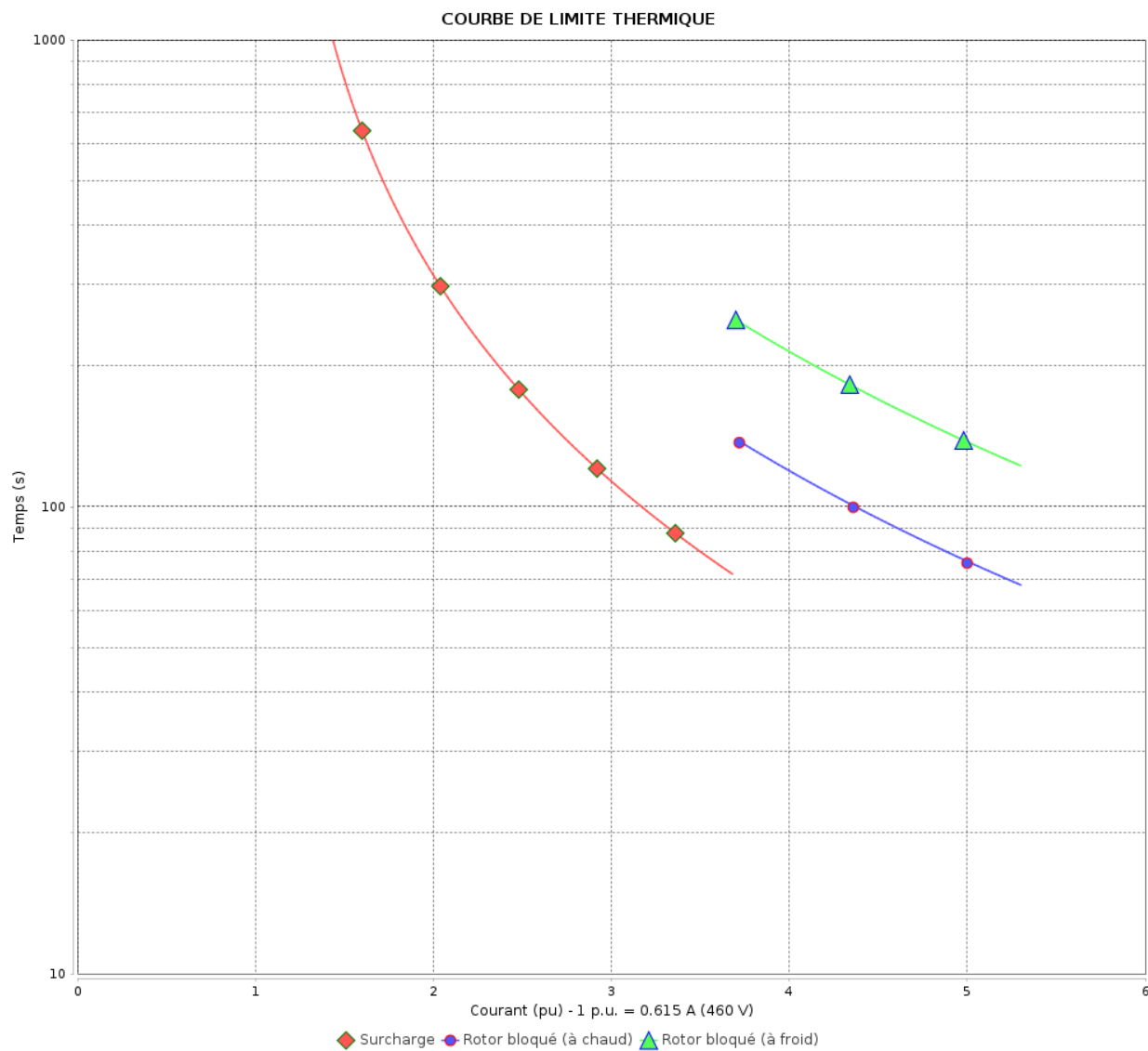

Constante de temps d'échauffement  
Constante de temps de refroidissement

Rév.	Résime des modifications	Fait	Verifié	Date
Exécuteur		Page		Révision
Vérificateur		14 / 18		
Date	01/06/2026			

# Courbe du convertisseur

## Moteurs Electriques Triphasés - Rotor à cage



Client :

Gamme de moteur : Multimounting IE3 Three-Phase Code produit : 12797605

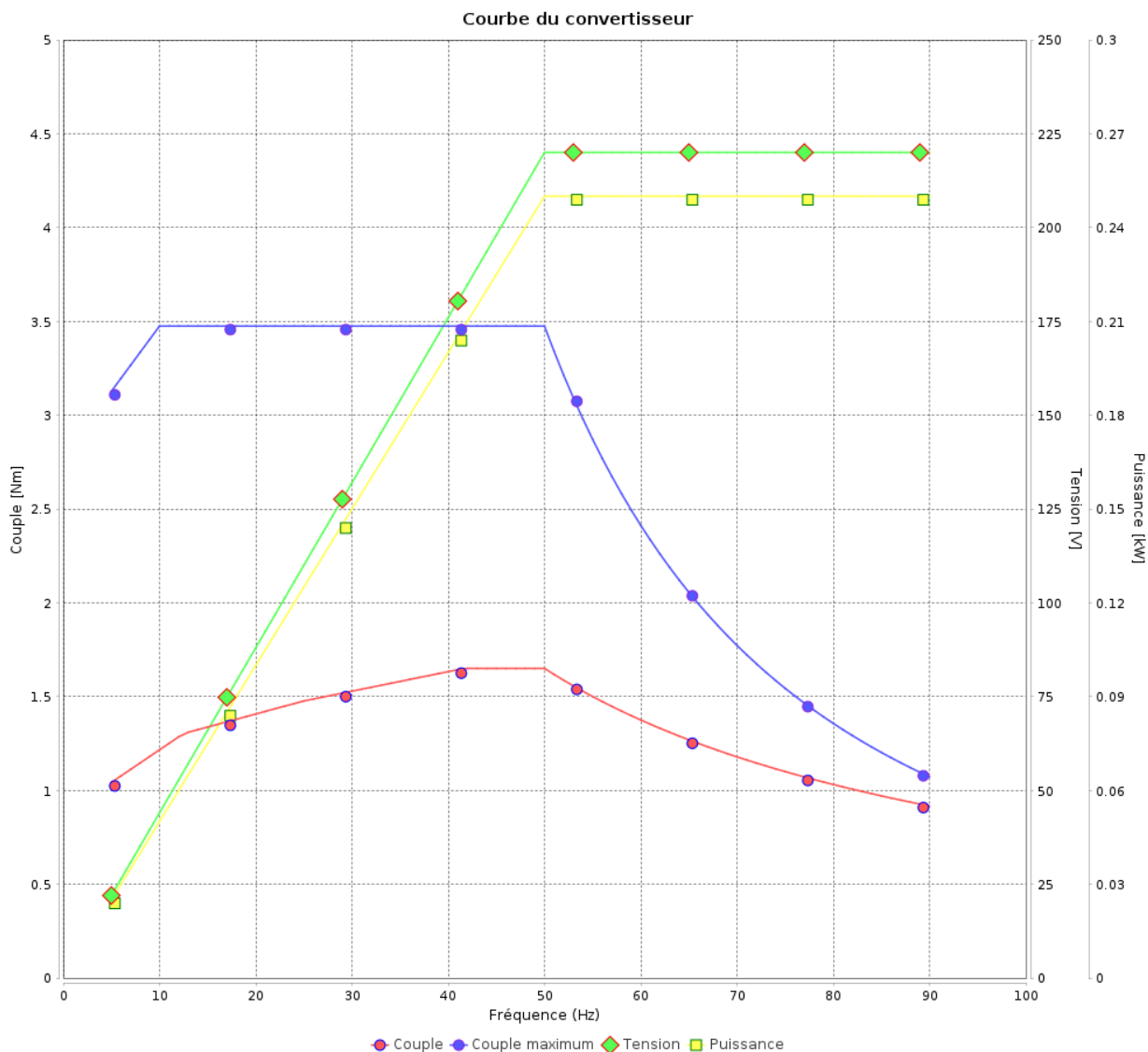

Rév.	Résumé des modifications	Fait	Verifié	Date
Exécuteur				
Vérificateur			Page	Révision
Date	01/06/2026		15 / 18	

# Courbe du convertisseur

Moteurs Electriques Triphasés - Rotor à cage



Client :

Gamme de moteur : Multimounting IE3 Three-Phase Code produit : 12797605

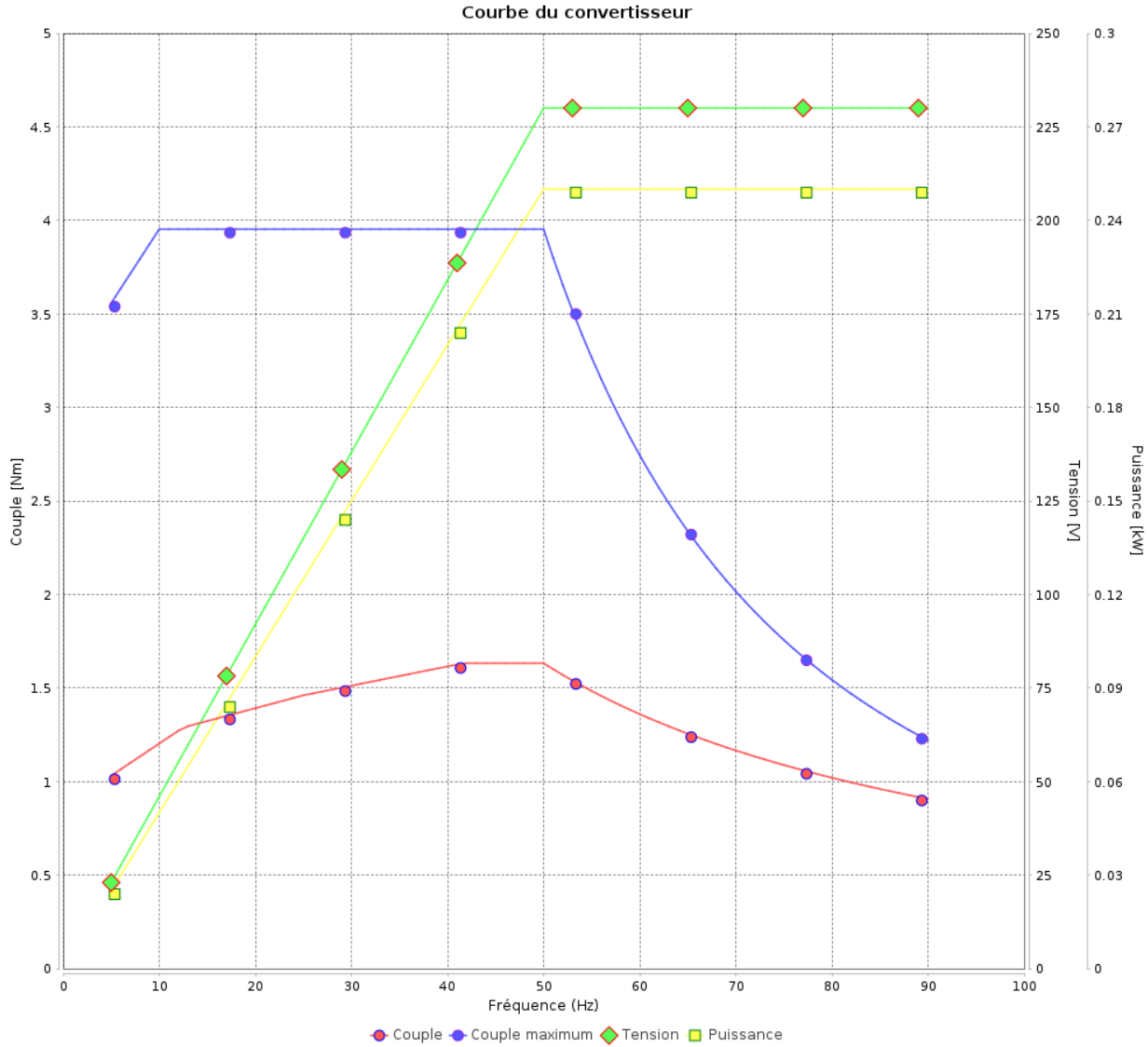

Rév.	Résime des modifications	Fait	Verifié	Date
Exécuteur				
Vérificateur			Page	Révision
Date	01/06/2026		16 / 18	

# Courbe du convertisseur

## Moteurs Electriques Triphasés - Rotor à cage



Client :

Gamme de moteur : Multimounting IE3 Three-Phase Code produit : 12797605

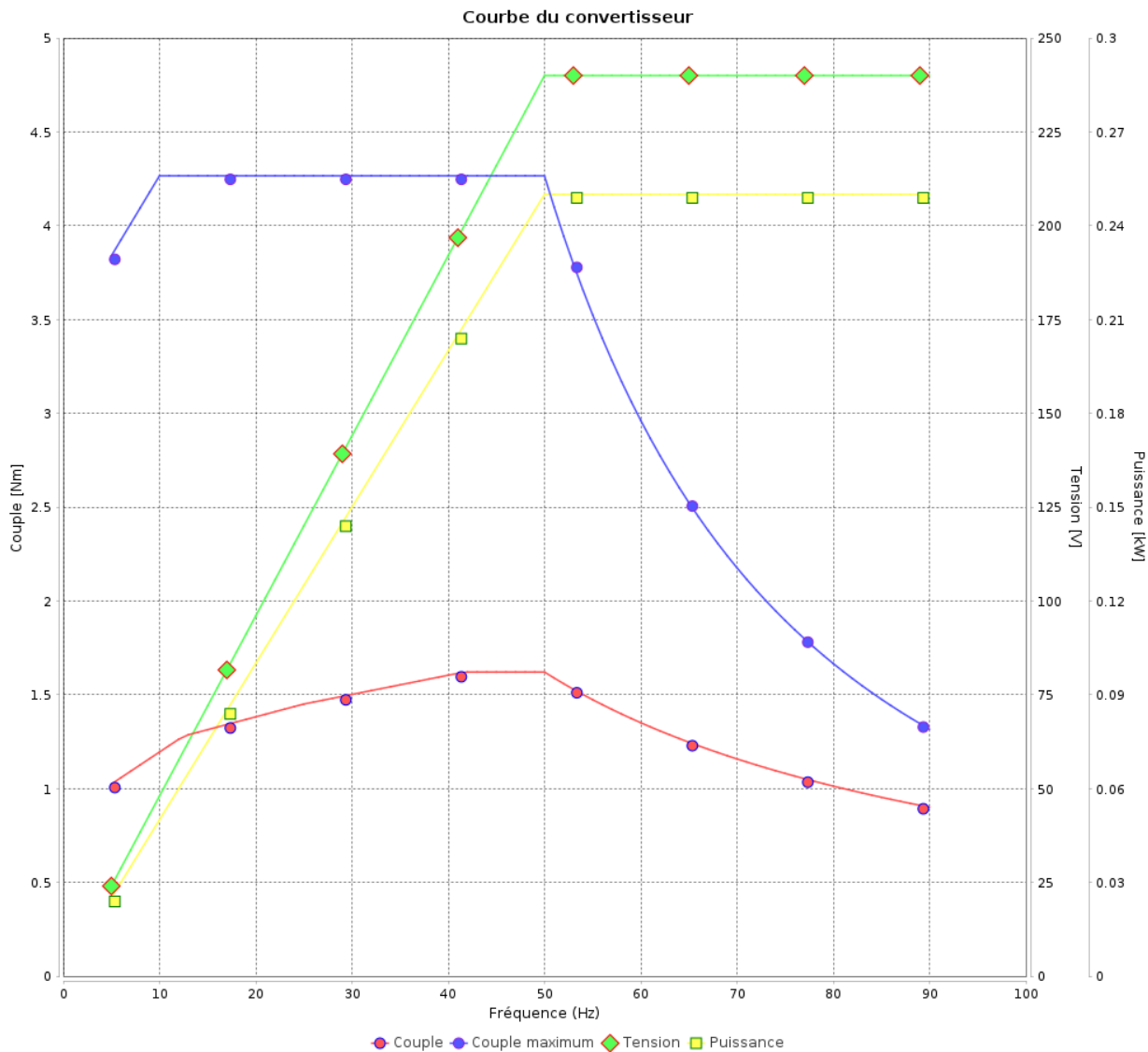

Rév.	Résumé des modifications	Fait	Verifié	Date
Exécuteur			Page 17 / 18	Révision
Vérificateur				
Date				

# Courbe du convertisseur

Moteurs Electriques Triphasés - Rotor à cage



Client :

Gamme de moteur : Multimounting IE3 Three-Phase Code produit : 12797605

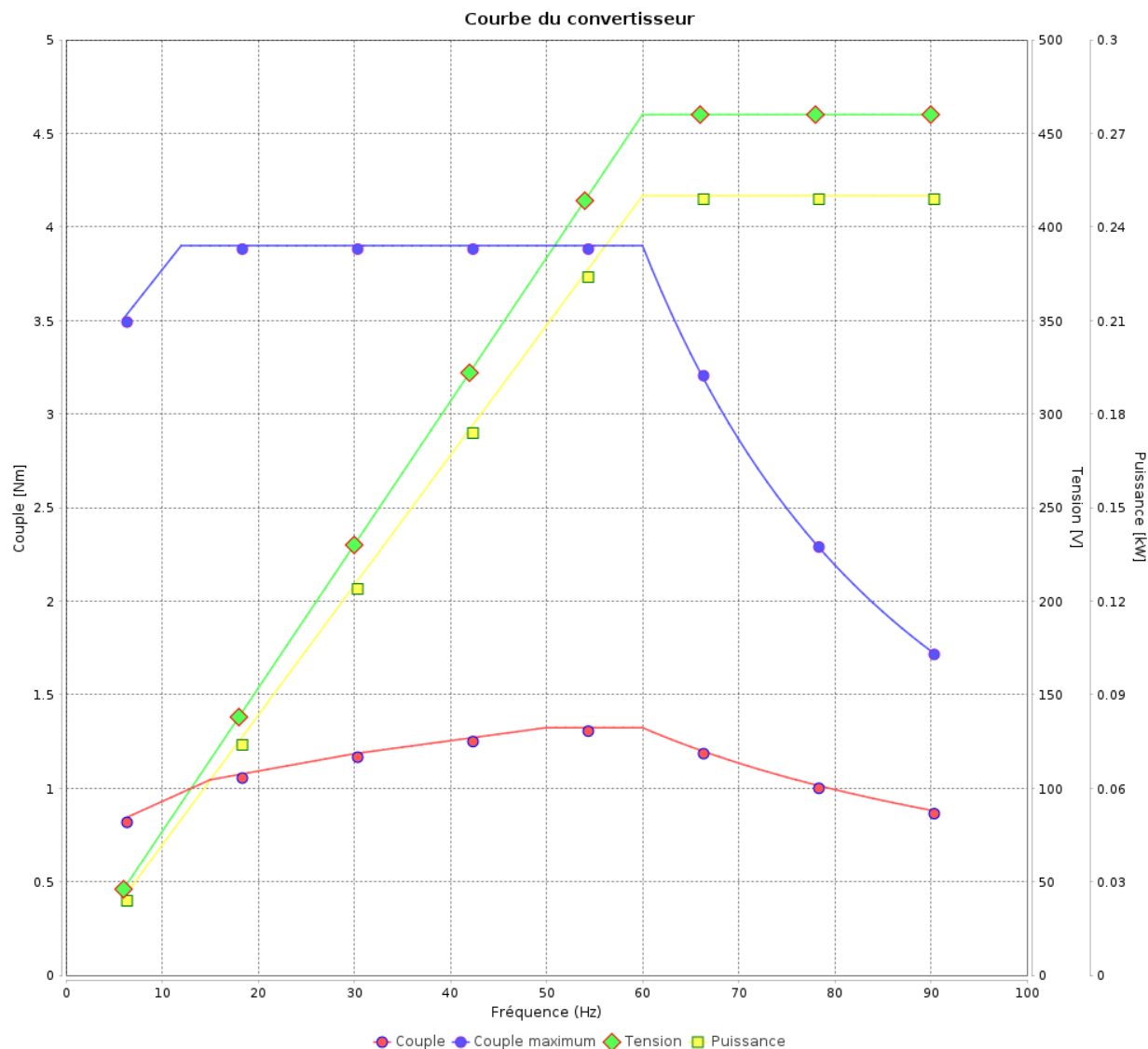

Rév.	Résime des modifications	Fait	Verifié	Date
Exécuteur				
Vérificateur				
Date	01/06/2026		Page 18 / 18	Révision

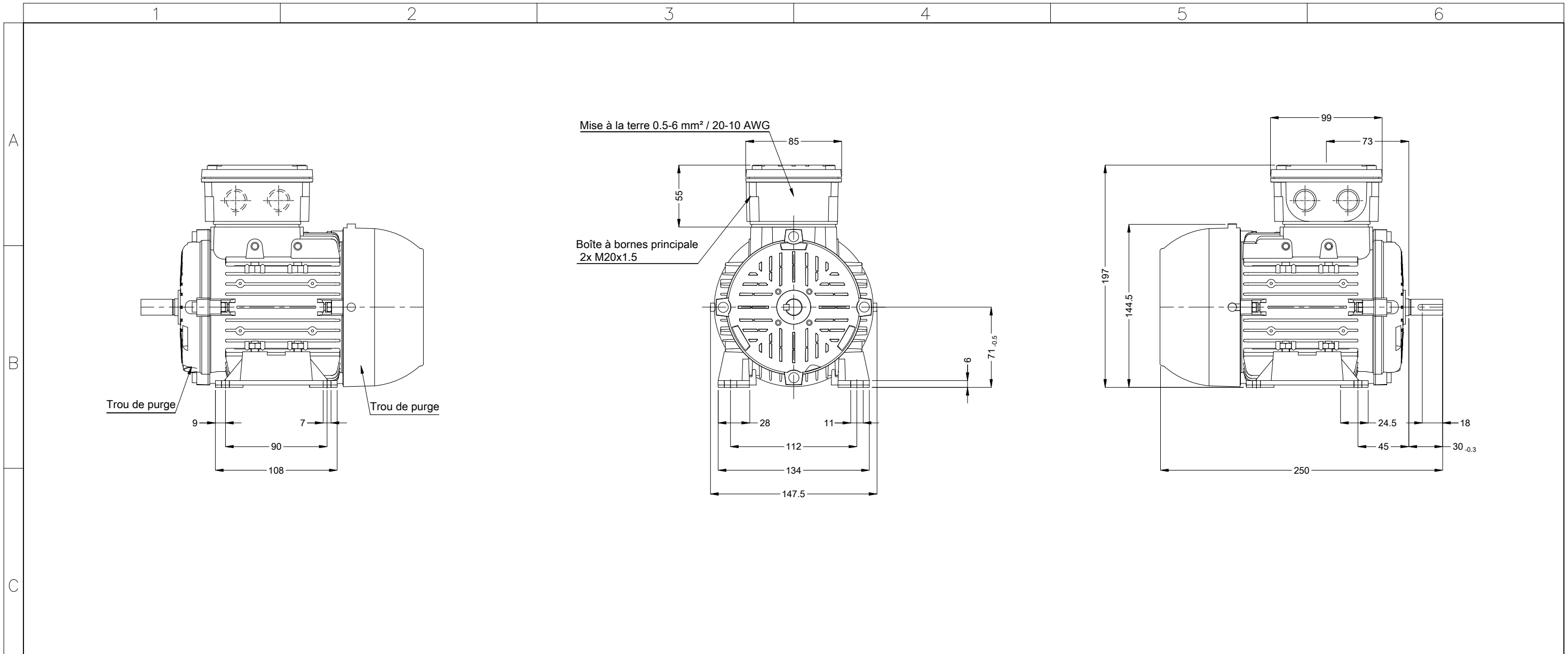

Couleur RAL 5009  
 Peinture epoxy WEG 207A  
 Forme B3T

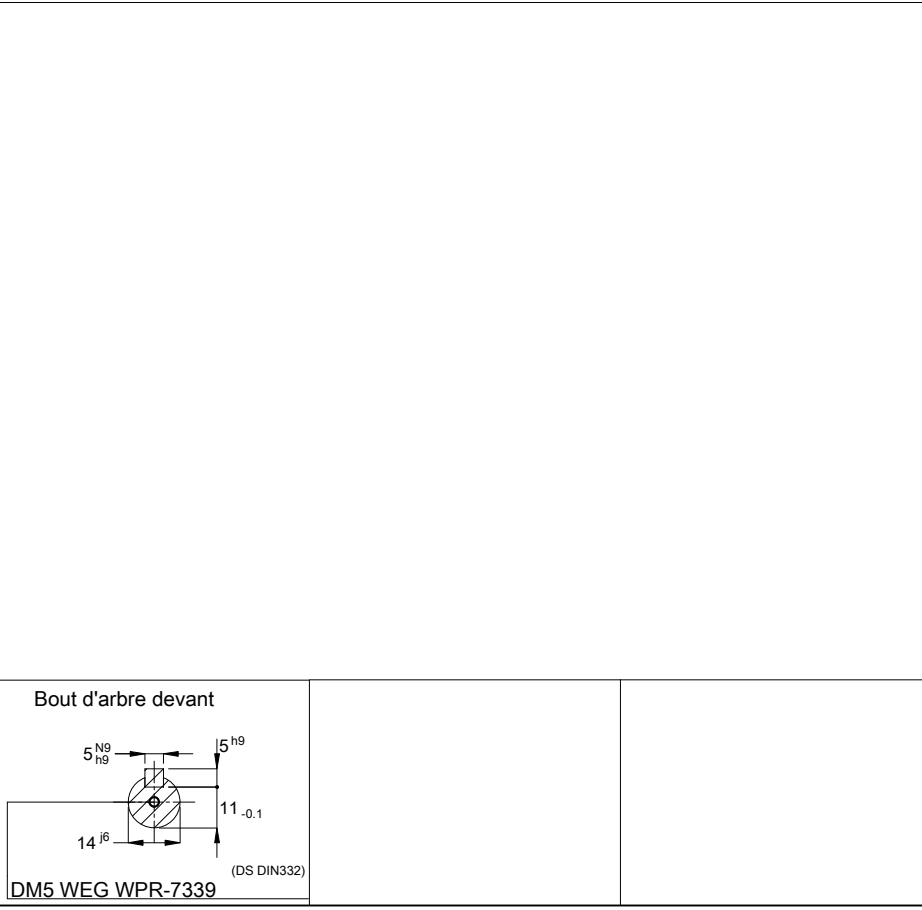

00173 04 Pôles 50 Hz						A
Échelle						2 : 7
HYBRISUSER						00
N° MODIFICATION	LOC	RESUME DES MODIFICATIONS	EXÉCUTÉ	VÉRIFIÉ	LIBÉRÉ	DATE VER
EXÉC.	HYBRISUSER	MOTEUR TRIP. TOP PREM. EFF.				
VÉRIF.		CARCASSE 71 IP55 TEFC				
LIBÉRÉ						
DATE LB.						
			PREVIEW		WDD 00	
			PAGE 1 / 1			