

# FICHE TECHNIQUE

## Moteurs Electriques Triphasés - Rotor à cage



Client :

Gamme de moteur : Multimounting IE3 Three-Phase Code produit : 12025734

Carcasse	: 112M	Type de refroidissement	: IC411 - TEFC
Classe d'isolation	: F	Forme	: B3T
Service	: S1	Sens de rotation <sup>1</sup>	: Les deux sens de rotation
Température ambiante	: -20°C à +40°C	Méthode de démarrage	: Démarrage direct
Altitude	: 1000 m	Poids approximatif <sup>3</sup>	: 36.0 kg
Degré de protection	: IP55	Moment d'inertie (J)	: 0.0080 kgm <sup>2</sup>
Type	: N		

Puissance nominale [kW]	4	4	4	4
Pôles	2	2	2	2
Fréquence [Hz]	50	50	50	60
Tension à pleine charge [V]	380/660	400/690	415	460
Courant à pleine charge [A]	7.82/4.50	7.60/4.41	7.50	6.67
Courant de démarrage [A]	60.2/34.7	58.5/33.9	57.7	57.4
Intensité de démarrage [A]	7.7	7.7	7.7	8.6
Courant à vide [A]	2.90/1.67	3.20/1.86	3.30	2.90
Vitesse à pleine charge [RPM]	2890	2900	2910	3510
Glissement [%]	3.67	3.33	3.00	2.50
Couple à pleine charge [Nm]	13.2	13.2	13.1	10.9
Couple de démarrage [%]	229	250	280	280
Couple maximum [%]	310	350	380	440
Facteur de service	1.00	1.00	1.00	1.00
Echauffement	80 K	80 K	80 K	80 K
Temps de blocage du rotor	25s (à froid) 14s (à chaud)	25s (à froid) 14s (à chaud)	25s (à froid) 14s (à chaud)	28s (à froid) 16s (à chaud)
Bruit <sup>2</sup>	62.0 dB(A)	62.0 dB(A)	62.0 dB(A)	66.0 dB(A)
Rendement (%)	25%			
	50%	87.0	87.0	87.0
	75%	88.0	88.0	88.0
	100%	88.3	88.3	88.3
Cos Φ	25%			
	50%	0.73	0.69	0.65
	75%	0.83	0.80	0.77
	100%	0.88	0.86	0.84

Losses at normative operating points (speed;torque), in percentage of rated output power

Losses (%)	P1 (0,9;1,0)	13.2	13.2	13.2	12.9
	P2 (0,5;1,0)	12.0	12.0	12.0	11.8
	P3 (0,25;1,0)	11.0	11.0	11.0	10.8
	P4 (0,9;0,5)	6.0	6.0	6.0	5.9
	P5 (0,5;0,5)	4.3	4.3	4.3	4.2
	P6 (0,5;0,25)	2.7	2.7	2.7	2.6
	P7 (0,25;0,25)	1.9	1.9	1.9	1.9

Type de palier	: Avant 6207 ZZ	Derrière 6206 ZZ	Efforts sur l'embase Traction maximum : 832 N Compression maximum : 1185 N
Modèle - blindage	: 00030	00009	
Intervalle de graissage	: -	-	
Quantité de lubrifiant	: -	-	
Type de lubrifiant	: Mobil Polyrex EM		

Cette révision annule et remplace la précédente

- (1) Vu le bout d'arbre côté attaque.
- (2) Mesuré à 1m et avec tolérance de +3dB(A).
- (3) Poids approximatif, peut être objet de modification après le processus de fabrication.
- (4) At 100% of full load.

Les valeurs sont des moyennes basées sur des tests et d'alimentation sinusoïdale, sous réserve des tolérances de normes IEC 60034-1.

Rév.	Résumé des modifications		Fait	Verifié	Date
Exécuteur					
Vérificateur				Page	Révision
Date	04/06/2026			1 / 18	

# FICHE TECHNIQUE

Moteurs Electriques Triphasés - Rotor à cage



Client : \_\_\_\_\_

Remarque

Rév.	Résime des modifications	Fait	Verifié	Date
Exécuteur				
Vérificateur			Page	Révision
Date	04/06/2026		2 / 18	

# COURBE COUPLE, COURANT X VITESSE

Moteurs Electriques Triphasés - Rotor à cage



Client :

Gamme de moteur : Multimounting IE3 Three-Phase Code produit : 12025734

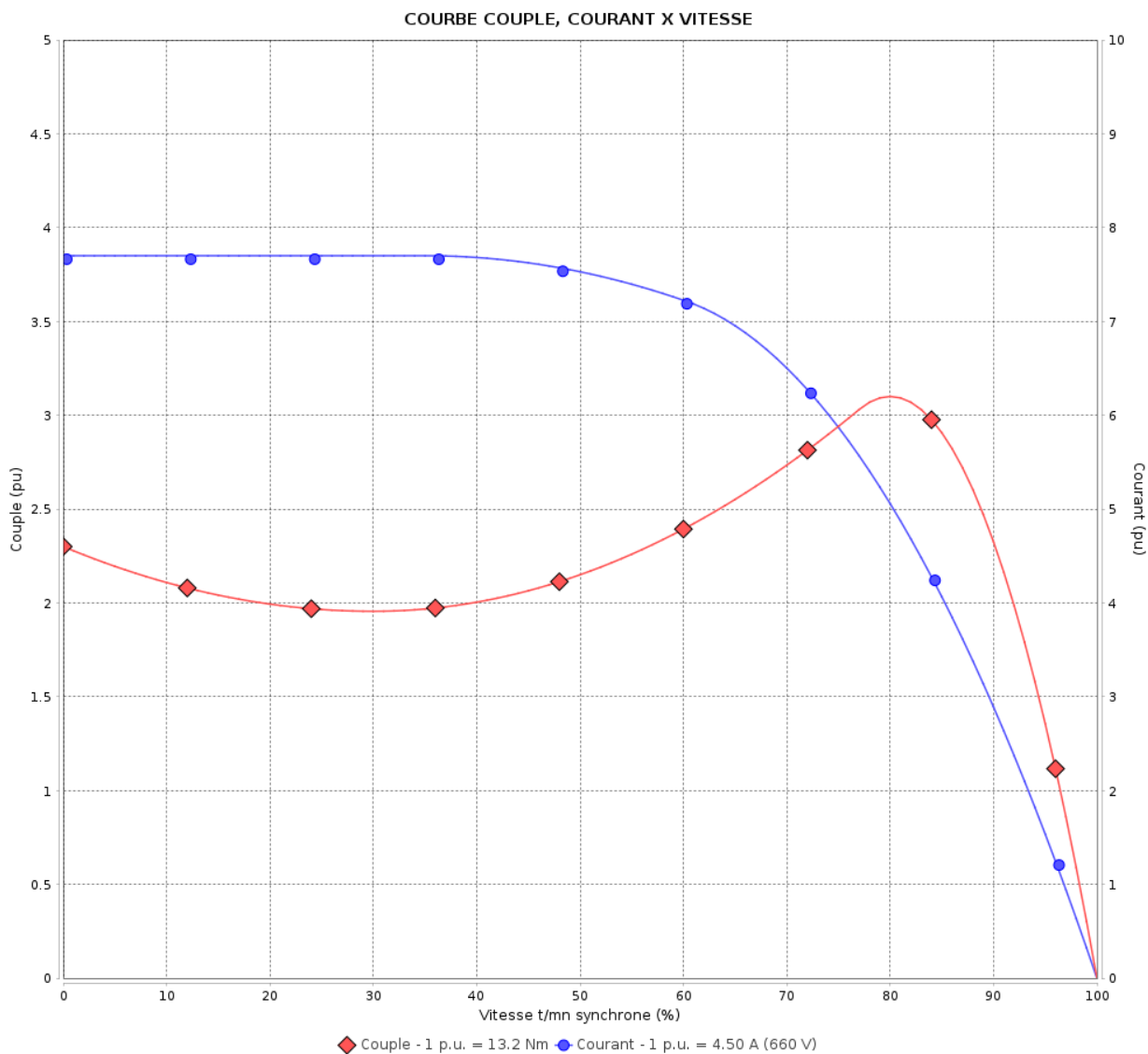

Performance : 380/660 V 50 Hz 2P

Courant à pleine charge : 7.82/4.50 A  
 Intensité de démarrage : 7.7  
 Couple à pleine charge : 13.2 Nm  
 Couple de démarrage : 229 %  
 Couple maximum : 310 %  
 Vitesse à pleine charge : 2890 rpm

Moment d'inertie (J) : 0.0080 kgm<sup>2</sup>  
 Service : S1  
 Classe d'isolation : F  
 Facteur de service : 1.00  
 Service : S1

Temps de blocage du rotor : 25s (à froid) 14s (à chaud)

Rév.	Résumé des modifications	Fait	Verifié	Date
Exécuteur			Page	Révision
Vérificateur				
Date				
			3 / 18	

# COURBE COUPLE, COURANT X VITESSE

Moteurs Electriques Triphasés - Rotor à cage



Client :

Gamme de moteur : Multimounting IE3 Three-Phase Code produit : 12025734

COURBE COUPLE, COURANT X VITESSE

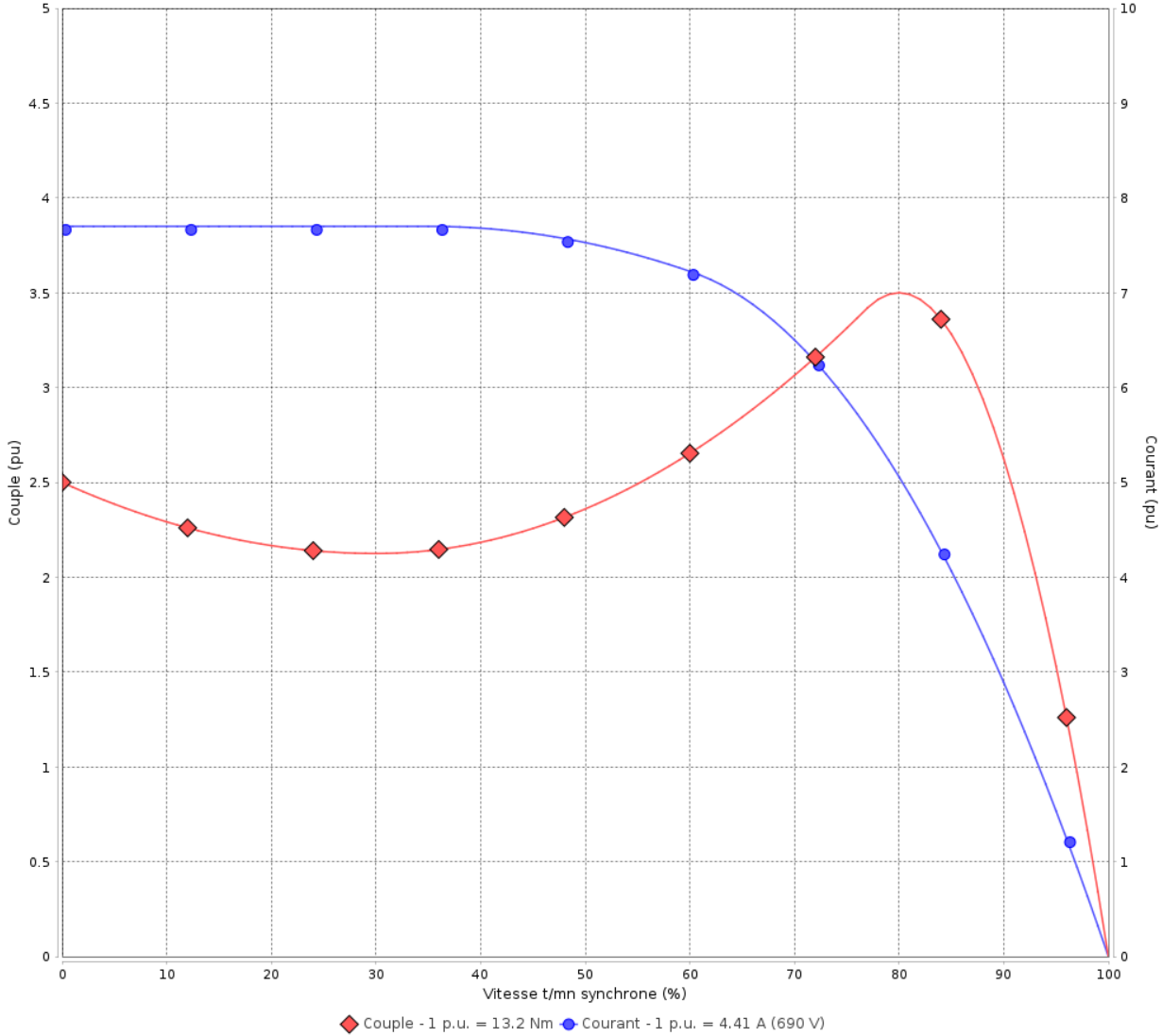

Performance : 400/690 V 50 Hz 2P

Courant à pleine charge : 7.60/4.41 A  
 Intensité de démarrage : 7.7  
 Couple à pleine charge : 13.2 Nm  
 Couple de démarrage : 250 %  
 Couple maximum : 350 %  
 Vitesse à pleine charge : 2900 rpm

Moment d'inertie (J) : 0.0080 kgm<sup>2</sup>  
 Service : S1  
 Classe d'isolation : F  
 Facteur de service : 1.00  
 Service : S1

Temps de blocage du rotor : 25s (à froid) 14s (à chaud)

Rév.	Résime des modifications	Fait	Verifié	Date
Exécuteur				
Vérificateur			Page	Révision
Date	04/06/2026		4 / 18	

# COURBE COUPLE, COURANT X VITESSE

Moteurs Electriques Triphasés - Rotor à cage



Client :

Gamme de moteur : Multimounting IE3 Three-Phase Code produit : 12025734

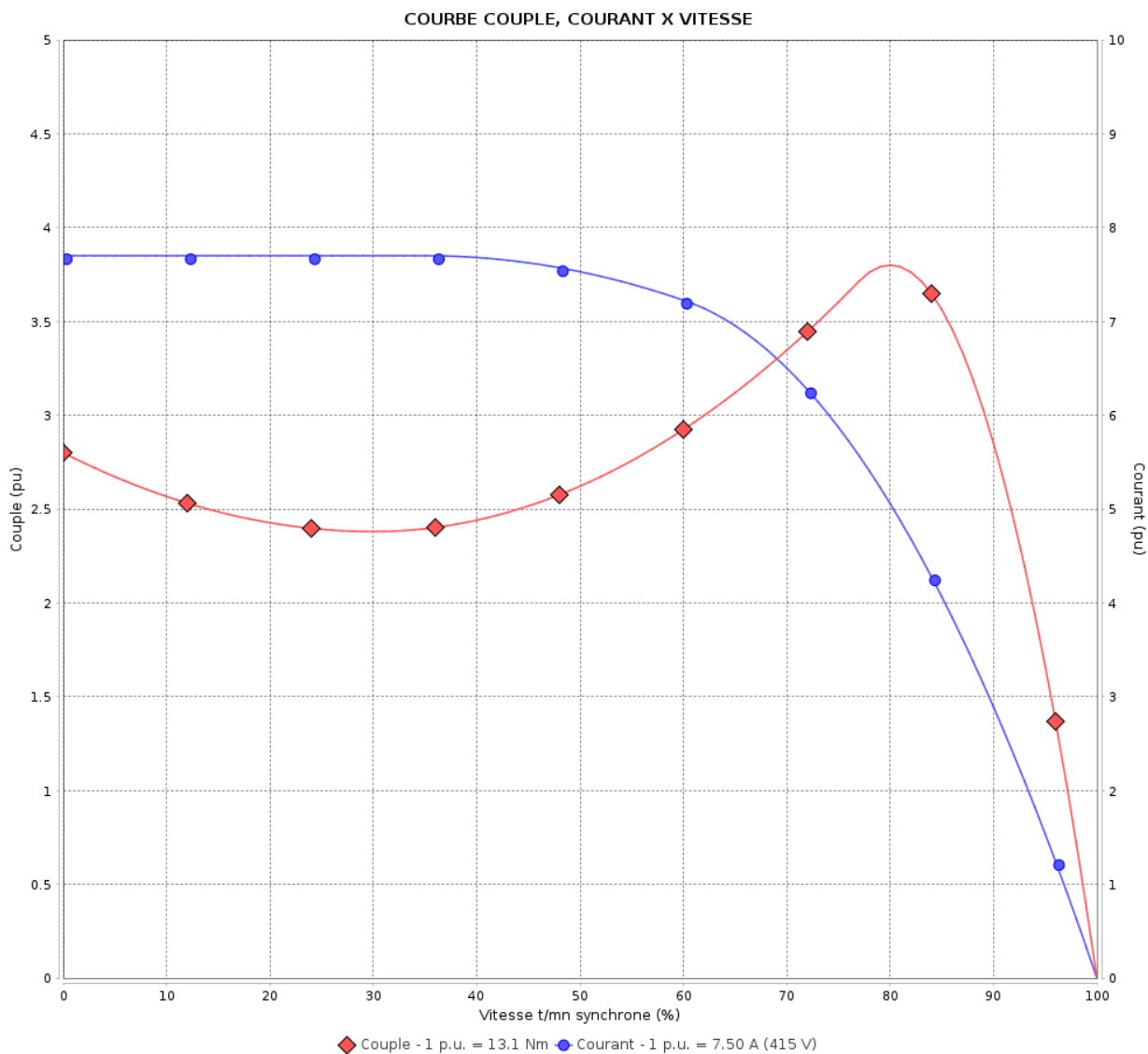

Performance : 415 V 50 Hz 2P

Courant à pleine charge	: 7.50 A	Moment d'inertie (J)	: 0.0080 kgm <sup>2</sup>
Intensité de démarrage	: 7.7	Service	: S1
Couple à pleine charge	: 13.1 Nm	Classe d'isolation	: F
Couple de démarrage	: 280 %	Facteur de service	: 1.00
Couple maximum	: 380 %	Service	: S1
Vitesse à pleine charge	: 2910 rpm		

Temps de blocage du rotor : 25s (à froid) 14s (à chaud)

Rév.	Résumé des modifications	Fait	Verifié	Date
Exécuteur		Page		Révision
Vérificateur		5 / 18		
Date	04/06/2026			

# COURBE COUPLE, COURANT X VITESSE

Moteurs Electriques Triphasés - Rotor à cage



Client :

Gamme de moteur : Multimounting IE3 Three-Phase Code produit : 12025734

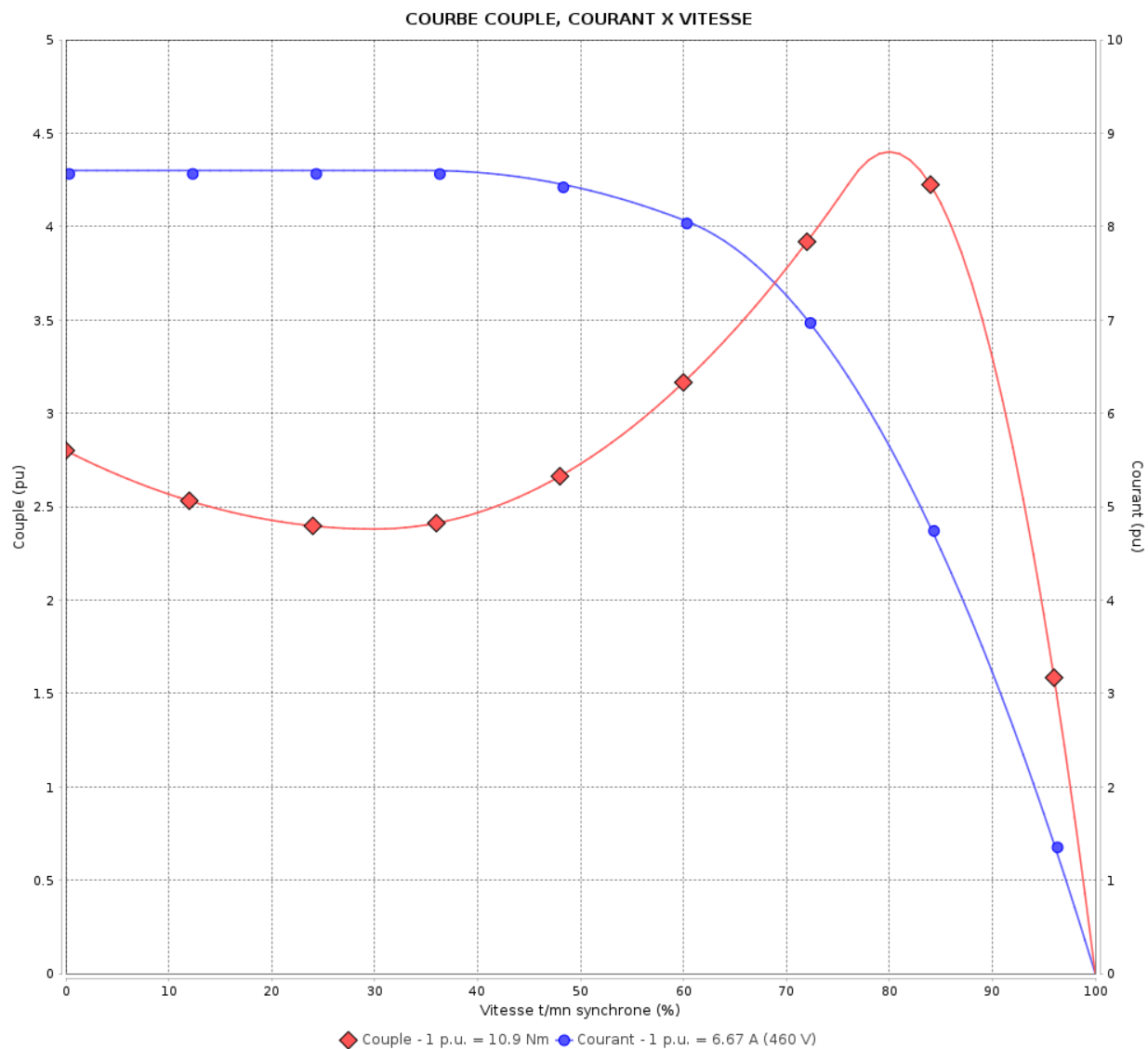

Performance : 460 V 60 Hz 2P

Courant à pleine charge	: 6.67 A	Moment d'inertie (J)	: 0.0080 kgm <sup>2</sup>
Intensité de démarrage	: 8.6	Service	: S1
Couple à pleine charge	: 10.9 Nm	Classe d'isolation	: F
Couple de démarrage	: 280 %	Facteur de service	: 1.00
Couple maximum	: 440 %	Service	: S1
Vitesse à pleine charge	: 3510 rpm		

Temps de blocage du rotor : 28s (à froid) 16s (à chaud)

Rév.	Résime des modifications	Fait	Verifié	Date
Exécuteur				
Vérificateur			Page	Révision
Date	04/06/2026		6 / 18	

# Courbe de performance en charge

Moteurs Electriques Triphasés - Rotor à cage



Client :

Gamme de moteur

: Multimounting IE3 Three-Phase

Code produit :

12025734

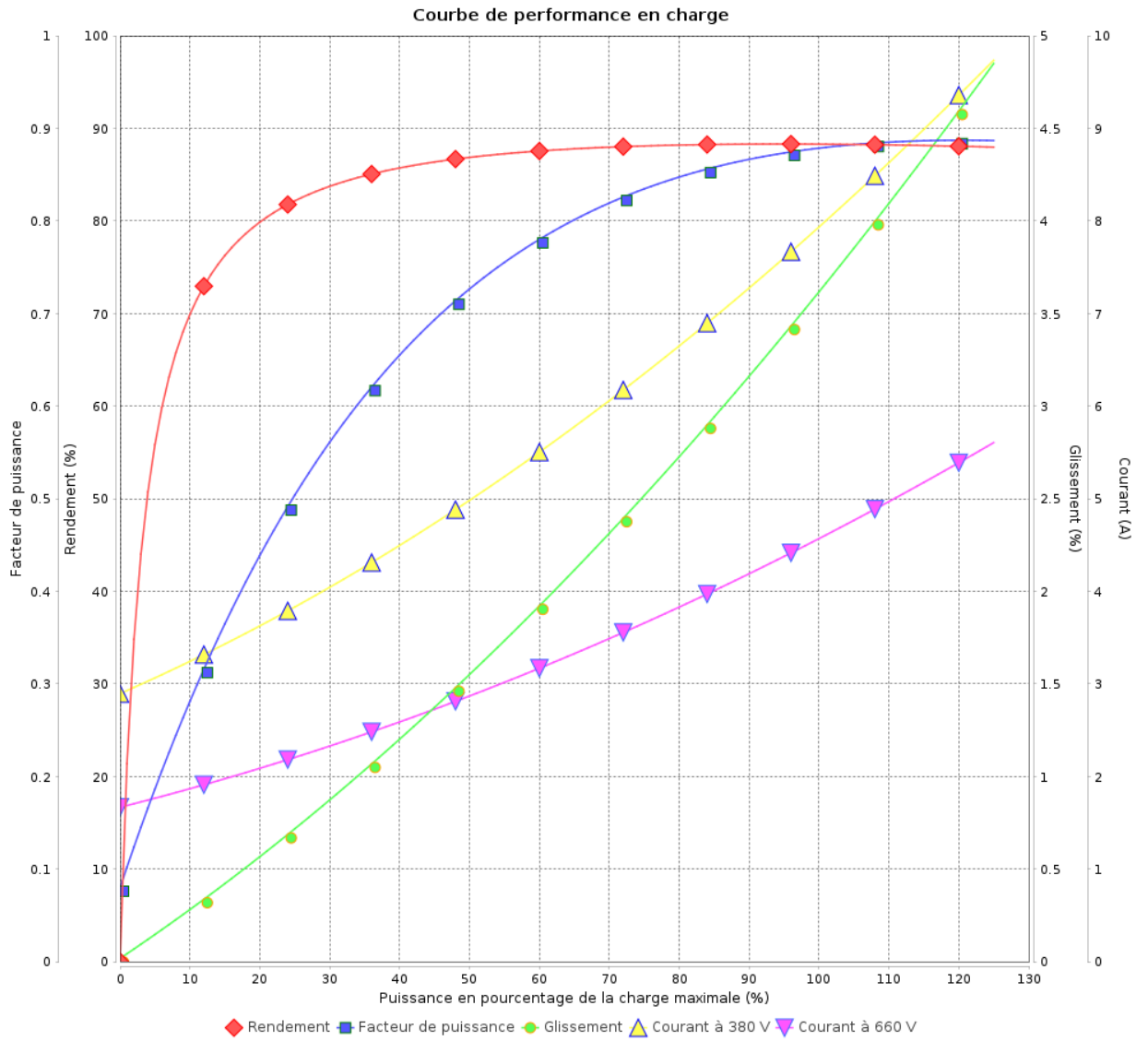

Rév.	Résumé des modifications	Fait	Verifié	Date
Exécuteur	Propriété WEG. Toute reproduction sans autorisation est interdite. FD_MT_MODIFICA_SEM_AVISO	Page		Révision
Vérificateur		7 / 18		
Date		04/06/2026		

# Courbe de performance en charge

Moteurs Electriques Triphasés - Rotor à cage



Client :

Gamme de moteur : Multimounting IE3 Three-Phase Code produit : 12025734

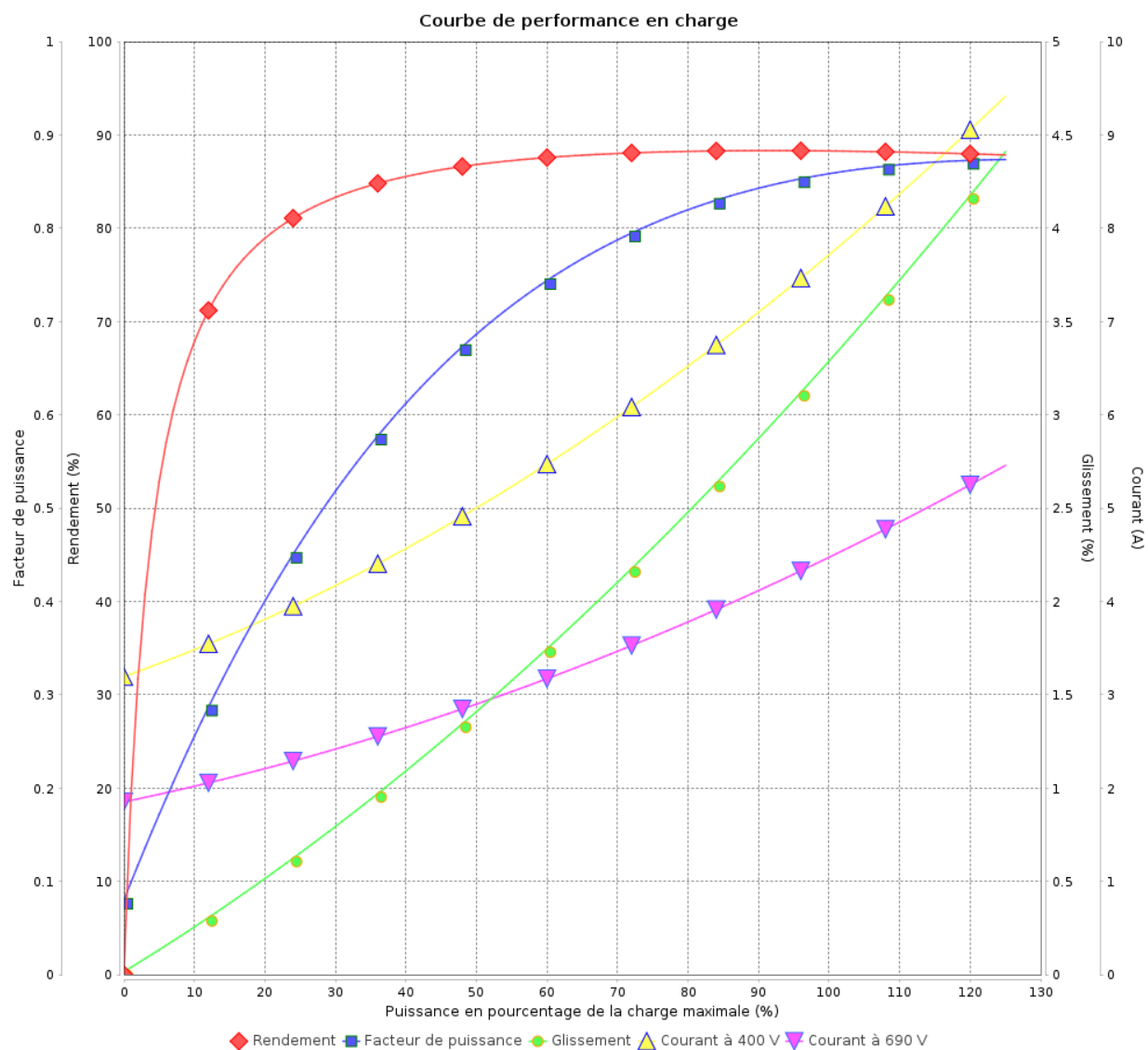

Rév.	Résime des modifications	Fait	Verifié	Date
Exécuteur				
Vérificateur			Page	Révision
Date	04/06/2026		8 / 18	

# Courbe de performance en charge

Moteurs Electriques Triphasés - Rotor à cage



Client :

Gamme de moteur

: Multimounting IE3 Three-Phase

Code produit :

12025734

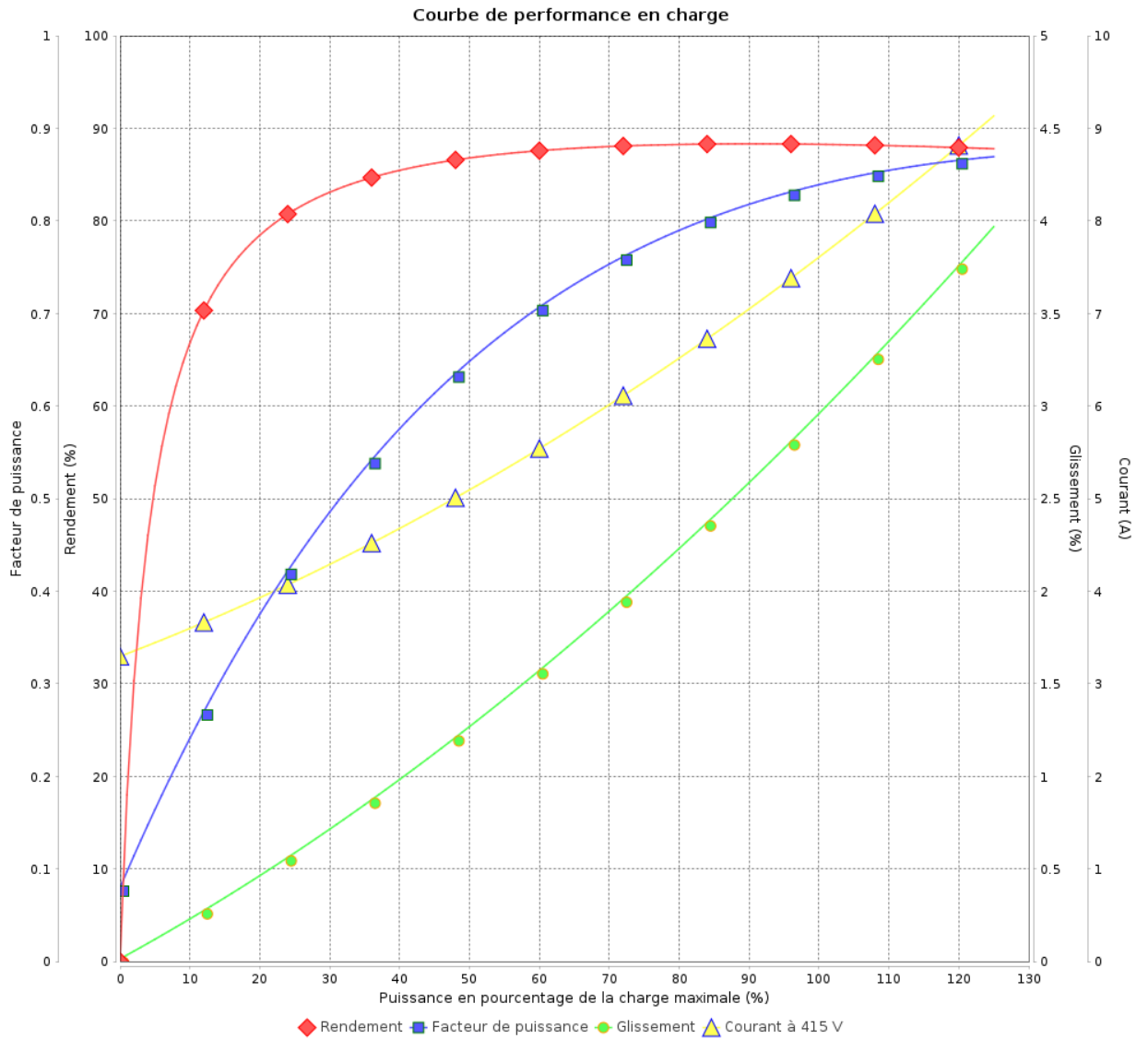

Rév.	Résumé des modifications	Fait	Verifié	Date
Exécuteur			Page 9 / 18	Révision
Vérificateur				
Date				

# Courbe de performance en charge

Moteurs Electriques Triphasés - Rotor à cage



Client :

Gamme de moteur : Multimounting IE3 Three-Phase Code produit : 12025734

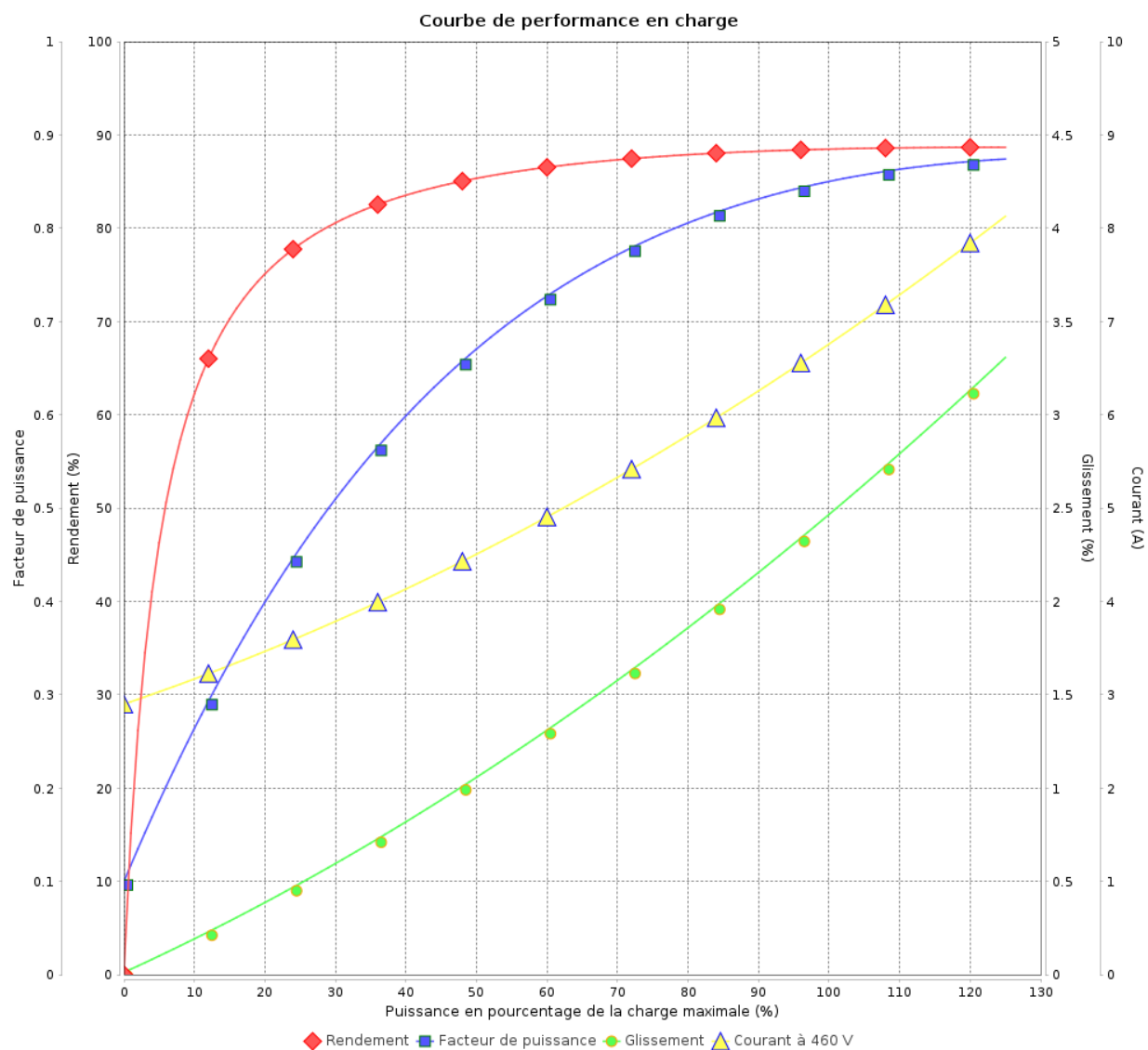

Rév.	Résime des modifications	Fait	Verifié	Date
Exécuteur				
Vérificateur			Page	Révision
Date	04/06/2026		10 / 18	

# COURBE DE LIMITE THERMIQUE

Moteurs Electriques Triphasés - Rotor à cage



Client :

Gamme de moteur : Multimounting IE3 Three-Phase Code produit : 12025734

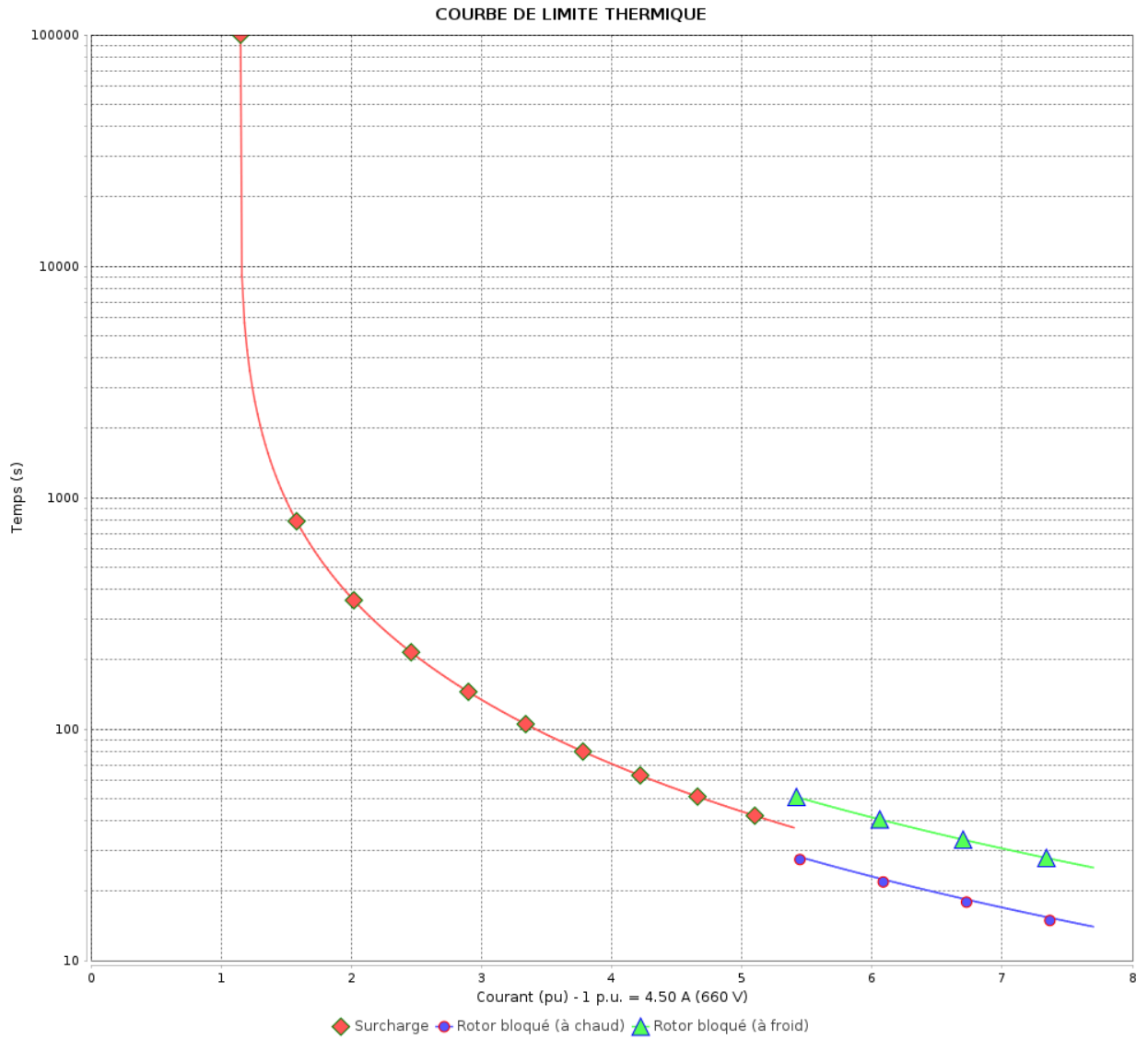

Constante de temps d'échauffement  
 Constante de temps de refroidissement

Rév.	Résumé des modifications	Fait	Vérifié	Date
Exécuteur		Page		Révision
Vérificateur		11 / 18		
Date		04/06/2026		

# COURBE DE LIMITE THERMIQUE

Moteurs Electriques Triphasés - Rotor à cage



Client :

Gamme de moteur : Multimounting IE3 Three-Phase Code produit : 12025734

COURBE DE LIMITE THERMIQUE

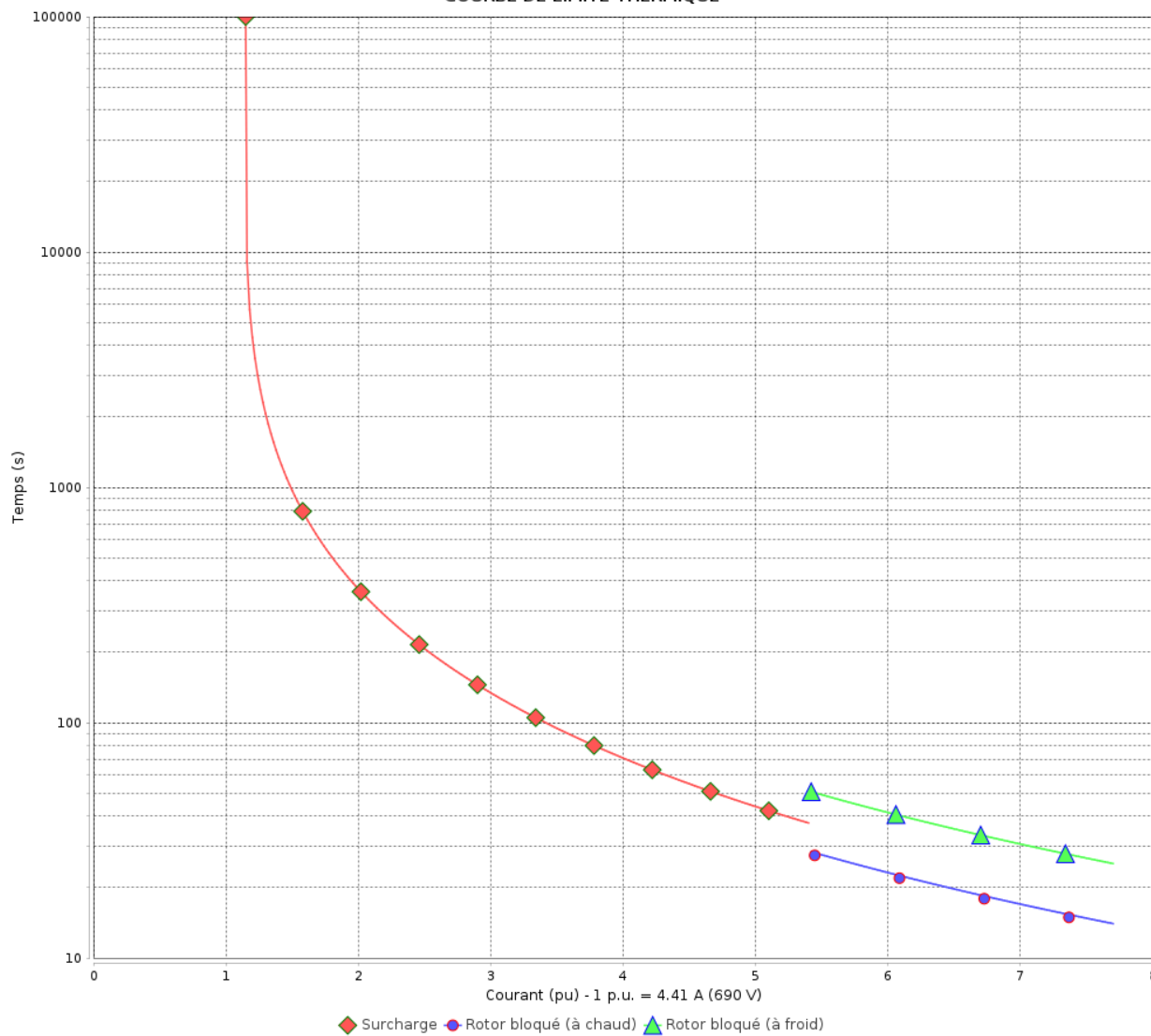

Constante de temps d'échauffement  
Constante de temps de refroidissement

Rév.	Résime des modifications	Fait	Verifié	Date
Exécuteur				
Vérificateur			Page	Révision
Date	04/06/2026		12 / 18	

# COURBE DE LIMITE THERMIQUE

Moteurs Electriques Triphasés - Rotor à cage



Client :

Gamme de moteur : Multimounting IE3 Three-Phase Code produit : 12025734

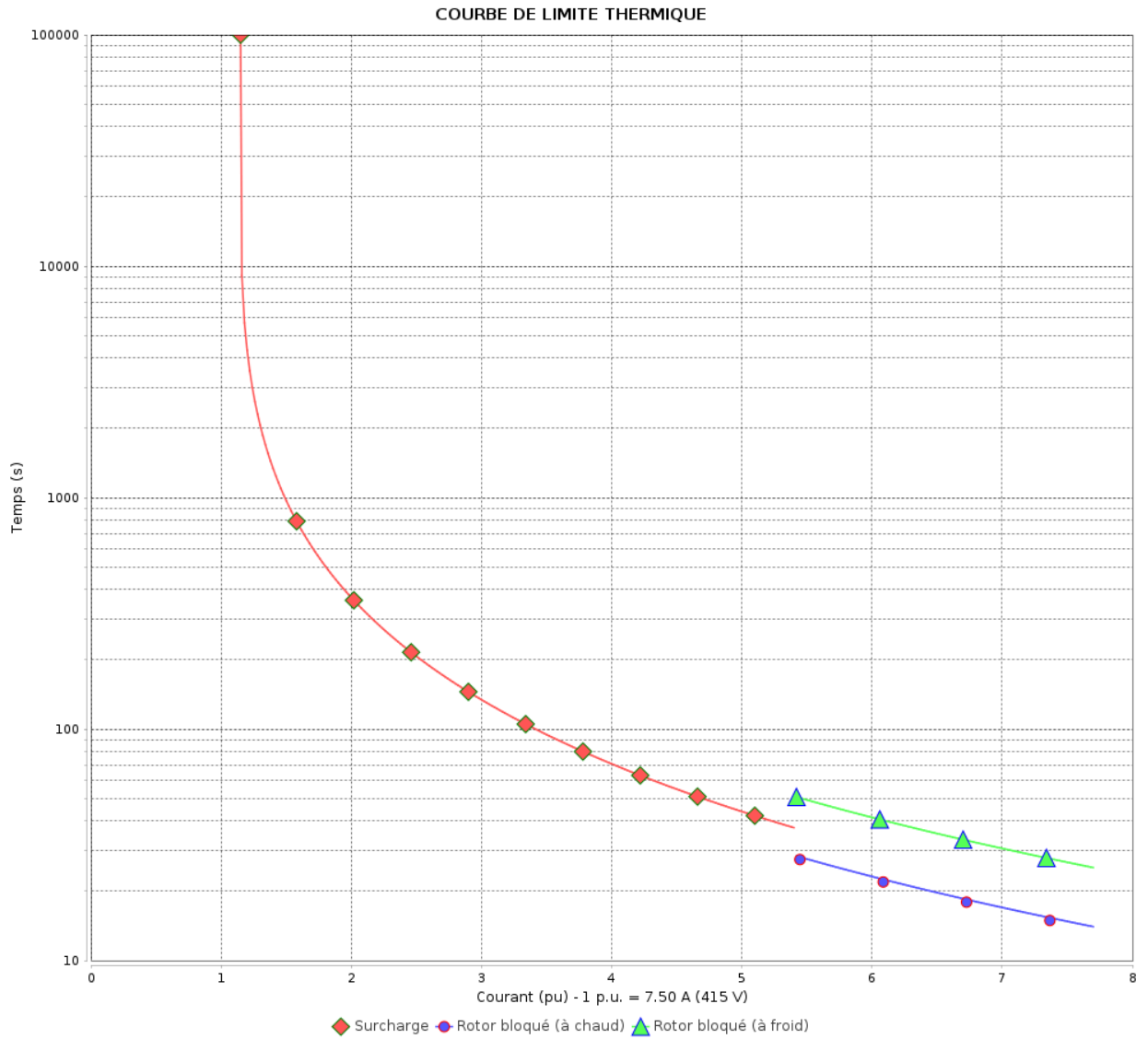

Constante de temps d'échauffement  
Constante de temps de refroidissement

Rév.	Résumé des modifications	Fait	Verifié	Date
Exécuteur			Page 13 / 18	Révision
Vérificateur				
Date				

# COURBE DE LIMITE THERMIQUE

Moteurs Electriques Triphasés - Rotor à cage



Client :

Gamme de moteur : Multimounting IE3 Three-Phase Code produit : 12025734

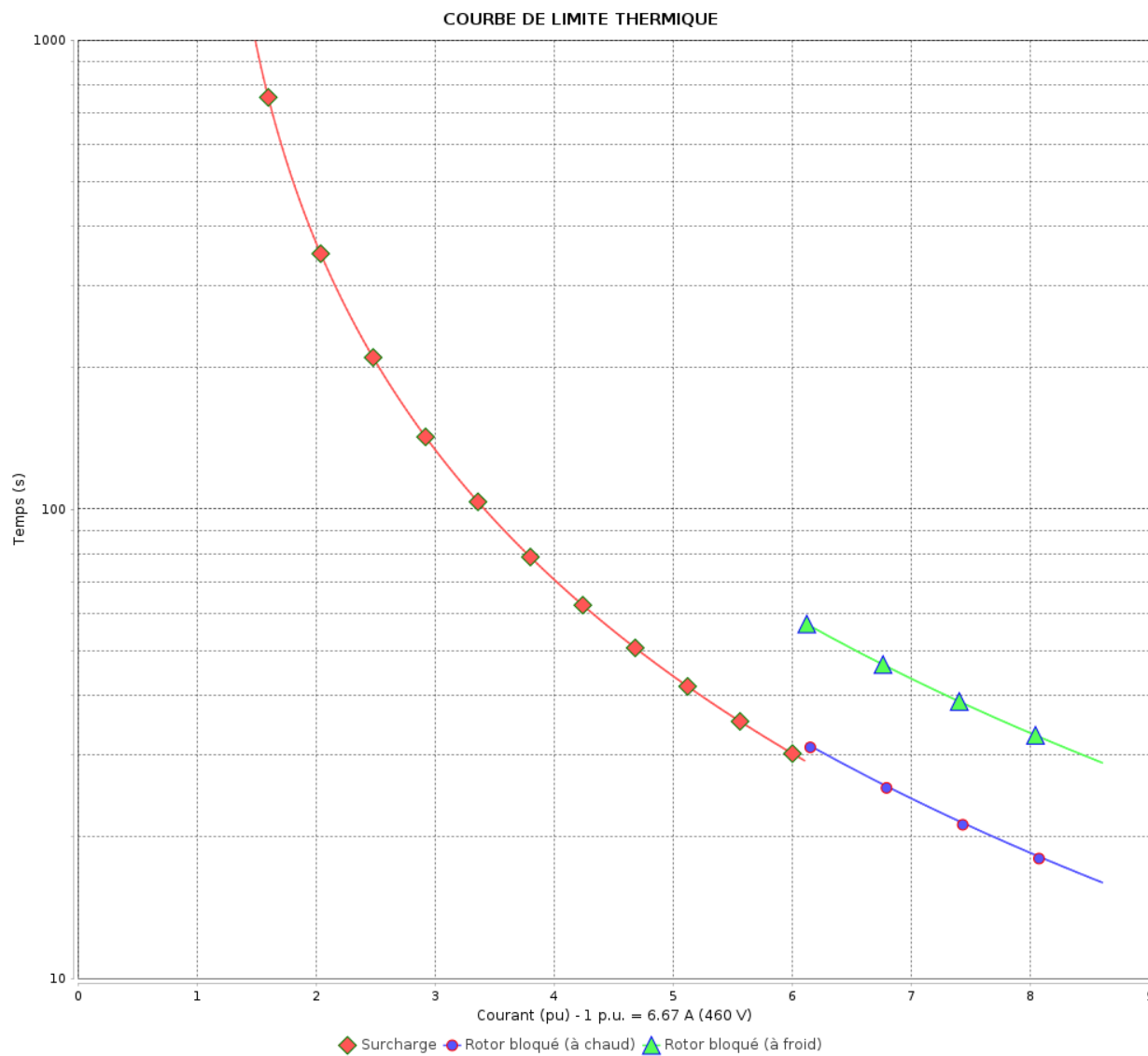

Constante de temps d'échauffement  
Constante de temps de refroidissement

Rév.	Résime des modifications	Fait	Verifié	Date
Exécuteur		Page		Révision
Vérificateur		14 / 18		
Date	04/06/2026			

# Courbe du convertisseur

## Moteurs Electriques Triphasés - Rotor à cage



Client :

Gamme de moteur : Multimounting IE3 Three-Phase Code produit : 12025734

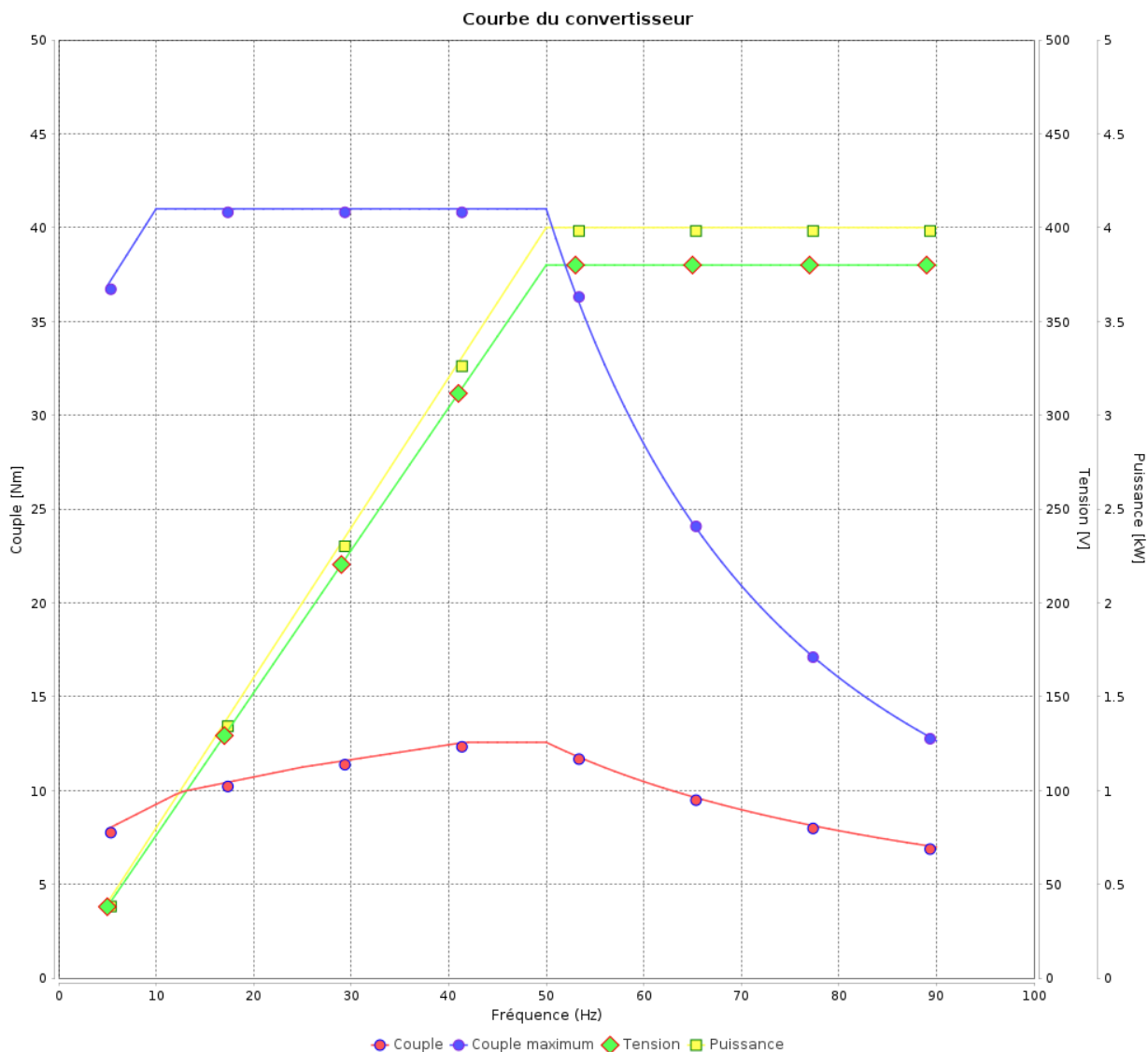

Rév.	Résumé des modifications	Fait	Verifié	Date
Exécuteur				
Vérificateur			Page	Révision
Date	04/06/2026		15 / 18	

# Courbe du convertisseur

Moteurs Electriques Triphasés - Rotor à cage



Client :

Gamme de moteur : Multimounting IE3 Three-Phase Code produit : 12025734

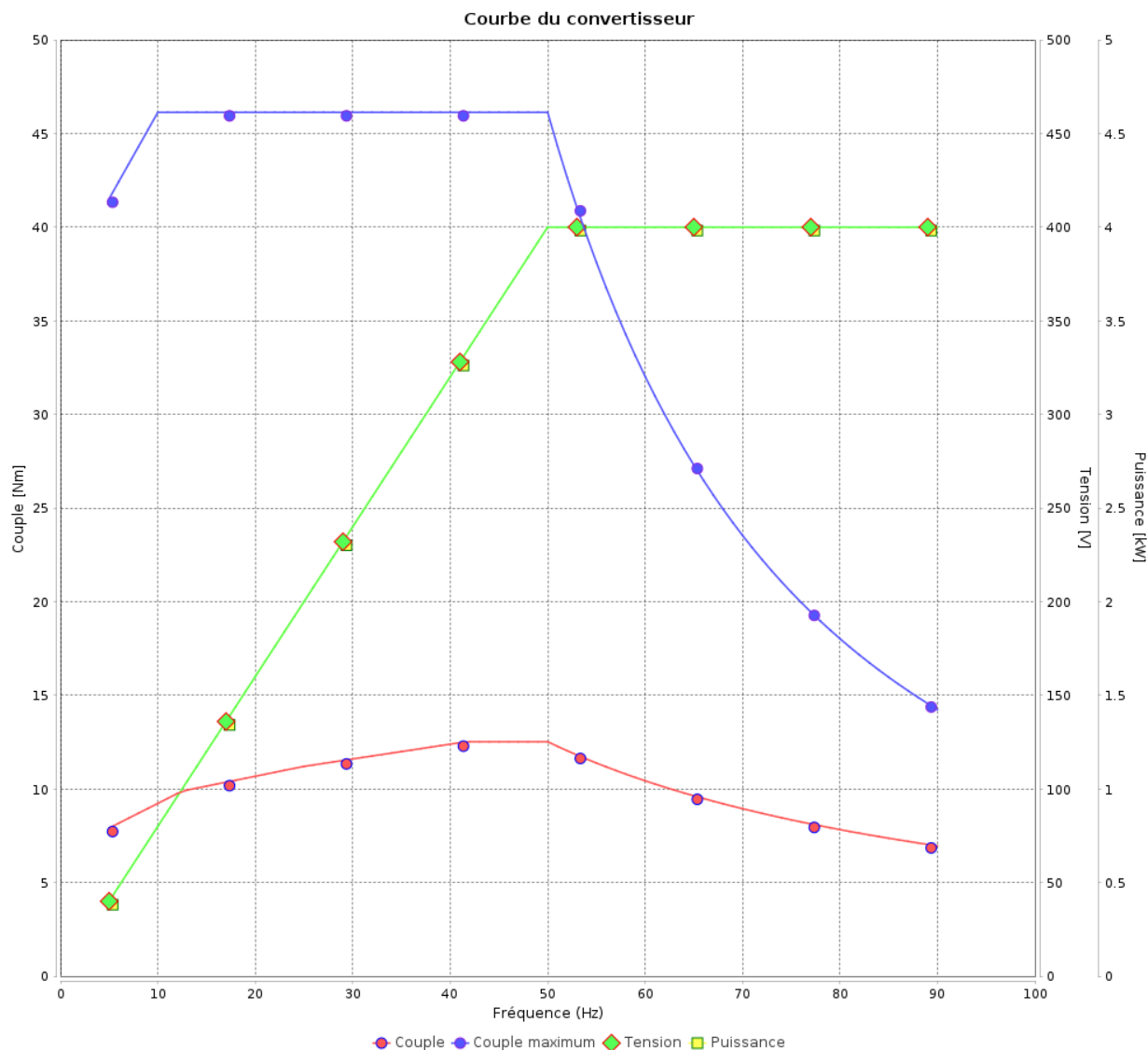

Rév.	Résumé des modifications	Fait	Verifié	Date
Exécuteur				
Vérificateur			Page	Révision
Date	04/06/2026		16 / 18	

# Courbe du convertisseur

## Moteurs Electriques Triphasés - Rotor à cage



Client :

Gamme de moteur : Multimounting IE3 Three-Phase Code produit : 12025734

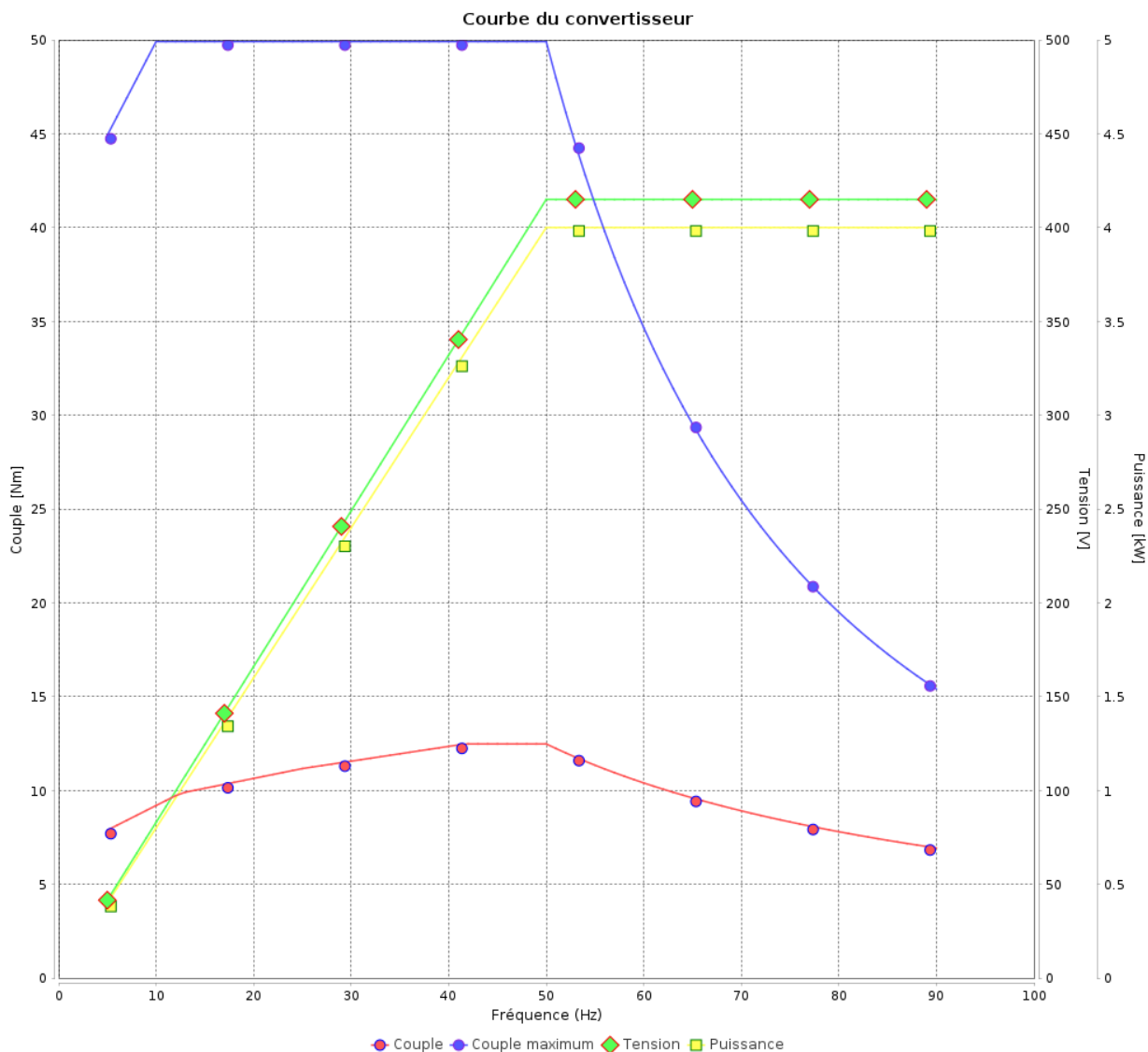

Rév.	Résumé des modifications	Fait	Verifié	Date
Exécuteur			Page 17 / 18	Révision
Vérificateur				
Date				

# Courbe du convertisseur

Moteurs Electriques Triphasés - Rotor à cage



Client :

Gamme de moteur : Multimounting IE3 Three-Phase Code produit : 12025734

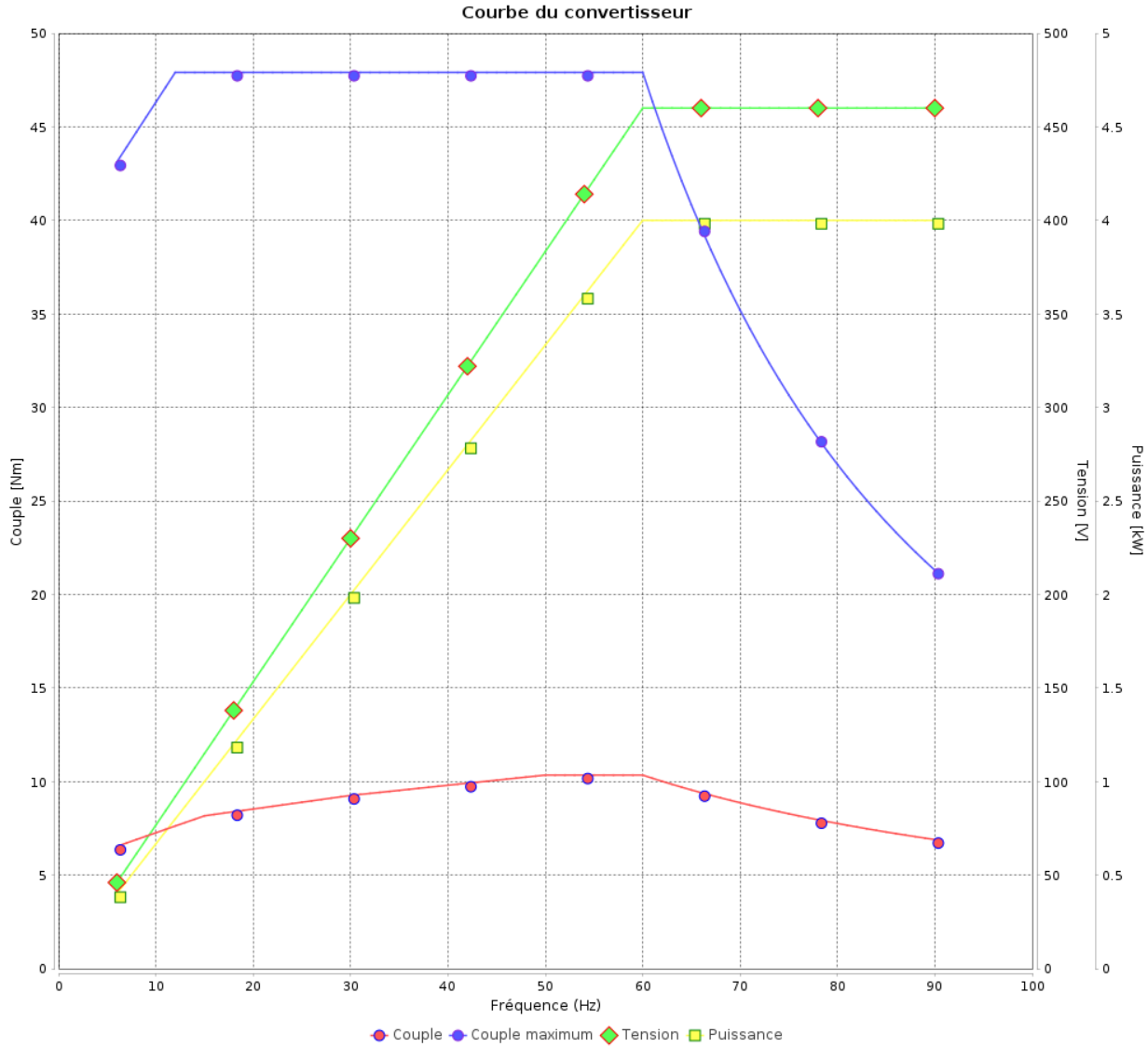

Rév.	Résumé des modifications	Fait	Vérifié	Date
Exécuteur				
Vérificateur			Page	Révision
Date	04/06/2026		18 / 18	

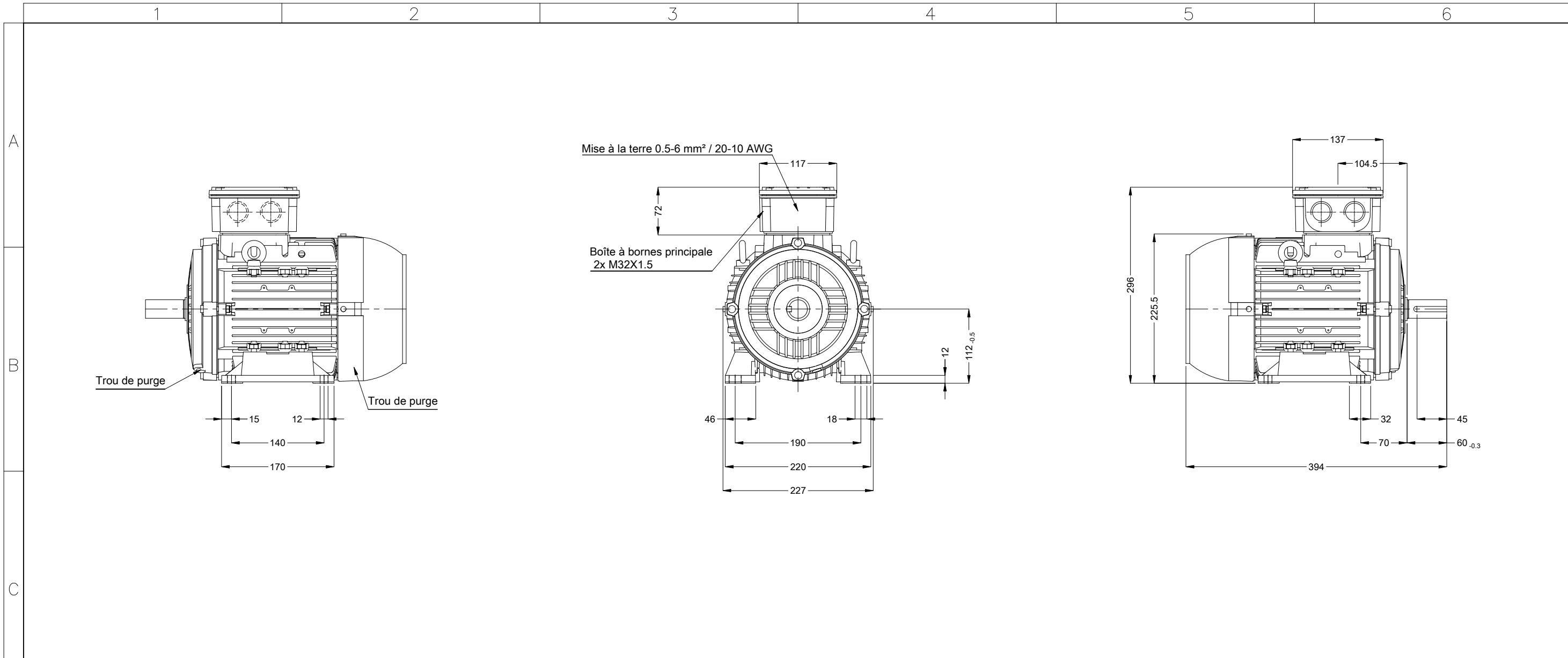

		02308 02 Pôles 50 Hz		A	
				Échelle 1 : 6	
				HYBRISUSER 00	
		RESUME DES MODIFICATIONS		EXÉCUTÉ VÉRIFIÉ LIBÉRÉ DATE VER	
		EXÉC. HYBRISUSER		MOTEUR TRIP. TOP PREM. EFF.	
		VÉRIF.		CARCASSE 112M IP55 TEFC	
		LIBÉRÉ			
		DATE LB.			

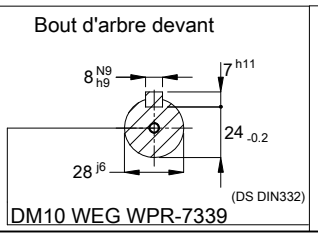

Couleur RAL 5009  
 Peinture epoxy WEG 207A  
 Forme B3T

**PREVIEW**

WDD 00

PAGE 1 / 1