

FICHE TECHNIQUE

Moteurs Electriques Triphasés - Rotor à cage



Client :

Gamme de moteur : W22 IE4 Three-Phase Code produit : 12775560

Carcasse	: 315L	Type de refroidissement	: IC411 - TEFC
Classe d'isolation	: F	Forme	: B3T
Service	: S1	Sens de rotation ¹	: Les deux sens de rotation
Température ambiante	: -20°C à +40°C	Méthode de démarrage	: Démarrage direct
Altitude	: 1000 m	Poids approximatif ³	: 1430 kg
Degré de protection	: IP55	Moment d'inertie (J)	: 5.73 kgm ²
Type	: NE		

Puissance nominale [kW]	150	150
Pôles	4	4
Fréquence [Hz]	50	60
Tension à pleine charge [V]	400/690	460
Courant à pleine charge [A]	274/159	241
Courant de démarrage [A]	2216/1285	2168
Intensité de démarrage [A]	8.1	9.0
Courant à vide [A]	126/73.0	117
Vitesse à pleine charge [RPM]	1492	1793
Glissement [%]	0.53	0.39
Couple à pleine charge [Nm]	961	799
Couple de démarrage [%]	320	370
Couple maximum [%]	330	380
Facteur de service	1.00	1.00
Echauffement	80 K	80 K
Temps de blocage du rotor	28s (à froid) 16s (à chaud)	34s (à froid) 19s (à chaud)
Bruit ²	72.0 dB(A)	
Rendement (%)	25%	
	50%	95.0
	75%	96.0
	100%	96.5
Cos Φ	25%	
	50%	0.65
	75%	0.77
	100%	0.82

Losses at normative operating points (speed;torque), in percentage of rated output power

Losses (%)	P1 (0,9;1,0)	4.2	4.2
	P2 (0,5;1,0)	3.1	3.1
	P3 (0,25;1,0)	2.4	2.4
	P4 (0,9;0,5)	2.8	2.8
	P5 (0,5;0,5)	1.9	1.9
	P6 (0,5;0,25)	1.6	1.6
	P7 (0,25;0,25)	0.9	0.9

Type de palier	: Avant 6319 C3 Derrière 6316 C3	Efforts sur l'embase Traction maximum : 16903 N Compression maximum : 30931 N
Modèle - blindage	: 00047 00014	
Intervalle de graissage	: 11000 h 13000 h	
Quantité de lubrifiant	: 45 g 34 g	
Type de lubrifiant	: Mobil Polyrex EM	

Cette révision annule et remplace la précédente
 (1) Vu le bout d'arbre côté attaque.
 (2) Mesuré à 1m et avec tolérance de +3dB(A).
 (3) Poids approximatif, peut être objet de modification après le processus de fabrication.
 (4) At 100% of full load.

Les valeurs sont des moyennes basées sur des tests et d'alimentation sinusoïdale, sous réserve des tolérances de normes IEC 60034-1.

Rév.	Résumé des modifications	Fait	Verifié	Date
Exécuteur			Page 1 / 11	Révision
Vérificateur				
Date	01/06/2026			

FICHE TECHNIQUE

Moteurs Electriques Triphasés - Rotor à cage



Client :

Remarque

Rév.	Résime des modifications	Fait	Verifié	Date
Exécuteur				
Vérificateur			Page	Révision
Date	01/06/2026		2 / 11	

FICHE TECHNIQUE

Moteurs Electriques Triphasés - Rotor à cage



Client :

Protection Thermique

ID	Application	Type	Quantité	Température de détection
1	Bobinage	PTC - 2 FD_MT_FIOS	1 x Phase	155 °C

Rév.	Résime des modifications	Fait	Verifié	Date
Exécuteur				
Vérificateur			Page	Révision
Date	01/06/2026		3 / 11	

COURBE COUPLE, COURANT X VITESSE

Moteurs Electriques Triphasés - Rotor à cage



Client :

Gamme de moteur : W22 IE4 Three-Phase

Code produit : 12775560

COURBE COUPLE, COURANT X VITESSE

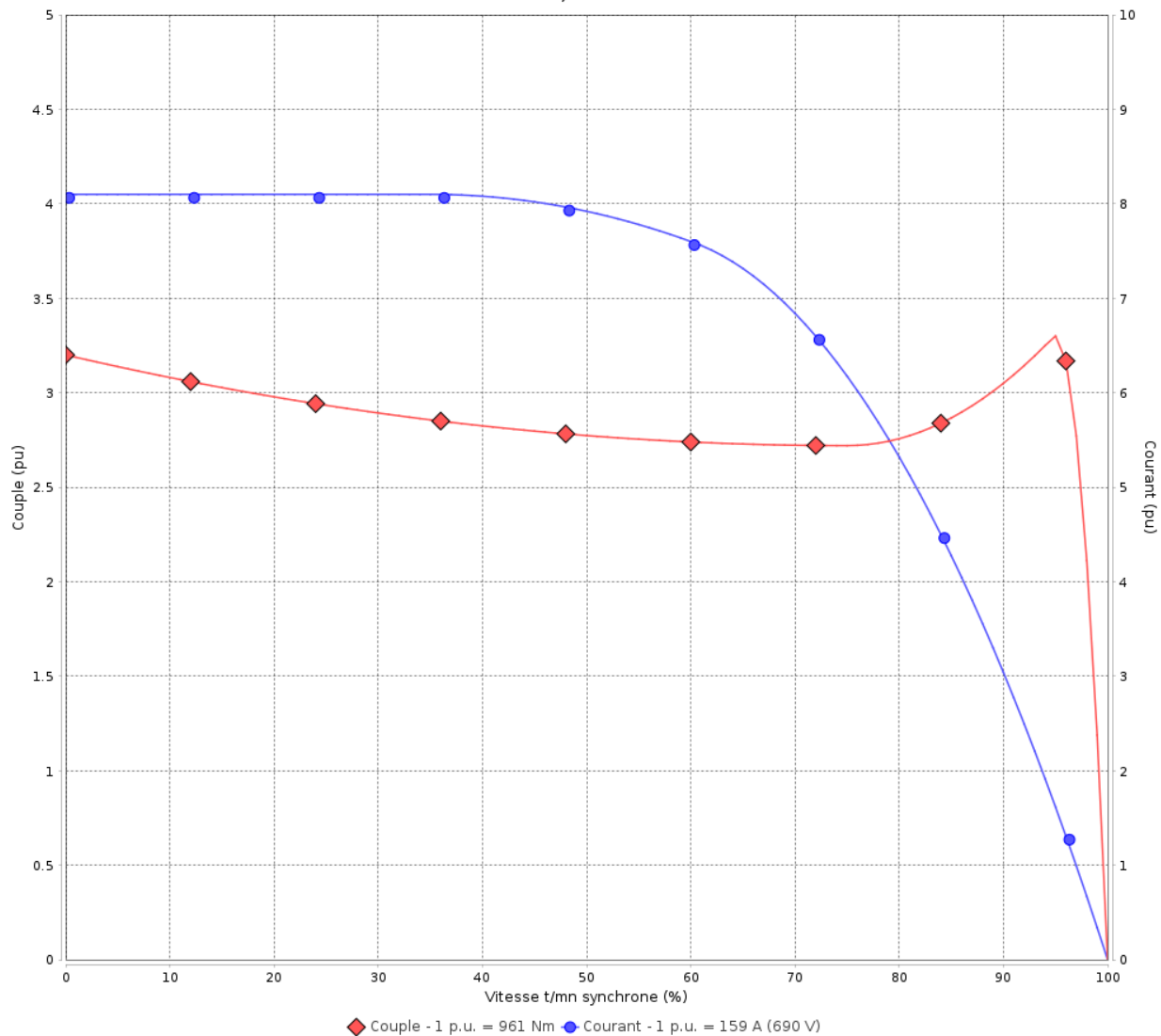

Performance : 400/690 V 50 Hz 4P

Courant à pleine charge : 274/159 A
 Intensité de démarrage : 8.1
 Couple à pleine charge : 961 Nm
 Couple de démarrage : 320 %
 Couple maximum : 330 %
 Vitesse à pleine charge : 1492 rpm

Moment d'inertie (J) : 5.73 kgm²
 Service : S1
 Classe d'isolation : F
 Facteur de service : 1.00
 Service : S1

Temps de blocage du rotor : 28s (à froid) 16s (à chaud)

Rév.	Résime des modifications	Fait	Verifié	Date
Exécuteur			Page	Révision
Vérificateur				
Date				
			4 / 11	

COURBE COUPLE, COURANT X VITESSE

Moteurs Electriques Triphasés - Rotor à cage



Client :

Gamme de moteur : W22 IE4 Three-Phase

Code produit : 12775560

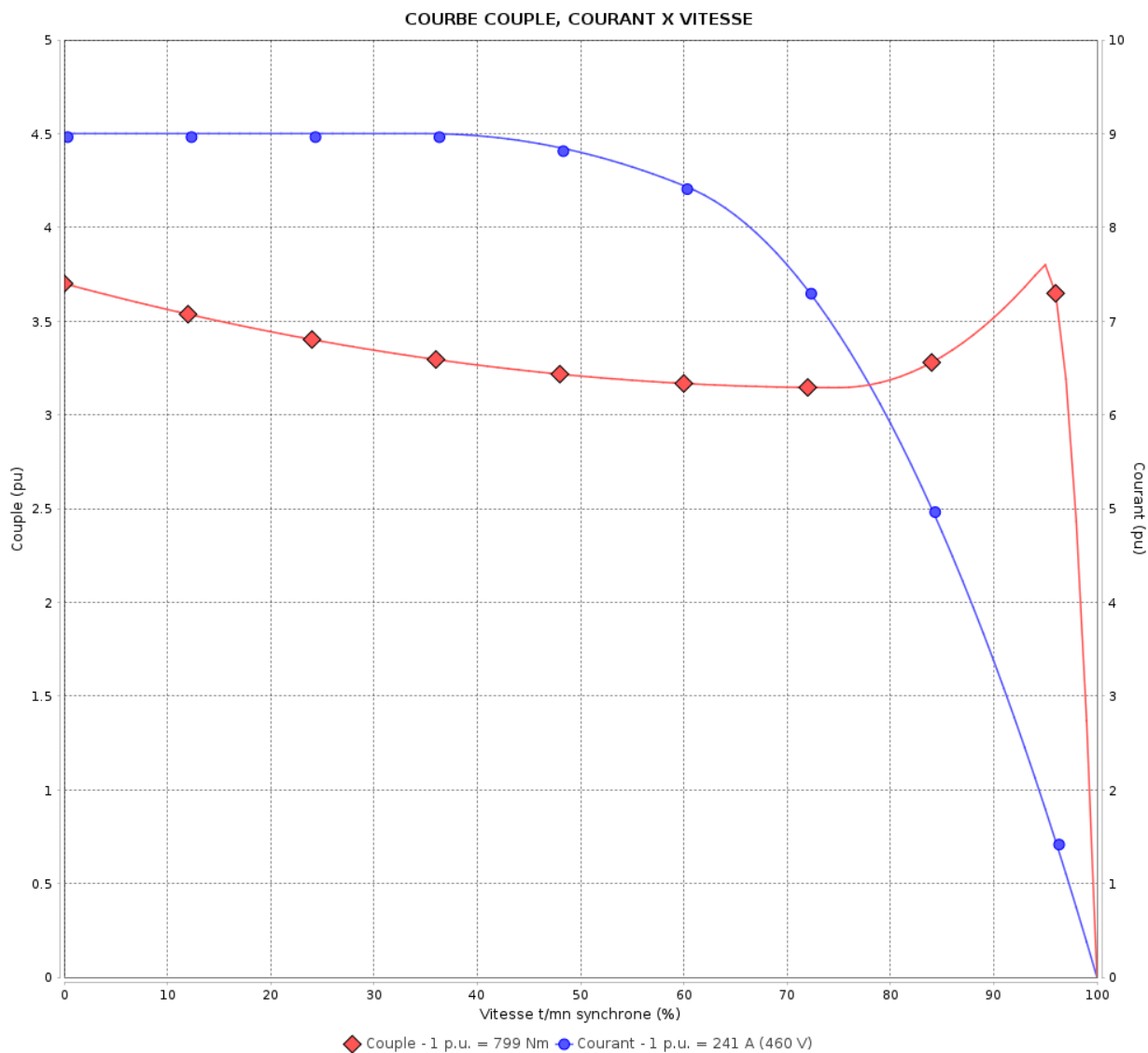

Performance : 460 V 60 Hz 4P

Courant à pleine charge : 241 A
 Intensité de démarrage : 9.0
 Couple à pleine charge : 799 Nm
 Couple de démarrage : 370 %
 Couple maximum : 380 %
 Vitesse à pleine charge : 1793 rpm

Moment d'inertie (J) : 5.73 kgm²
 Service : S1
 Classe d'isolation : F
 Facteur de service : 1.00
 Service : S1

Temps de blocage du rotor : 34s (à froid) 19s (à chaud)

Rév.	Résime des modifications	Fait	Verifié	Date
Exécuteur		Page		Révision
Vérificateur		5 / 11		
Date	01/06/2026			

Courbe de performance en charge

Moteurs Electriques Triphasés - Rotor à cage



Client :

Gamme de moteur : W22 IE4 Three-Phase

Code produit : 12775560

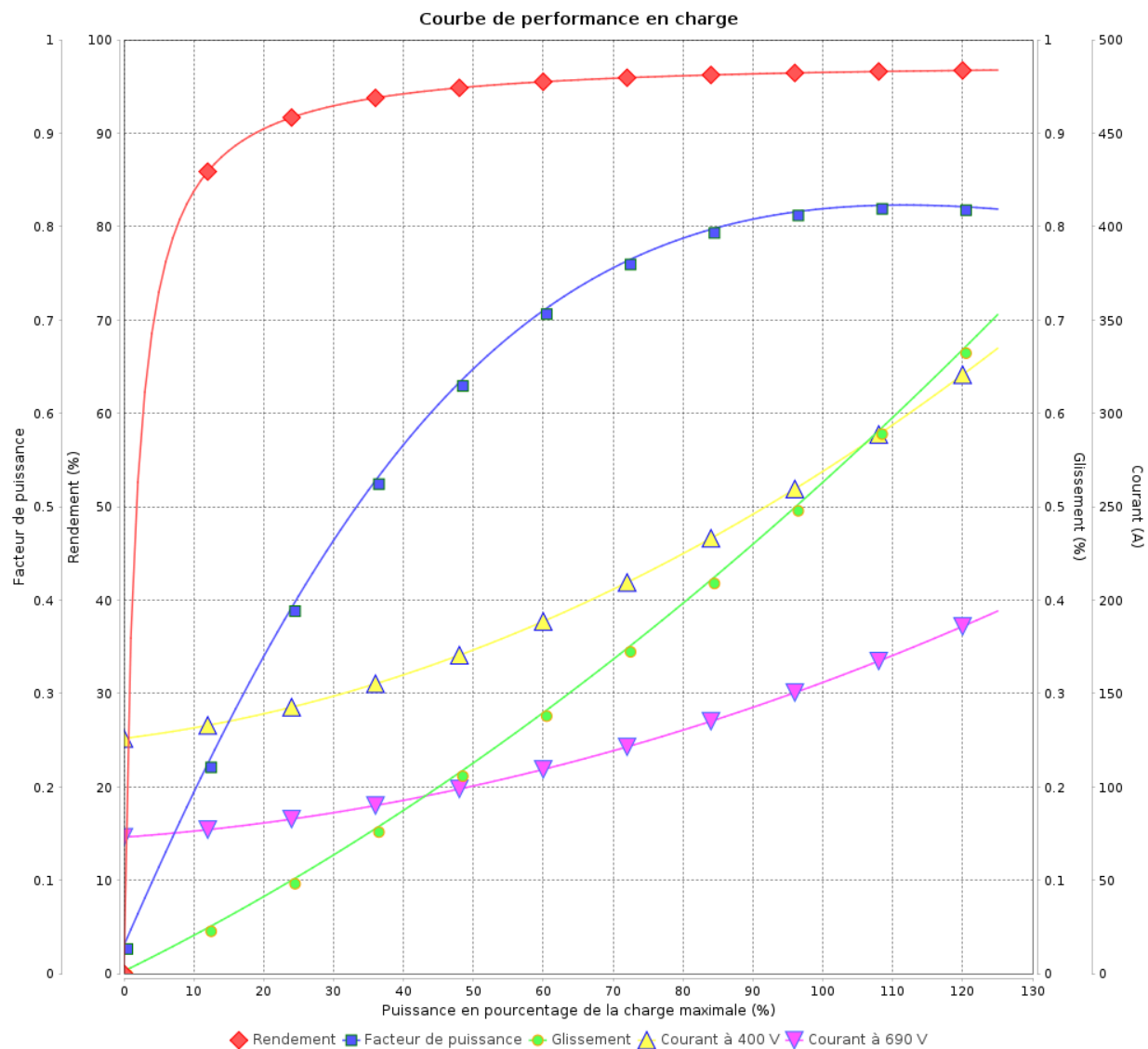

Rév.	Résime des modifications	Fait	Verifié	Date
Exécuteur				
Vérificateur			Page	Révision
Date	01/06/2026		6 / 11	

Courbe de performance en charge

Moteurs Electriques Triphasés - Rotor à cage



Client :

Gamme de moteur : W22 IE4 Three-Phase

Code produit : 12775560

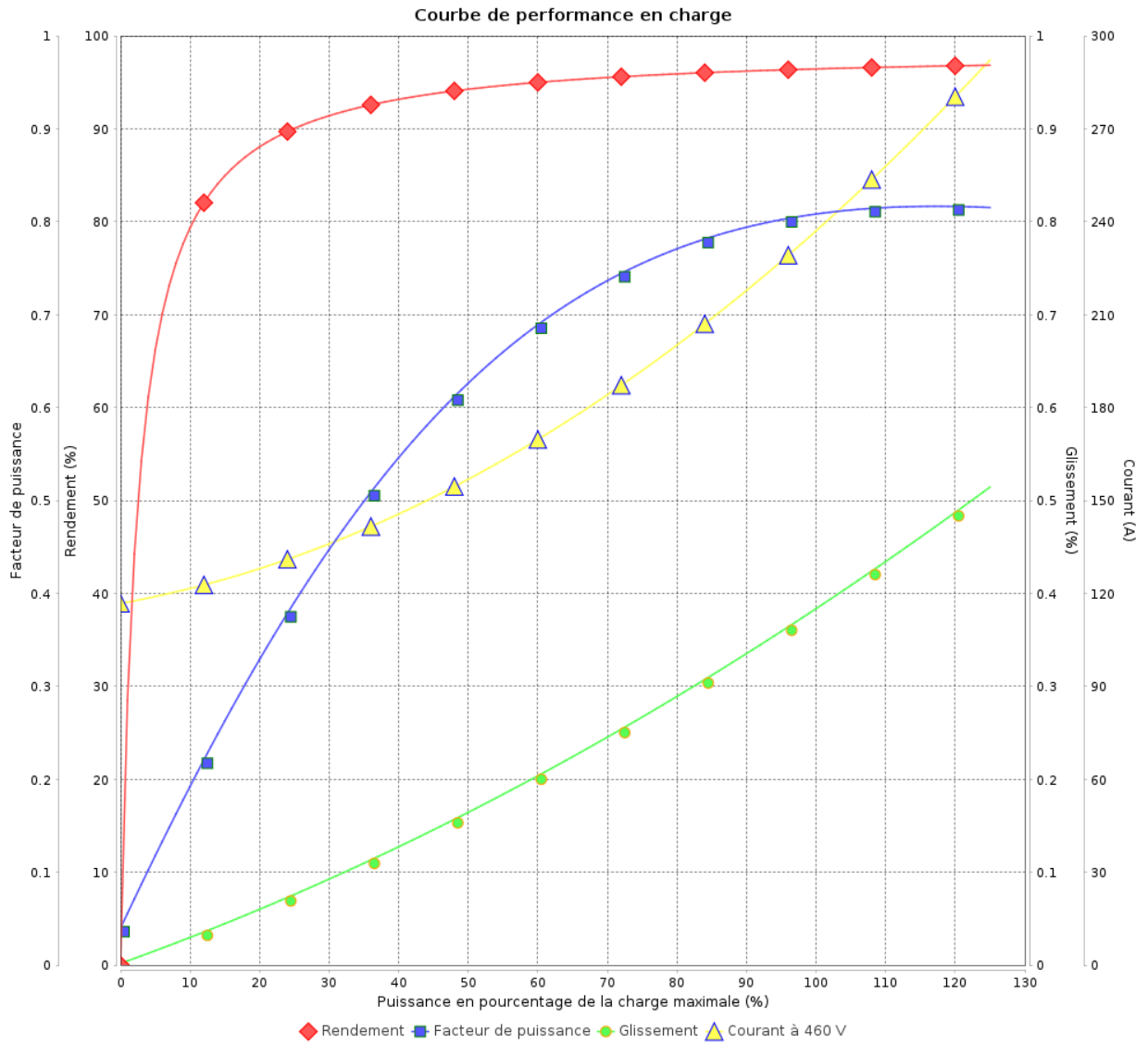

Rév.	Résumé des modifications	Fait	Verifié	Date
Exécuteur			Page 7 / 11	Révision
Vérificateur				
Date				

COURBE DE LIMITE THERMIQUE

Moteurs Electriques Triphasés - Rotor à cage



Client :

Gamme de moteur : W22 IE4 Three-Phase

Code produit : 12775560

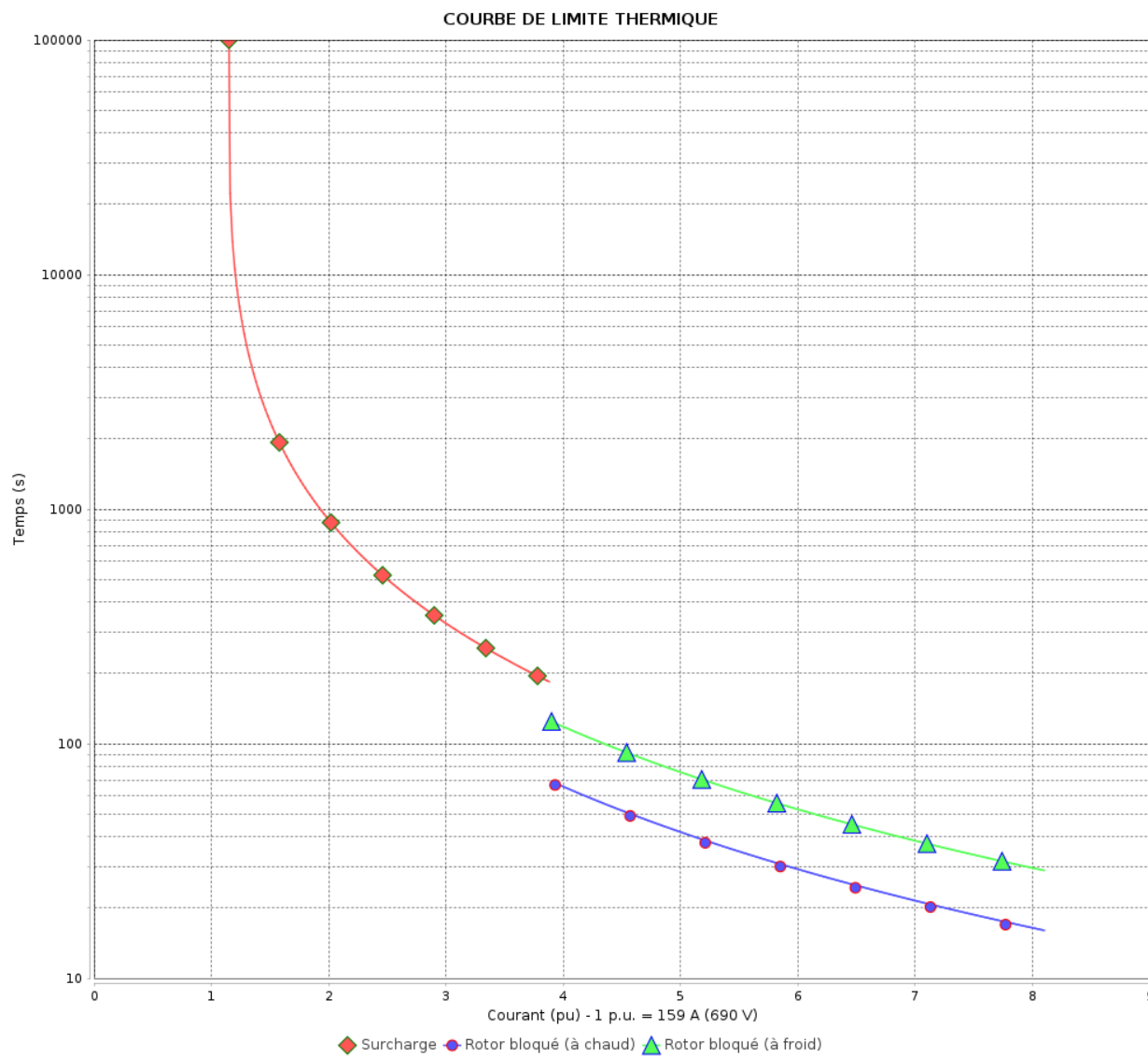

Constante de temps d'échauffement

Constante de temps de refroidissement

Rév.	Résime des modifications	Fait	Verifié	Date
Exécuteur		Page		Révision
Vérificateur		8 / 11		
Date	01/06/2026			

COURBE DE LIMITE THERMIQUE

Moteurs Electriques Triphasés - Rotor à cage



Client :

Gamme de moteur : W22 IE4 Three-Phase

Code produit : 12775560

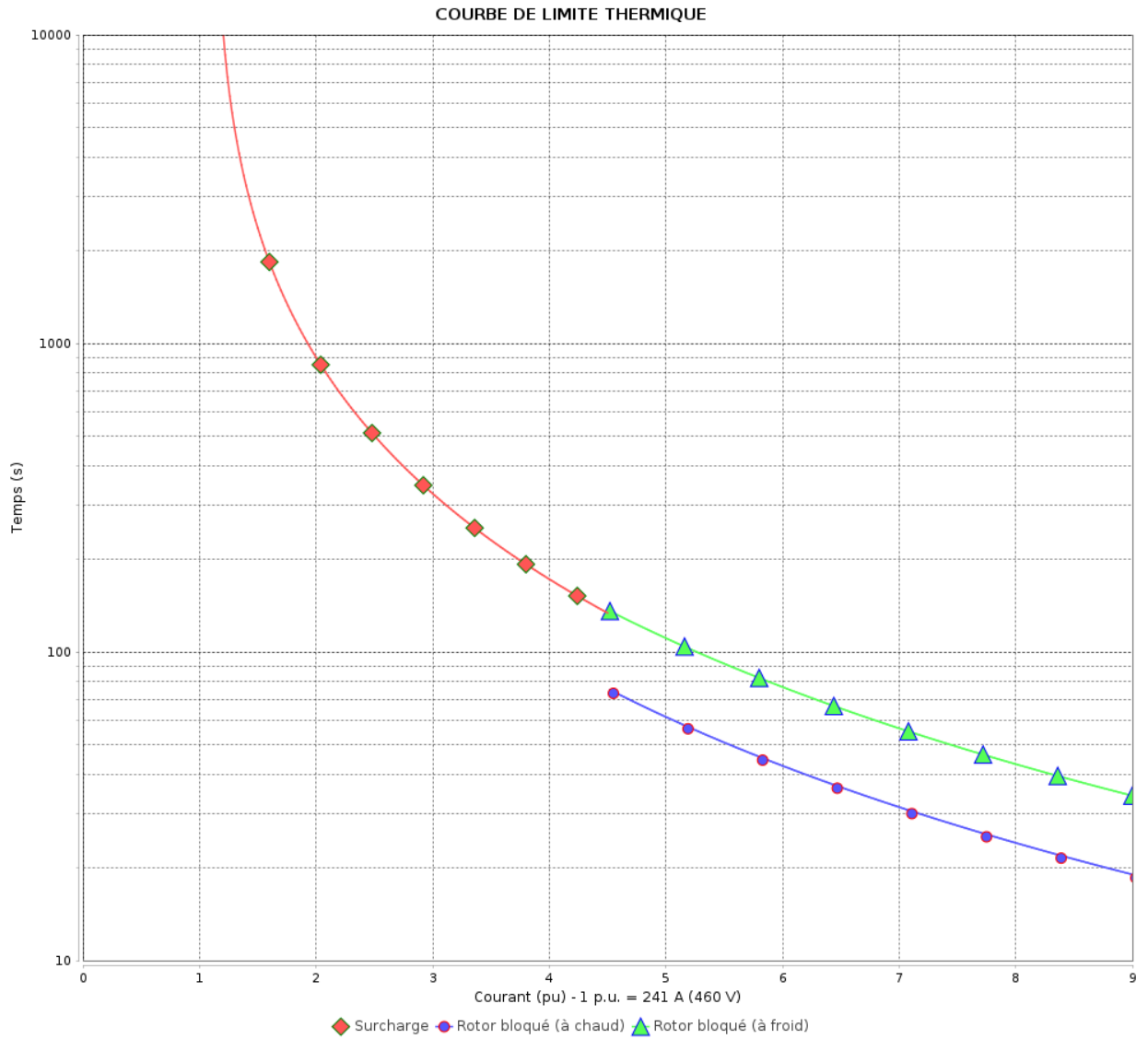

Constante de temps d'échauffement
 Constante de temps de refroidissement

Rév.	Résumé des modifications	Fait	Verifié	Date
Exécuteur			Page 9 / 11	Révision
Vérificateur				
Date				

Courbe du convertisseur

Moteurs Electriques Triphasés - Rotor à cage



Client :

Gamme de moteur : W22 IE4 Three-Phase

Code produit : 12775560

Courbe du convertisseur

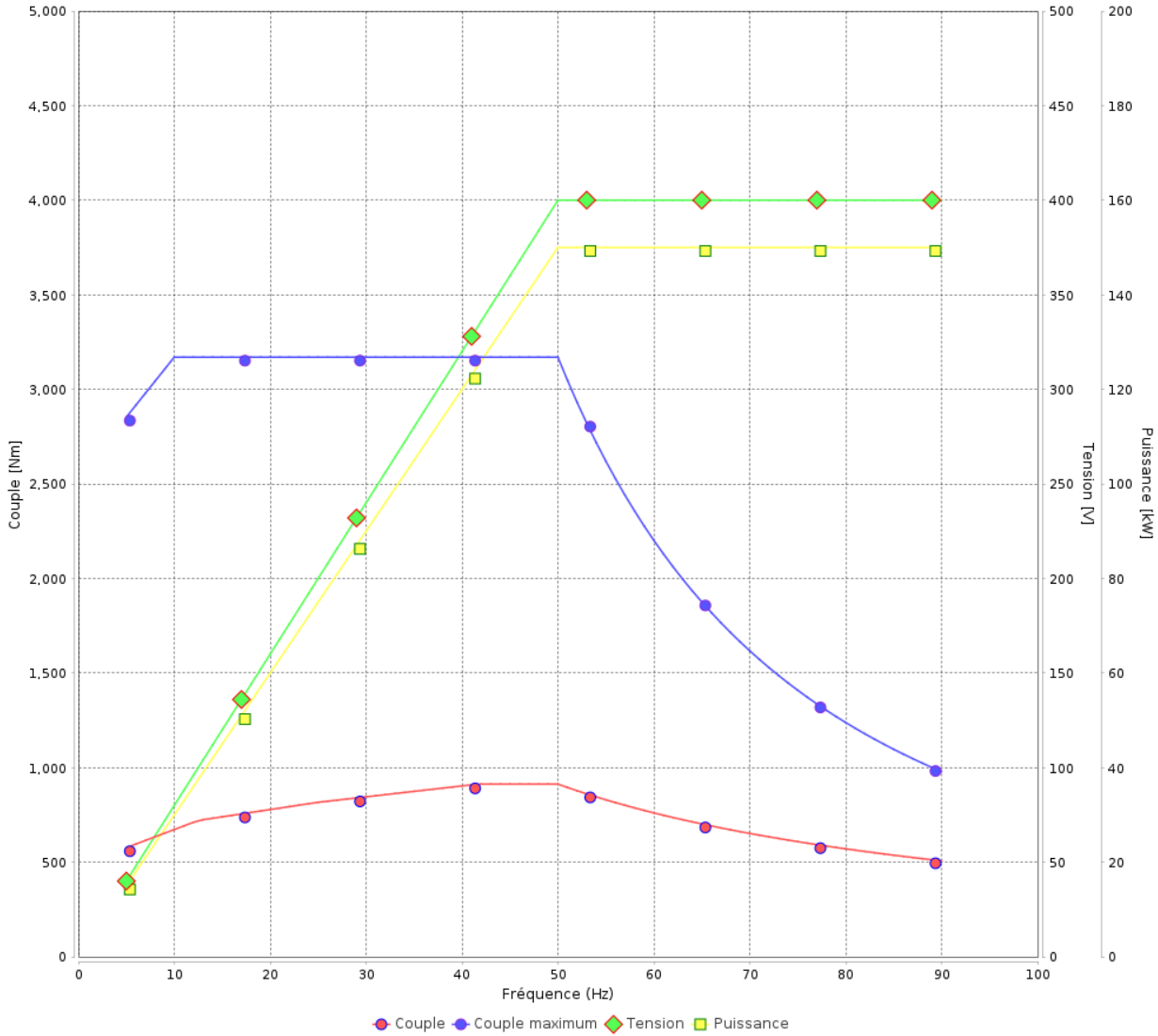

Rév.	Résime des modifications	Fait	Verifié	Date
Exécuteur				
Vérificateur			Page	Révision
Date	01/06/2026		10 / 11	

Courbe du convertisseur

Moteurs Electriques Triphasés - Rotor à cage



Client :

Gamme de moteur : W22 IE4 Three-Phase

Code produit : 12775560

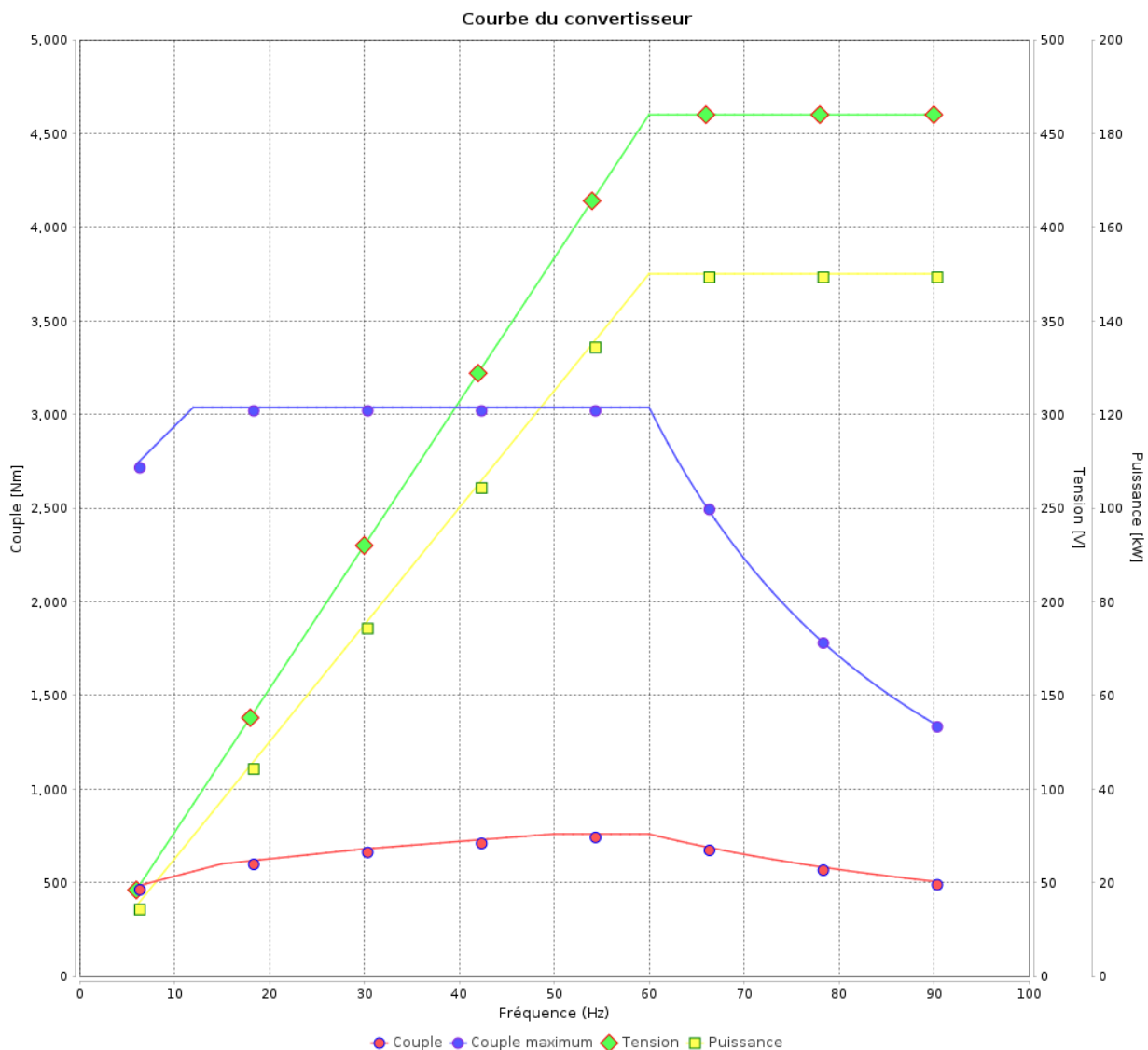

Rév.	Résumé des modifications	Fait	Verifié	Date
Exécuteur			Page 11 / 11	Révision
Vérificateur				
Date				

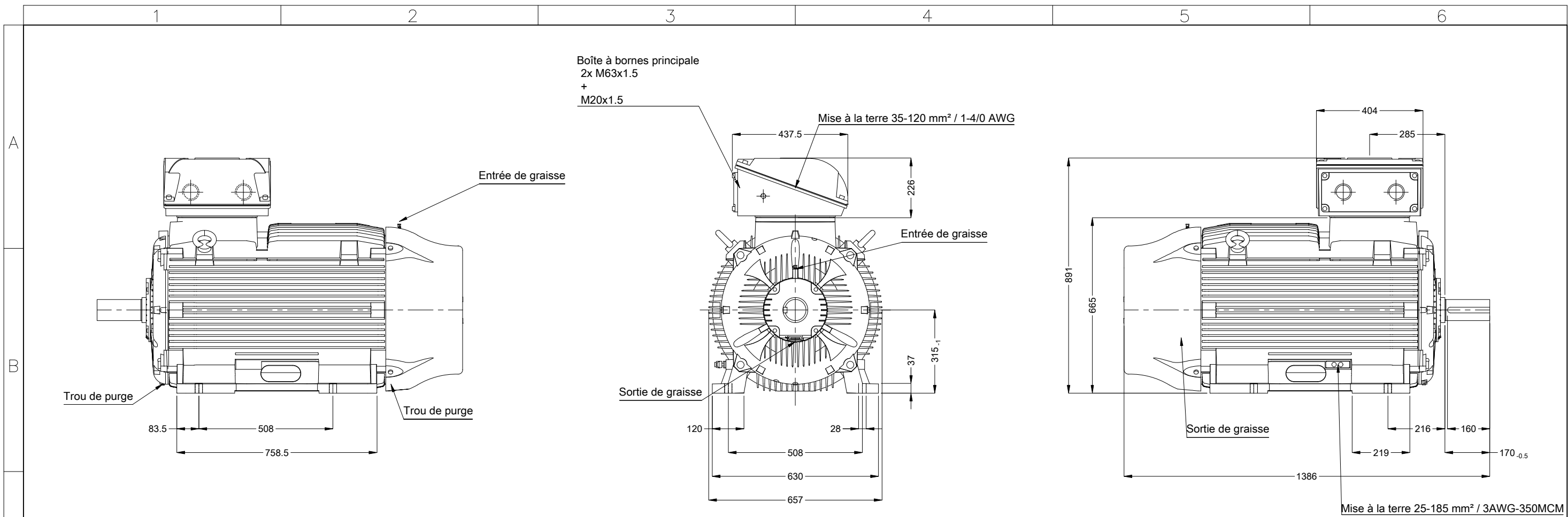

Flasque AR avec palier isolé
Couleur RAL 6002
Peinture epoxy WEG 203A
Forme NEMA F-3
Forme B3T

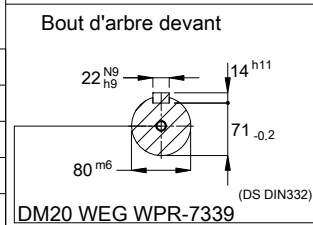

01156 04 Pôles 50 Hz		A
Échelle 1 : 15		
HYBRISUSER		00
N° MODIFICATION	LOC	RESUME DES MODIFICATIONS
EXÉC.	HYBRISUSER	MOTEUR TRIP. W22 IE4
VÉRIF.		CARCASSE 315L IP55 TEFC
LIBÉRÉ		
DATE LB.		

PREVIEW

WDD 00

PAGE 1 / 1