

# FICHE TECHNIQUE

## Moteurs Electriques Triphasés - Rotor à cage



Client :

Gamme de moteur : W22 IE4 Three-Phase Code produit : 12775614

Carcasse	: 355M/L	Type de refroidissement	: IC411 - TEFC
Classe d'isolation	: F	Forme	: B3T
Service	: S1	Sens de rotation <sup>1</sup>	: Les deux sens de rotation
Température ambiante	: -20°C à +40°C	Méthode de démarrage	: Démarrage direct
Altitude	: 1000 m	Poids approximatif <sup>3</sup>	: 1776 kg
Degré de protection	: IP55	Moment d'inertie (J)	: 15.0 kgm <sup>2</sup>
Type	: NE		

Puissance nominale [kW]	220	220
Pôles	6	6
Fréquence [Hz]	50	60
Tension à pleine charge [V]	400/690	460
Courant à pleine charge [A]	471/273	377
Courant de démarrage [A]	3109/1802	2673
Intensité de démarrage [A]	6.6	7.1
Courant à vide [A]	195/113	185
Vitesse à pleine charge [RPM]	993	1194
Glissement [%]	0.70	0.50
Couple à pleine charge [Nm]	2120	1760
Couple de démarrage [%]	200	220
Couple maximum [%]	240	270
Facteur de service	1.00	1.00
Echauffement	80 K	80 K
Temps de blocage du rotor	36s (à froid) 20s (à chaud)	36s (à froid) 20s (à chaud)
Bruit <sup>2</sup>	73.0 dB(A)	77.0 dB(A)
Rendement (%)	25%	
	50%	94.7
	75%	95.6
	100%	96.3
Cos Φ	25%	
	50%	0.61
	75%	0.74
	100%	0.70

Losses at normative operating points (speed;torque), in percentage of rated output power

Losses (%)	P1 (0,9;1,0)	4.2	4.0
	P2 (0,5;1,0)	3.3	3.1
	P3 (0,25;1,0)	2.6	2.5
	P4 (0,9;0,5)	2.7	2.6
	P5 (0,5;0,5)	1.9	1.8
	P6 (0,5;0,25)	1.5	1.4
	P7 (0,25;0,25)	0.9	0.9

Type de palier	: Avant 6322 C3 Derrière 6319 C3	Efforts sur l'embase Traction maximum : 22458 N Compression maximum : 39881 N
Modèle - blindage	: 00047 00014	
Intervalle de graissage	: 13000 h 16000 h	
Quantité de lubrifiant	: 60 g 45 g	
Type de lubrifiant	: Mobil Polyrex EM	

Cette révision annule et remplace la précédente

- (1) Vu le bout d'arbre côté attaque.
- (2) Mesuré à 1m et avec tolérance de +3dB(A).
- (3) Poids approximatif, peut être objet de modification après le processus de fabrication.
- (4) At 100% of full load.

Les valeurs sont des moyennes basées sur des tests et d'alimentation sinusoïdale, sous réserve des tolérances de normes IEC 60034-1.

Rév.	Résumé des modifications	Fait	Verifié	Date
Exécuteur			Page 1 / 11	Révision
Vérificateur				
Date	01/06/2026			

# FICHE TECHNIQUE

Moteurs Electriques Triphasés - Rotor à cage



Client : \_\_\_\_\_

Remarque

Rév.	Résime des modifications	Fait	Verifié	Date
Exécuteur				
Vérificateur			Page	Révision
Date	01/06/2026		2 / 11	

# FICHE TECHNIQUE

Moteurs Electriques Triphasés - Rotor à cage



Client :

## Protection Thermique

ID	Application	Type	Quantité	Température de détection
1	Bobinage	PTC - 2 FD_MT_FIOS	1 x Phase	155 °C

Rév.	Résime des modifications	Fait	Verifié	Date
Exécuteur				
Vérificateur			Page	Révision
Date	01/06/2026		3 / 11	

# COURBE COUPLE, COURANT X VITESSE

Moteurs Electriques Triphasés - Rotor à cage



Client :

Gamme de moteur : W22 IE4 Three-Phase

Code produit : 12775614

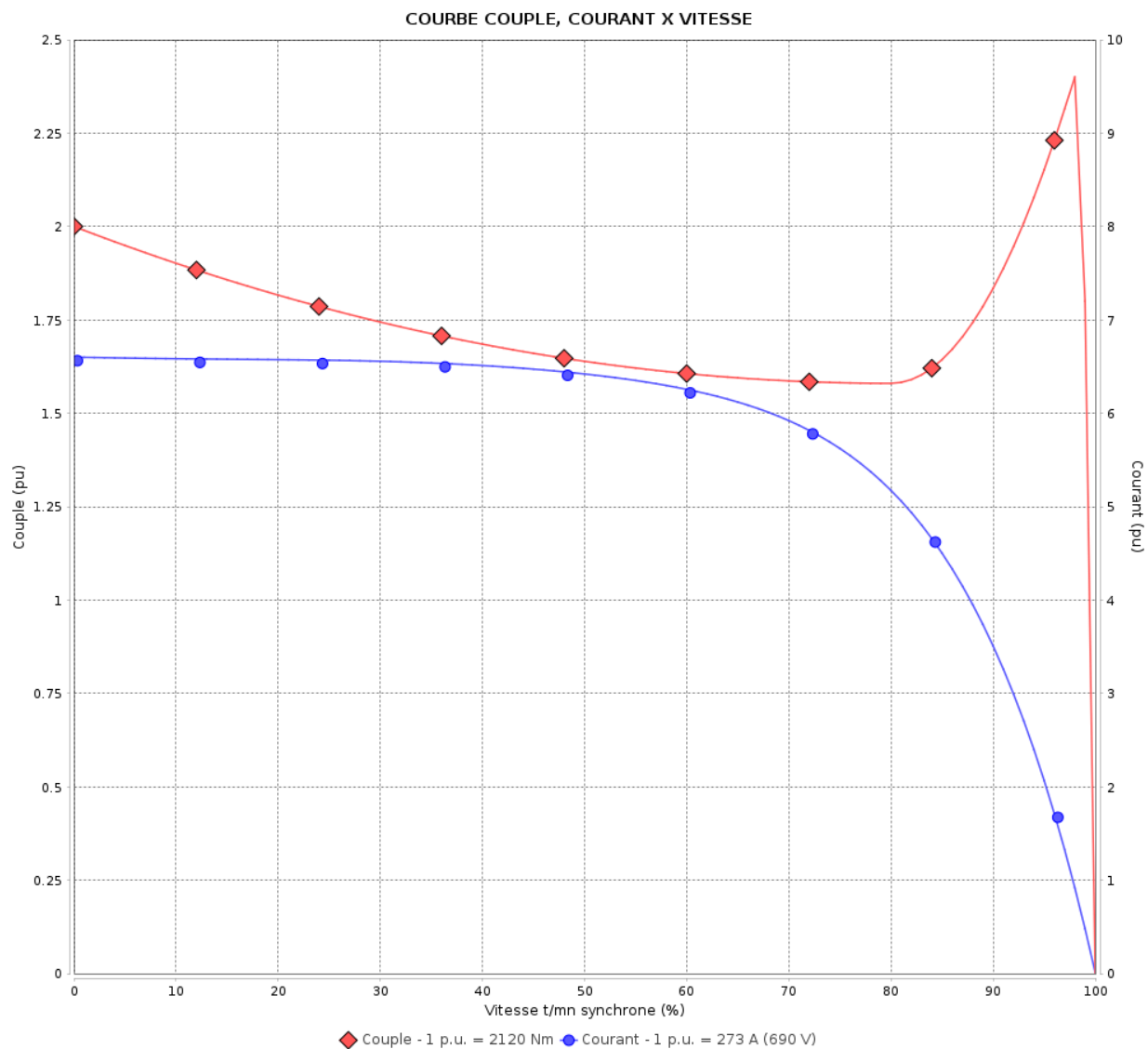

Performance : 400/690 V 50 Hz 6P

Courant à pleine charge : 471/273 A  
 Intensité de démarrage : 6.6  
 Couple à pleine charge : 2120 Nm  
 Couple de démarrage : 200 %  
 Couple maximum : 240 %  
 Vitesse à pleine charge : 993 rpm

Moment d'inertie (J) : 15.0 kgm<sup>2</sup>  
 Service : S1  
 Classe d'isolation : F  
 Facteur de service : 1.00  
 Service : S1

Temps de blocage du rotor : 36s (à froid) 20s (à chaud)

Rév.	Résime des modifications	Fait	Verifié	Date
Exécuteur			Page 4 / 11	Révision
Vérificateur				
Date	01/06/2026			

# COURBE COUPLE, COURANT X VITESSE

Moteurs Electriques Triphasés - Rotor à cage



Client :

Gamme de moteur : W22 IE4 Three-Phase

Code produit : 12775614

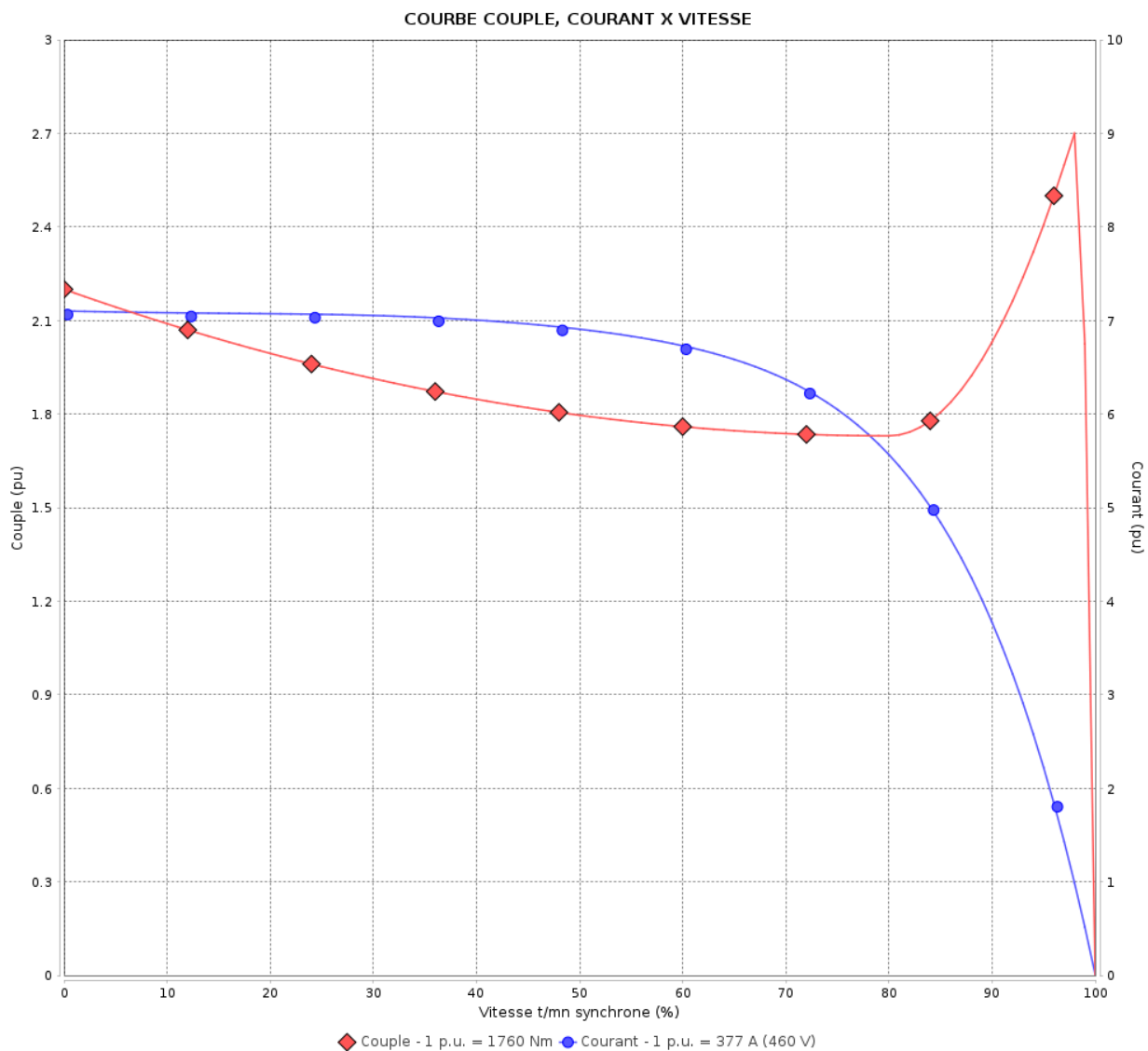

Performance : 460 V 60 Hz 6P

Courant à pleine charge : 377 A  
 Intensité de démarrage : 7.1  
 Couple à pleine charge : 1760 Nm  
 Couple de démarrage : 220 %  
 Couple maximum : 270 %  
 Vitesse à pleine charge : 1194 rpm

Moment d'inertie (J) : 15.0 kgm<sup>2</sup>  
 Service : S1  
 Classe d'isolation : F  
 Facteur de service : 1.00  
 Service : S1

Temps de blocage du rotor : 36s (à froid) 20s (à chaud)

Rév.	Résime des modifications	Fait	Verifié	Date
Exécuteur		Page		Révision
Vérificateur		5 / 11		
Date	01/06/2026			

# Courbe de performance en charge

Moteurs Electriques Triphasés - Rotor à cage



Client :

Gamme de moteur : W22 IE4 Three-Phase

Code produit : 12775614

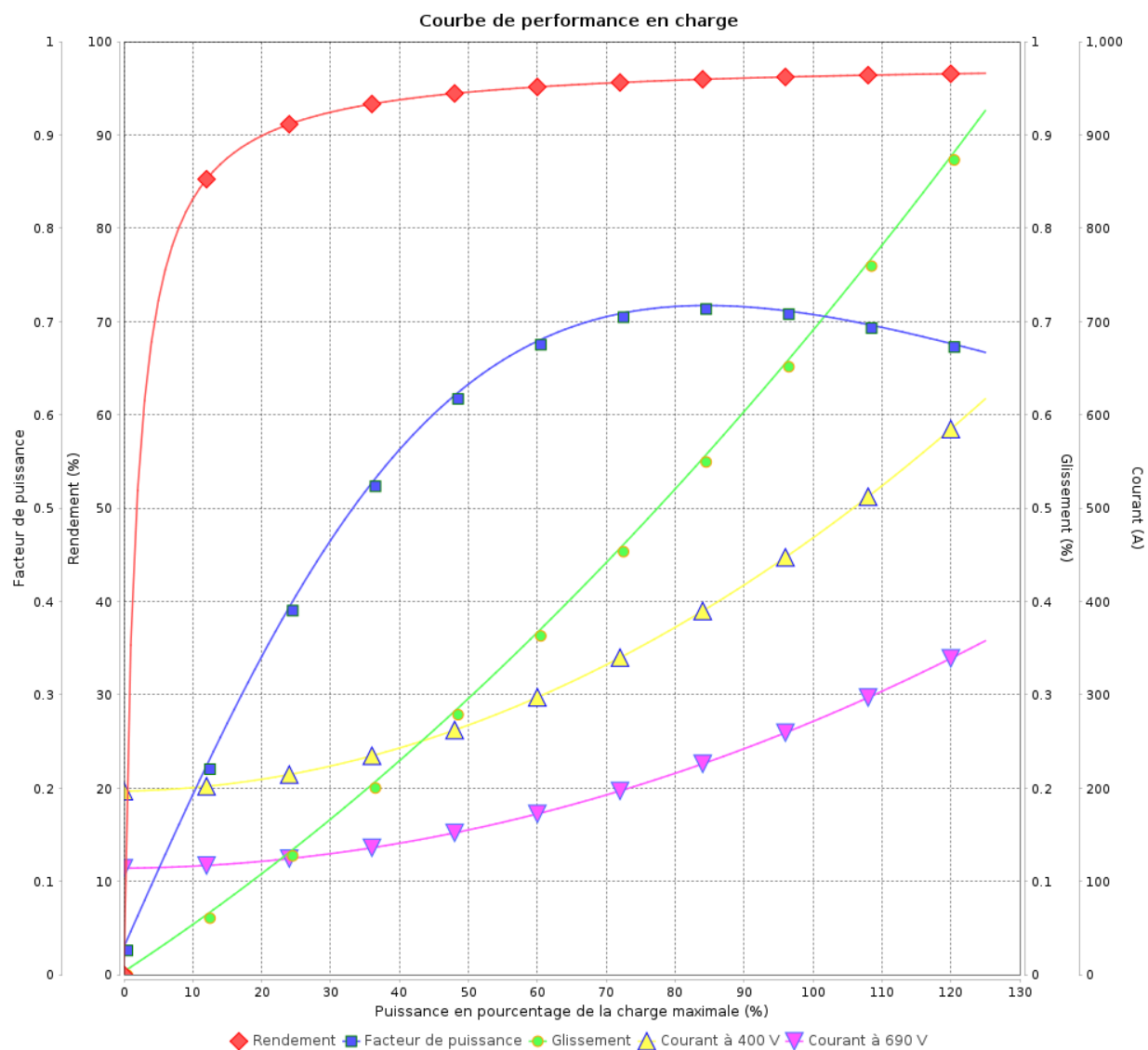

Rév.	Résime des modifications	Fait	Verifié	Date
Exécuteur				
Vérificateur				
Date	01/06/2026		Page 6 / 11	Révision

# Courbe de performance en charge

Moteurs Electriques Triphasés - Rotor à cage



Client :

Gamme de moteur : W22 IE4 Three-Phase

Code produit : 12775614

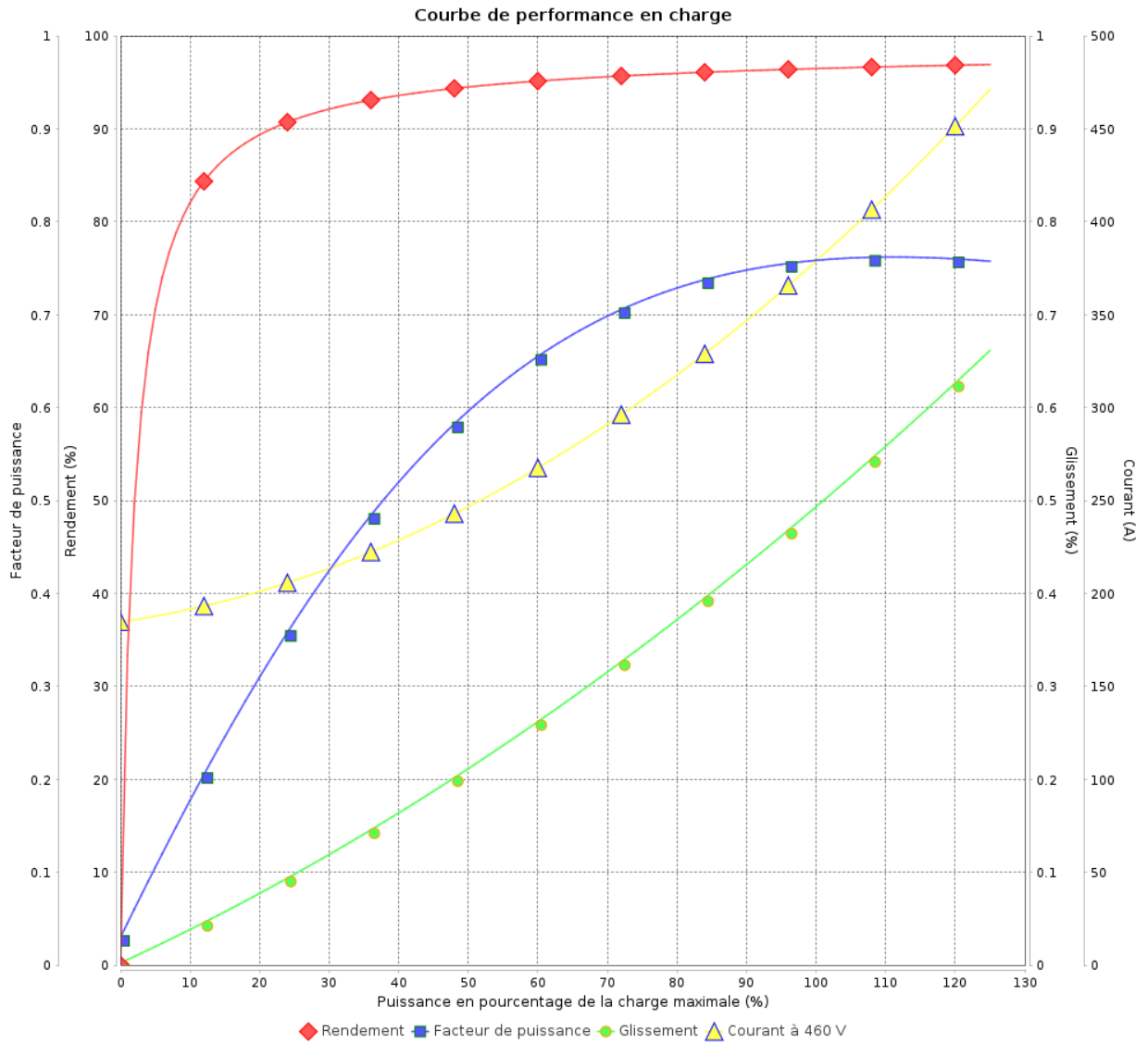

Rév.	Résumé des modifications	Fait	Verifié	Date
Exécuteur			Page 7 / 11	Révision
Vérificateur				
Date				

# COURBE DE LIMITE THERMIQUE

Moteurs Electriques Triphasés - Rotor à cage



Client :

Gamme de moteur : W22 IE4 Three-Phase

Code produit : 12775614

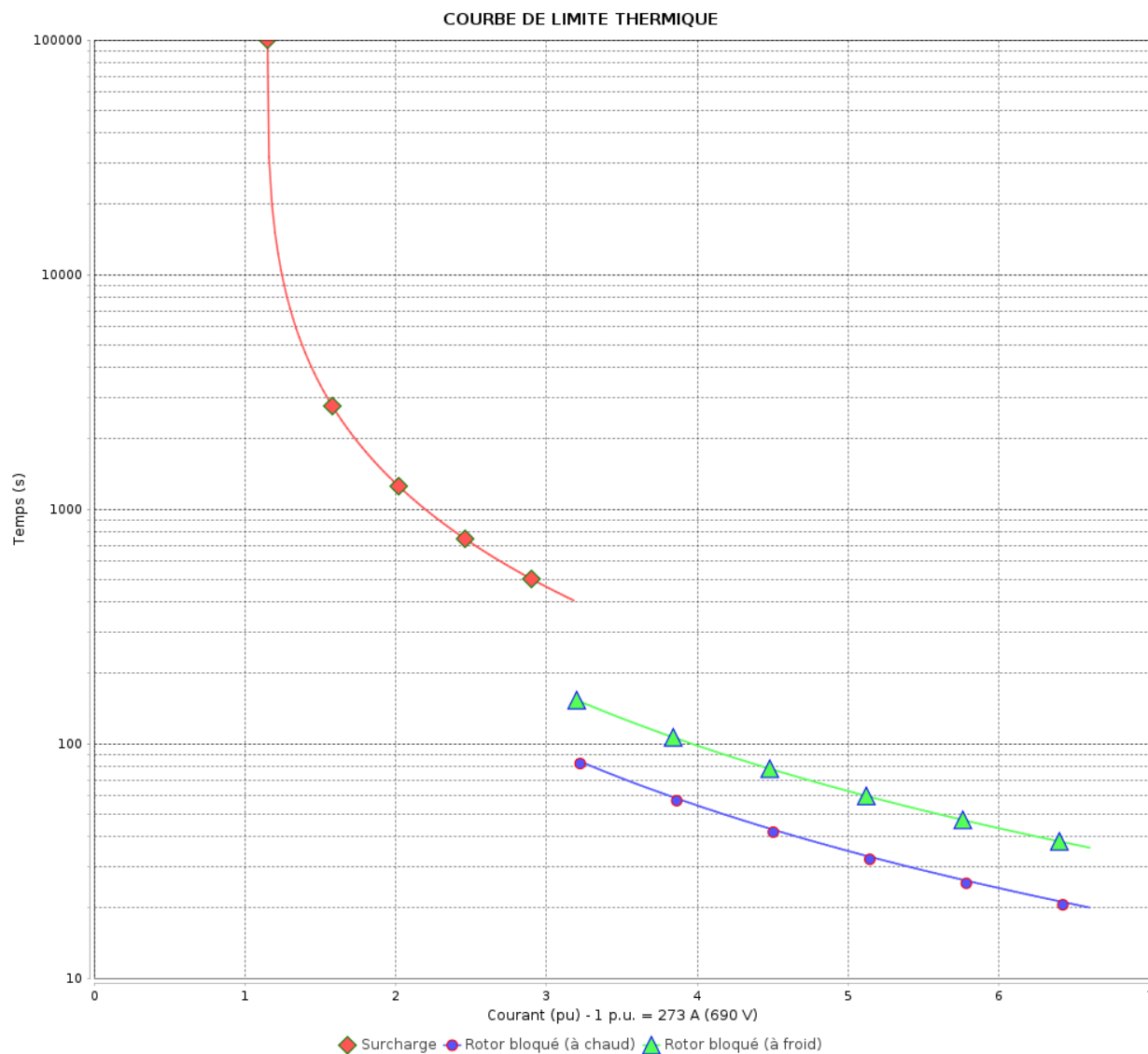

Constante de temps d'échauffement

Constante de temps de refroidissement

Rév.	Résime des modifications	Fait	Verifié	Date
Exécuteur		Page		Révision
Vérificateur		8 / 11		
Date	01/06/2026			

# COURBE DE LIMITE THERMIQUE

Moteurs Electriques Triphasés - Rotor à cage



Client :

Gamme de moteur : W22 IE4 Three-Phase

Code produit : 12775614

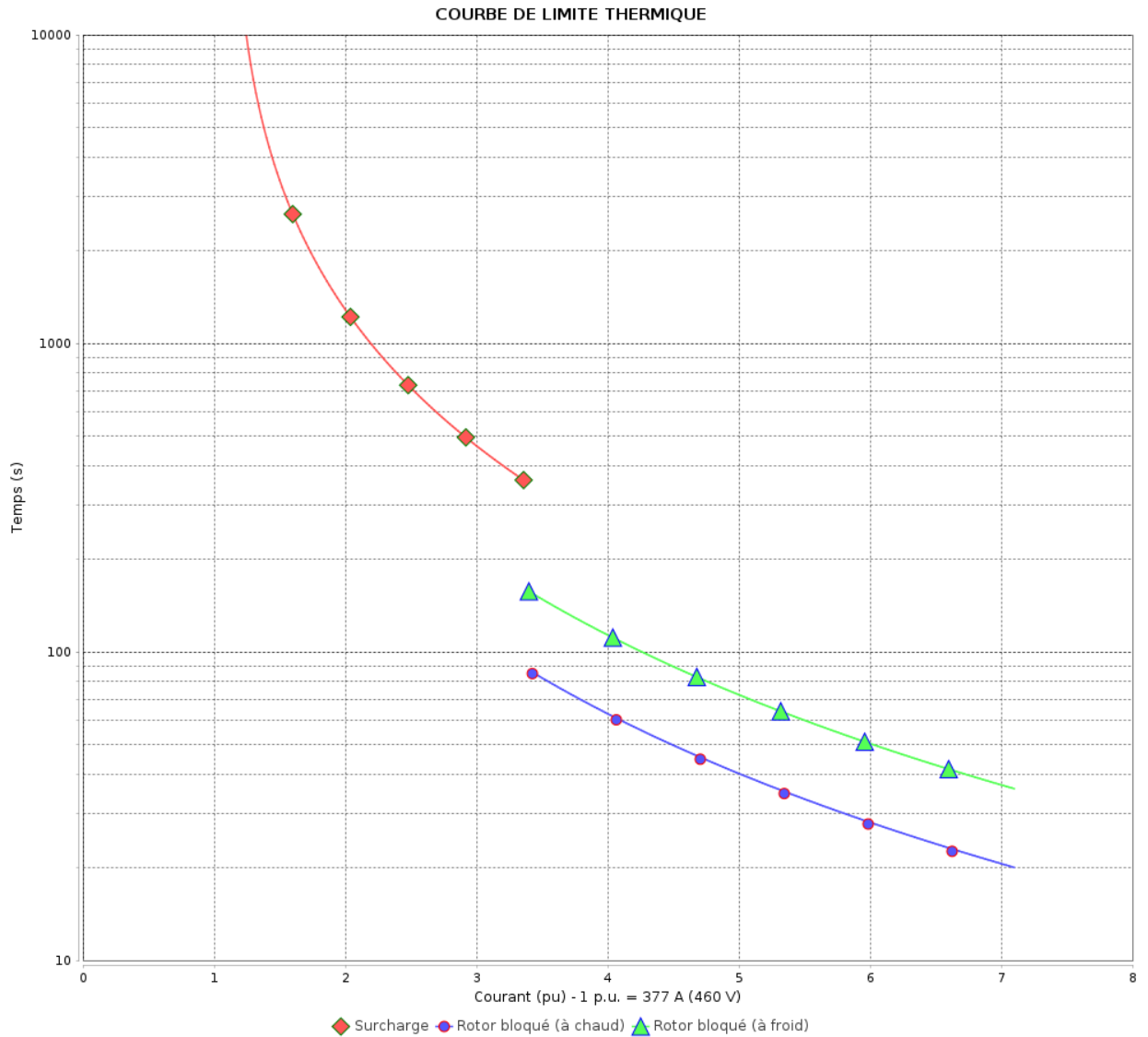

Constante de temps d'échauffement  
 Constante de temps de refroidissement

Rév.	Résumé des modifications	Fait	Verifié	Date
Exécuter			Page 9 / 11	Révision
Vérificateur				
Date				

# Courbe du convertisseur

Moteurs Electriques Triphasés - Rotor à cage



Client :

Gamme de moteur : W22 IE4 Three-Phase

Code produit : 12775614

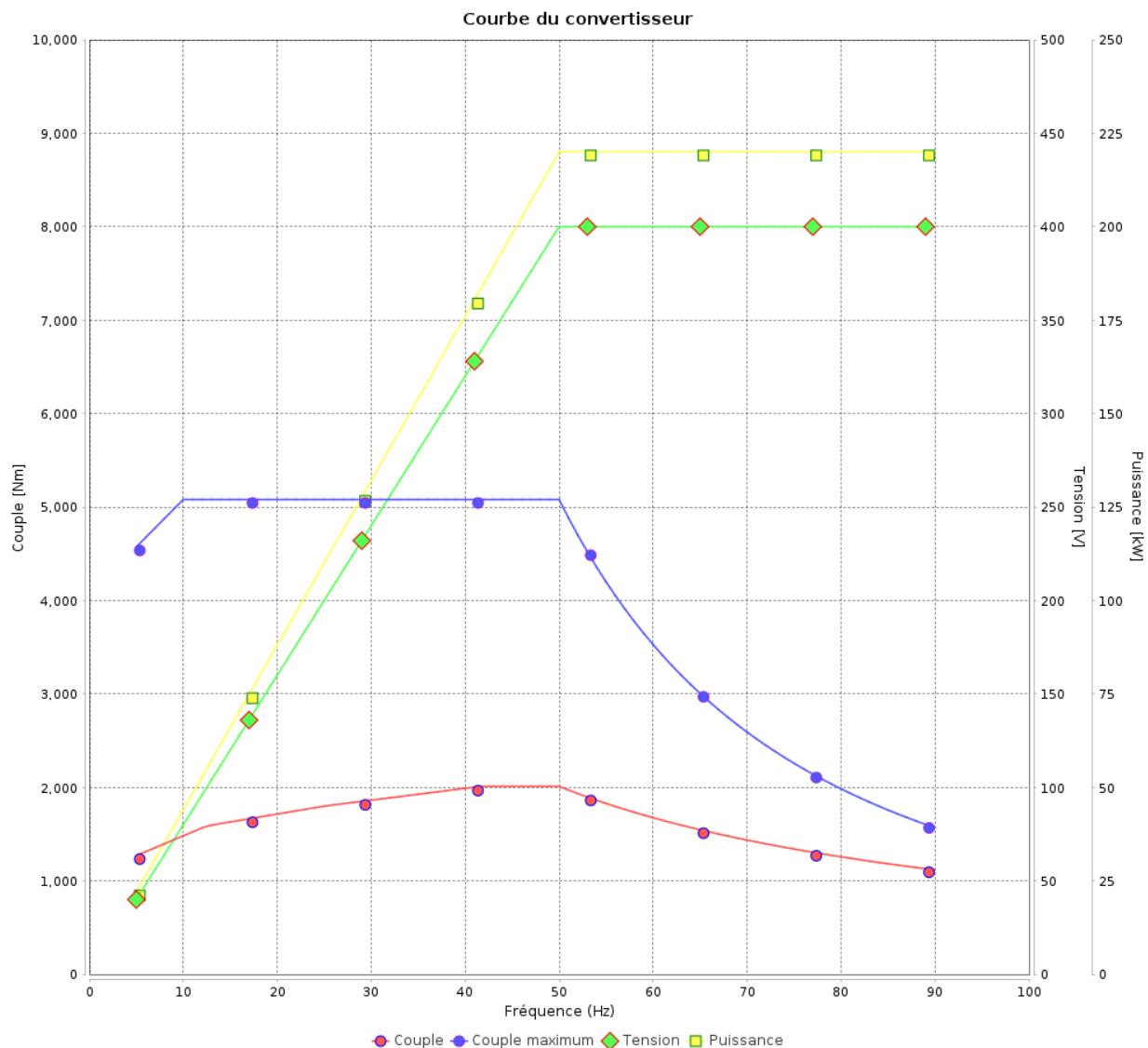

Rév.	Résime des modifications	Fait	Verifié	Date
Exécuteur				
Vérificateur			Page	Révision
Date	01/06/2026		10 / 11	

# Courbe du convertisseur

## Moteurs Electriques Triphasés - Rotor à cage



Client :

Gamme de moteur : W22 IE4 Three-Phase

Code produit : 12775614

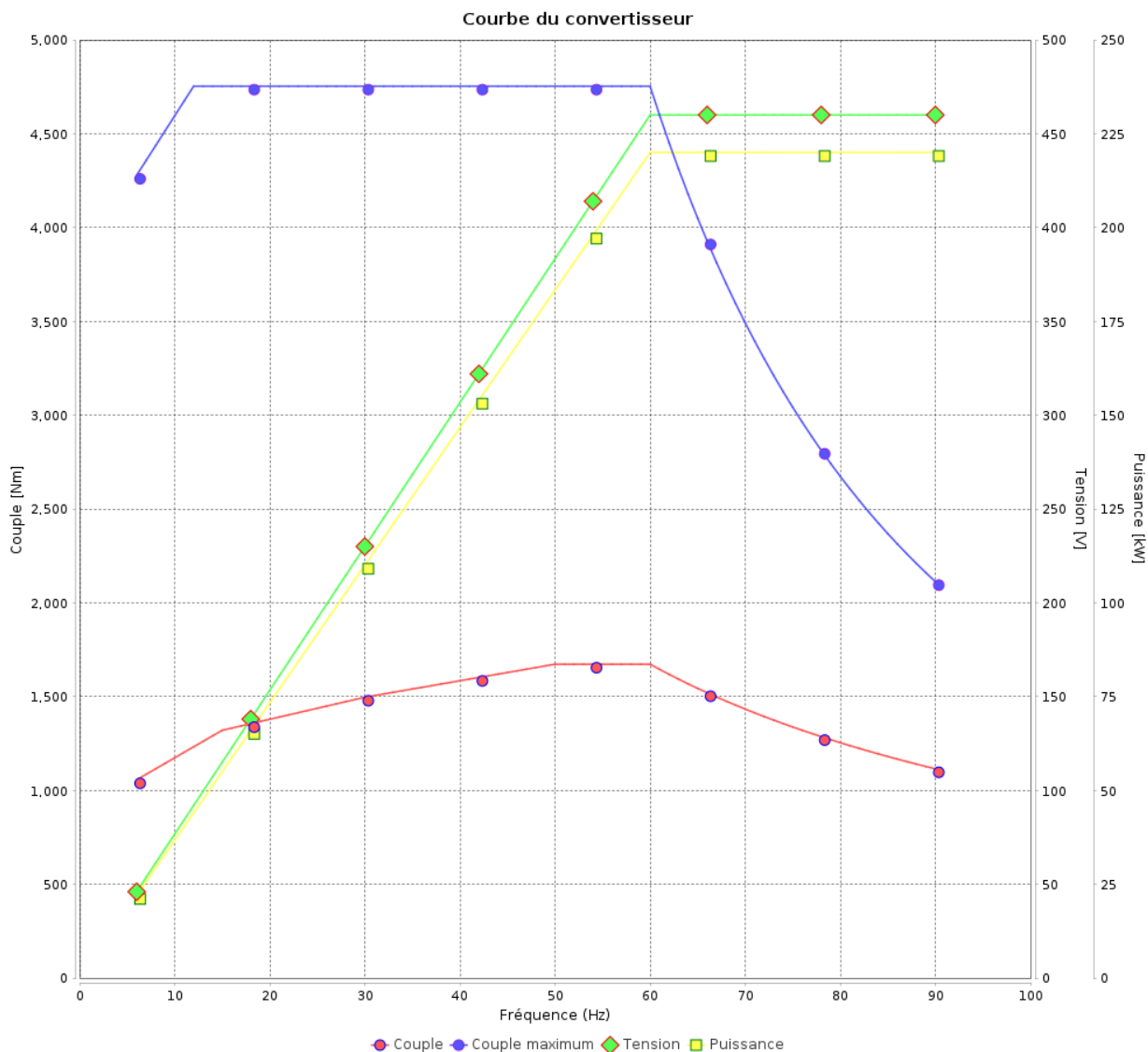

Rév.	Résumé des modifications	Fait	Verifié	Date
Exécuteur			Page 11 / 11	Révision
Vérificateur				
Date				

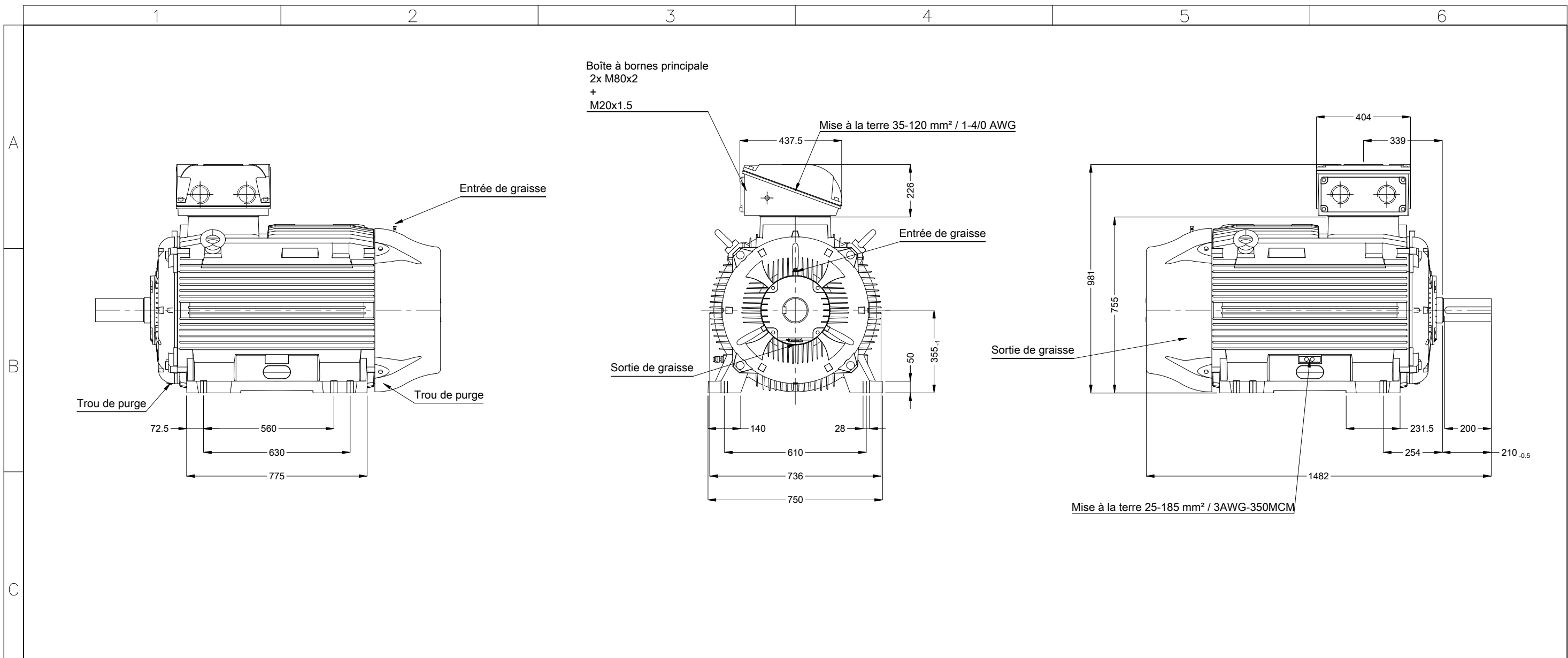

				01549 06 Pôles 50 Hz		A				
				Échelle		1 : 17				
				HYBRISUSER		00				
		N° MODIFICATION	LOC	RESUME DES MODIFICATIONS		EXÉCUTÉ	VÉRIFIÉ	LIBÉRÉ	DATE	VER
		EXÉC.	HYBRISUSER	MOTEUR TRIP. W22 IE4						
		VÉRIF.		CARCASSE 355M/L IP55 TEFC						
		LIBÉRÉ								
		DATE LB.								

Flasque AR avec palier isolé  
 Couleur RAL 6002  
 Peinture epoxy WEG 203A  
 Forme NEMA F-3  
 Forme B3T

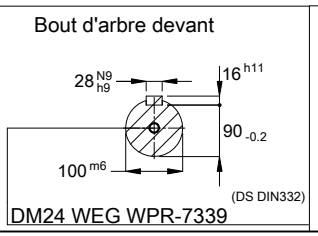

PREVIEW  
 WDD 00  
 PAGE 1 / 1

Dimensions en mm A3