

# FICHE TECHNIQUE

## Moteurs Electriques Triphasés - Rotor à cage



Client :				
Gamme de moteur	: W22 IE4 Three-Phase	Code produit :	12775638	
Carcasse	: 355M/L	Type de refroidissement	: IC411 - TEFC	
Classe d'isolation	: F	Forme	: B3T	
Service	: S1	Sens de rotation <sup>1</sup>	: Les deux sens de rotation	
Température ambiante	: -20°C à +40°C	Méthode de démarrage	: Démarrage direct	
Altitude	: 1000 m	Poids approximatif <sup>3</sup>	: 1636 kg	
Degré de protection	: IP55	Moment d'inertie (J)	: 10.0 kgm <sup>2</sup>	
Type	: NE			
Puissance nominale [kW]	250		250	
Pôles	4		4	
Fréquence [Hz]	50		60	
Tension à pleine charge [V]	400/690		460	
Courant à pleine charge [A]	450/261		395	
Courant de démarrage [A]	3147/1824		3162	
Intensité de démarrage [A]	7.0		8.0	
Courant à vide [A]	160/92.8		149	
Vitesse à pleine charge [RPM]	1491		1792	
Glissement [%]	0.60		0.44	
Couple à pleine charge [Nm]	1600		1330	
Couple de démarrage [%]	260		300	
Couple maximum [%]	270		300	
Facteur de service	1.00		1.00	
Echauffement	80 K		80 K	
Temps de blocage du rotor	48s (à froid) 27s (à chaud)		59s (à froid) 33s (à chaud)	
Bruit <sup>2</sup>	76.0 dB(A)		81.0 dB(A)	
Rendement (%)	25%			
	50%	95.7	95.0	
	75%	96.3	96.2	
	100%	96.7	96.8	
Cos Φ	25%			
	50%	0.69	0.67	
	75%	0.78	0.78	
	100%	0.83	0.82	
Losses at normative operating points (speed;torque), in percentage of rated output power				
Losses (%)	P1 (0,9;1,0)		3.7	3.8
	P2 (0,5;1,0)		2.6	2.6
	P3 (0,25;1,0)		1.9	1.9
	P4 (0,9;0,5)		2.8	2.8
	P5 (0,5;0,5)		1.7	1.7
	P6 (0,5;0,25)		1.5	1.5
	P7 (0,25;0,25)		0.8	0.8
Type de palier	: Avant 6322 C3	Derrière 6319 C3	Efforts sur l'embase	
Modèle - blindage	: 00047	00014	Traction maximum	: 18197 N
Intervalle de graissage	: 9000 h	11000 h	Compression maximum	: 34248 N
Quantité de lubrifiant	: 60 g	45 g		
Type de lubrifiant	: Mobil Polyrex EM			
<p>Cette révision annule et remplace la précédente</p> <p>(1) Vu le bout d'arbre côté attaque.</p> <p>(2) Mesuré à 1m et avec tolérance de +3dB(A).</p> <p>(3) Poids approximatif, peut être objet de modification après le processus de fabrication.</p> <p>(4) At 100% of full load.</p>		<p>Les valeurs sont des moyennes basées sur des tests et d'alimentation sinusoïdale, sous réserve des tolérances de normes IEC 60034-1.</p>		
Rév.	Résime des modifications	Fait	Verifié	Date
Exécuteur				
Vérificateur			Page	Révision
Date	01/06/2026		1 / 11	

# FICHE TECHNIQUE

Moteurs Electriques Triphasés - Rotor à cage



Client : \_\_\_\_\_

Remarque

Rév.	Résime des modifications	Fait	Verifié	Date
Exécuteur				
Vérificateur			Page	Révision
Date	01/06/2026		2 / 11	

# FICHE TECHNIQUE

Moteurs Electriques Triphasés - Rotor à cage



Client :

## Protection Thermique

ID	Application	Type	Quantité	Température de détection
1	Bobinage	PTC - 2 FD_MT_FIOS	1 x Phase	155 °C

Rév.	Résime des modifications	Fait	Verifié	Date
Exécuteur				
Vérificateur				
Date	01/06/2026		Page 3 / 11	Révision

# COURBE COUPLE, COURANT X VITESSE

Moteurs Electriques Triphasés - Rotor à cage



Client :

Gamme de moteur : W22 IE4 Three-Phase

Code produit : 12775638

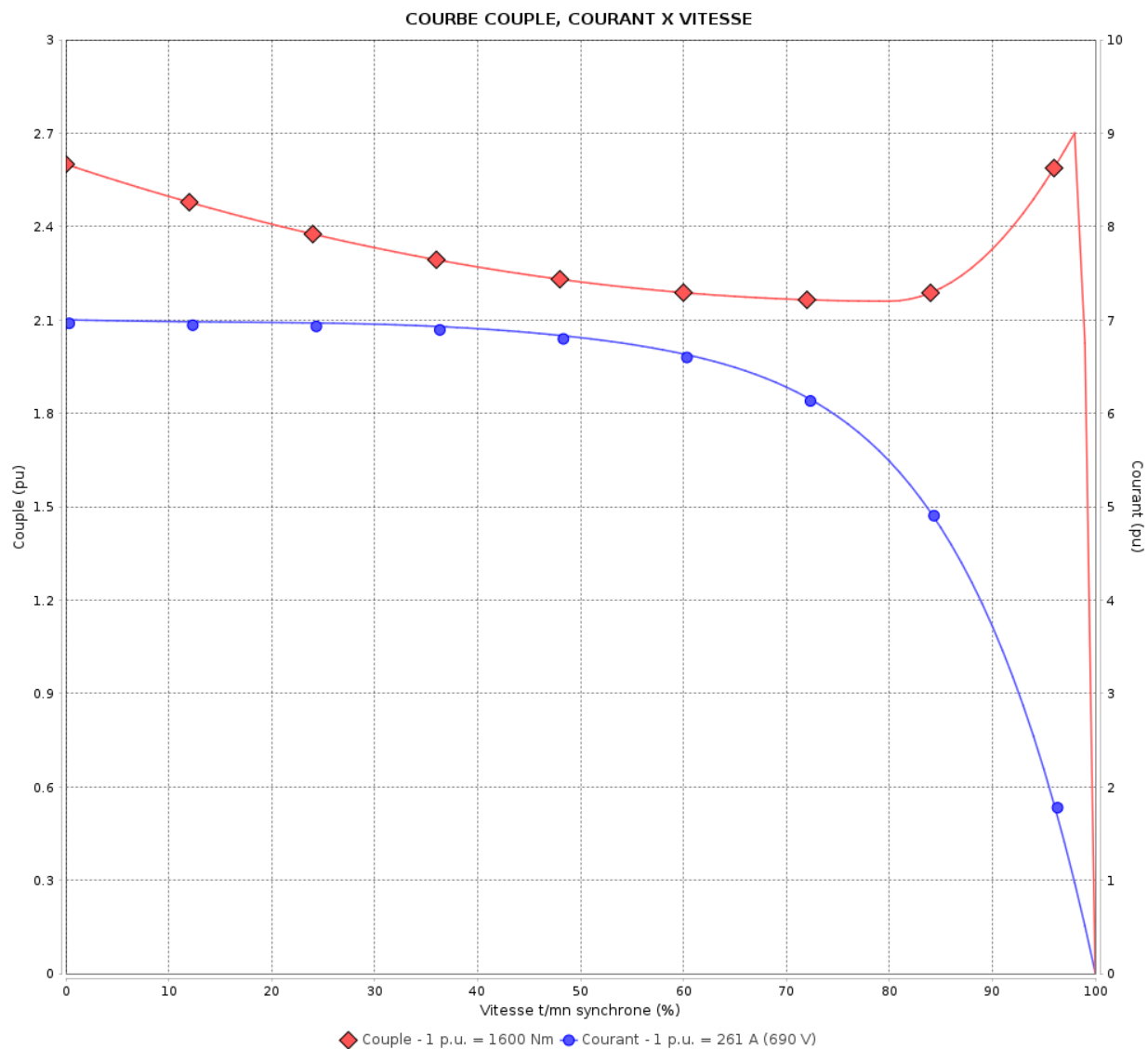

Performance : 400/690 V 50 Hz 4P

Courant à pleine charge : 450/261 A  
 Intensité de démarrage : 7.0  
 Couple à pleine charge : 1600 Nm  
 Couple de démarrage : 260 %  
 Couple maximum : 270 %  
 Vitesse à pleine charge : 1491 rpm

Moment d'inertie (J) : 10.0 kgm<sup>2</sup>  
 Service : S1  
 Classe d'isolation : F  
 Facteur de service : 1.00  
 Service : S1

Temps de blocage du rotor : 48s (à froid) 27s (à chaud)

Rév.	Résime des modifications	Fait	Verifié	Date
Exécuteur		Page		Révision
Vérificateur		4 / 11		
Date	01/06/2026			

# COURBE COUPLE, COURANT X VITESSE

Moteurs Electriques Triphasés - Rotor à cage



Client :

Gamme de moteur : W22 IE4 Three-Phase

Code produit : 12775638

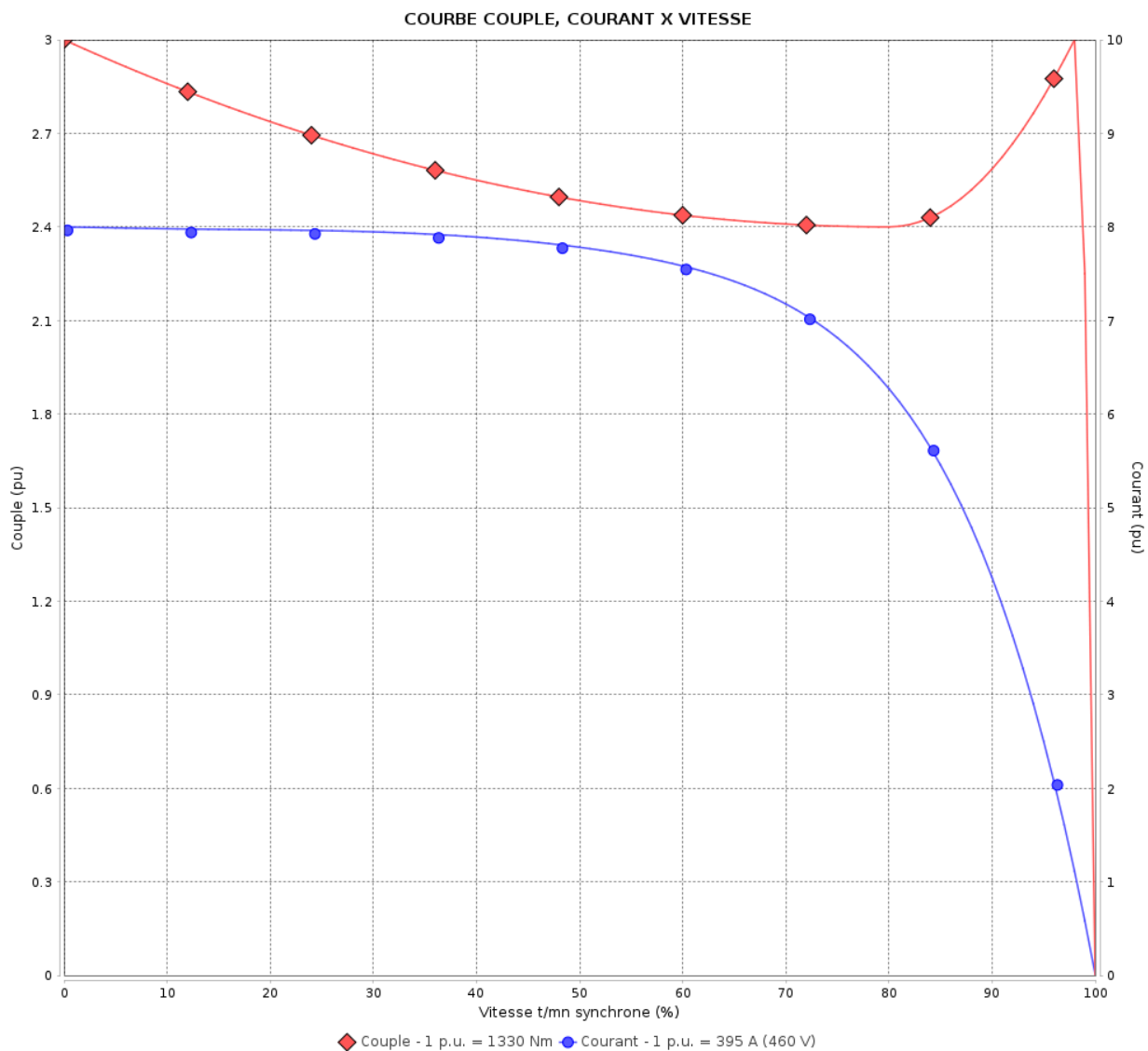

Performance : 460 V 60 Hz 4P

Courant à pleine charge : 395 A  
 Intensité de démarrage : 8.0  
 Couple à pleine charge : 1330 Nm  
 Couple de démarrage : 300 %  
 Couple maximum : 300 %  
 Vitesse à pleine charge : 1792 rpm

Moment d'inertie (J) : 10.0 kgm<sup>2</sup>  
 Service : S1  
 Classe d'isolation : F  
 Facteur de service : 1.00  
 Service : S1

Temps de blocage du rotor : 59s (à froid) 33s (à chaud)

Rév.	Résime des modifications	Fait	Verifié	Date
Exécuteur		Page		Révision
Vérificateur		5 / 11		
Date	01/06/2026			

# Courbe de performance en charge

Moteurs Electriques Triphasés - Rotor à cage



Client :

Gamme de moteur : W22 IE4 Three-Phase

Code produit : 12775638

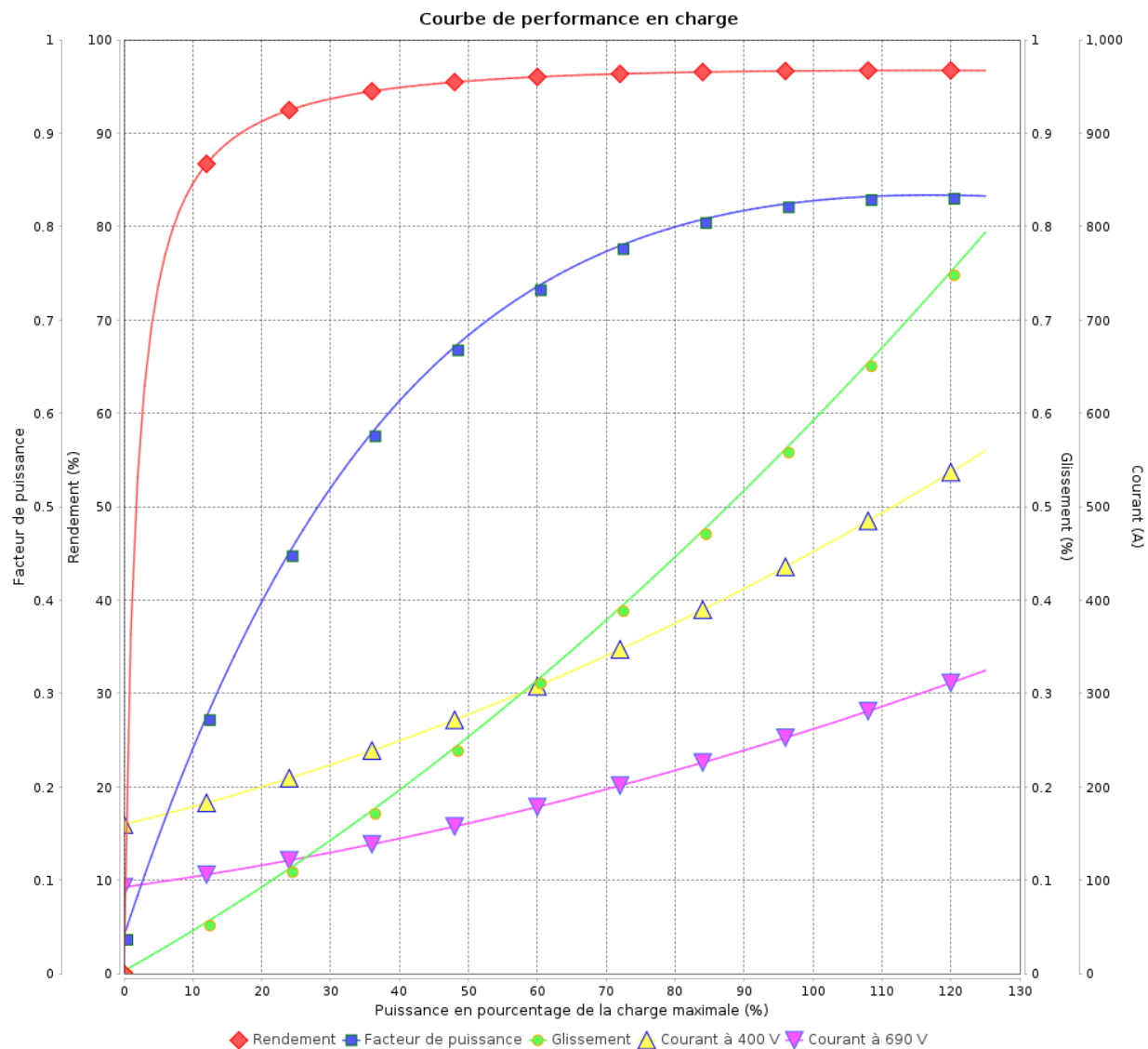

Rév.	Résime des modifications	Fait	Verifié	Date
Exécuteur				
Vérificateur			Page	Révision
Date	01/06/2026		6 / 11	

# Courbe de performance en charge

Moteurs Electriques Triphasés - Rotor à cage



Client :

Gamme de moteur : W22 IE4 Three-Phase

Code produit : 12775638

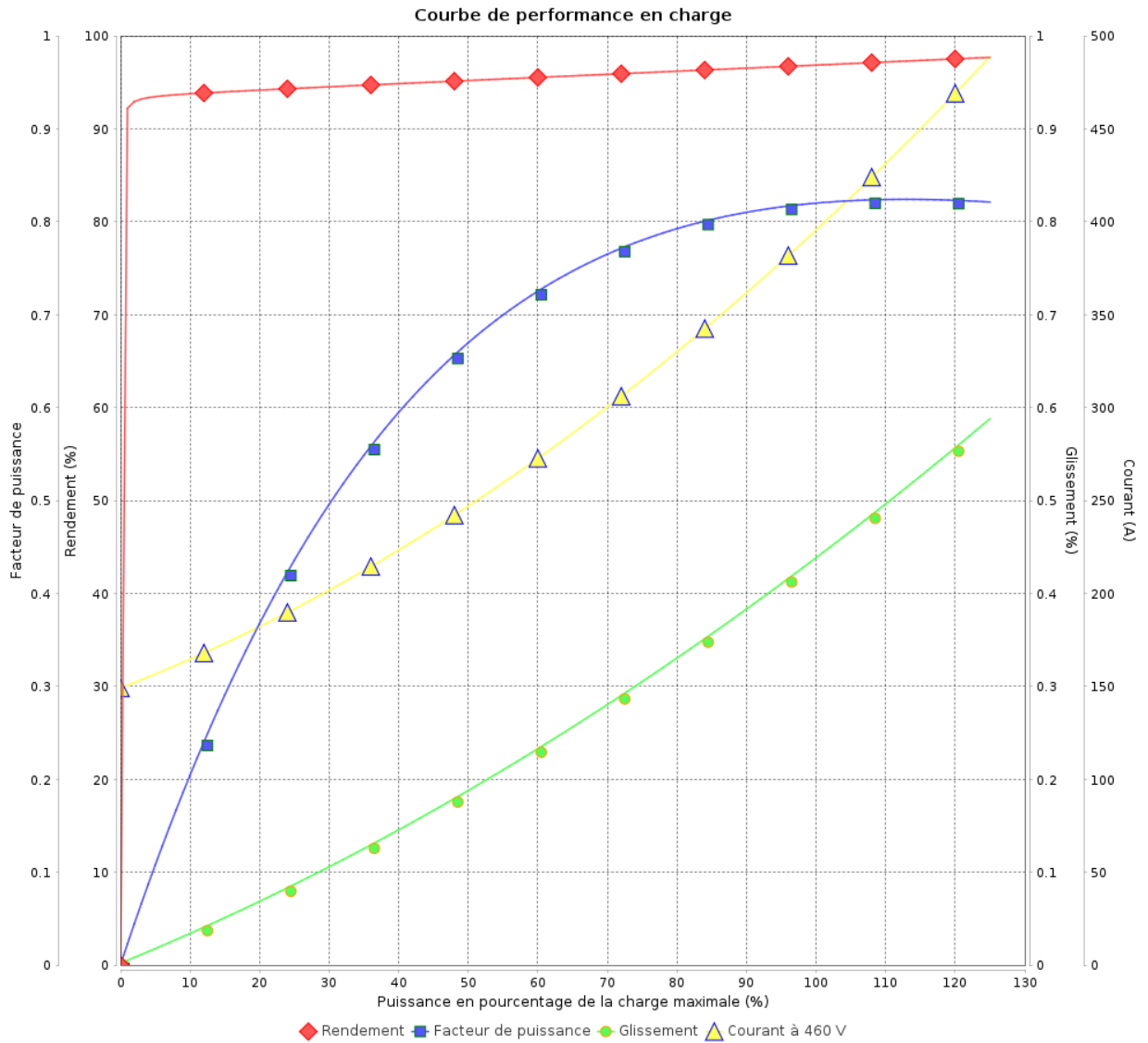

Rév.	Résumé des modifications	Fait	Verifié	Date
Exécuteur			Page 7 / 11	Révision
Vérificateur				
Date				

# COURBE DE LIMITE THERMIQUE

Moteurs Electriques Triphasés - Rotor à cage



Client :

Gamme de moteur : W22 IE4 Three-Phase

Code produit : 12775638

COURBE DE LIMITE THERMIQUE

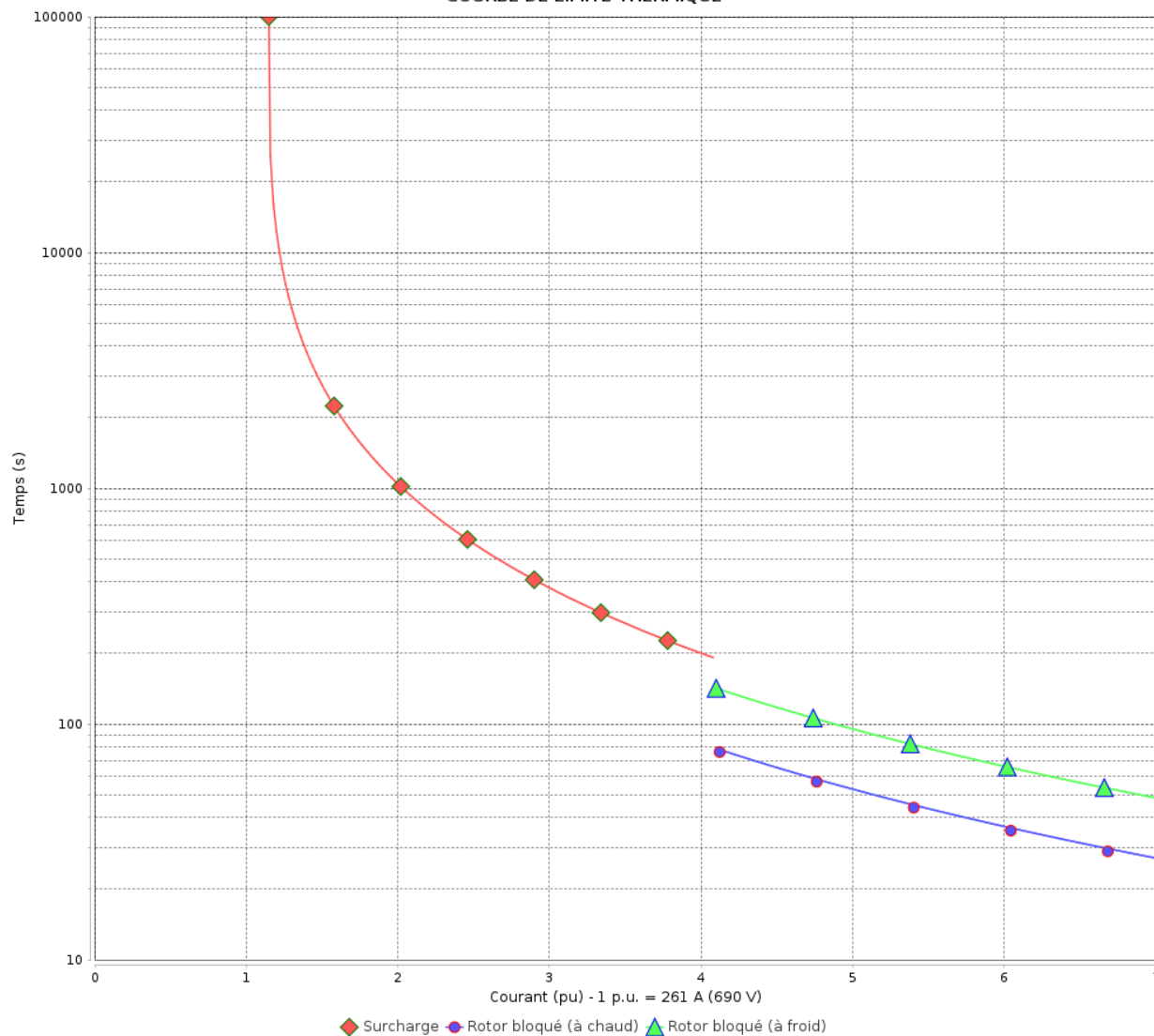

Constante de temps d'échauffement  
Constante de temps de refroidissement

Rév.	Résime des modifications	Fait	Verifié	Date
Exécuteur				
Vérificateur				
Date	01/06/2026		Page 8 / 11	Révision

# COURBE DE LIMITE THERMIQUE

Moteurs Electriques Triphasés - Rotor à cage



Client :

Gamme de moteur : W22 IE4 Three-Phase

Code produit : 12775638

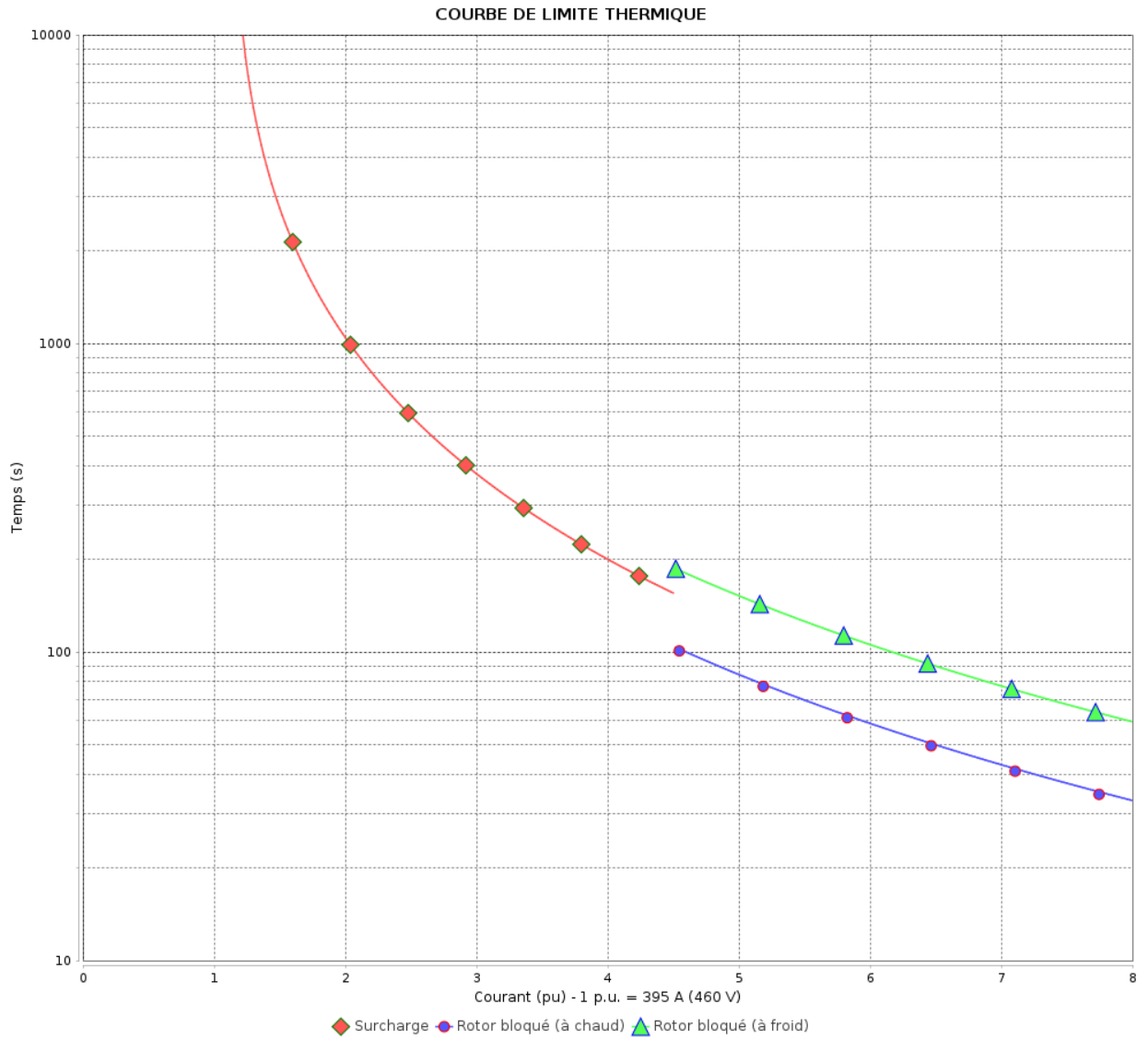

Constante de temps d'échauffement  
Constante de temps de refroidissement

Rév.	Résumé des modifications	Fait	Verifié	Date
Exécuteur			Page 9 / 11	Révision
Vérificateur				
Date				

# Courbe du convertisseur

Moteurs Electriques Triphasés - Rotor à cage



Client :

Gamme de moteur : W22 IE4 Three-Phase

Code produit : 12775638

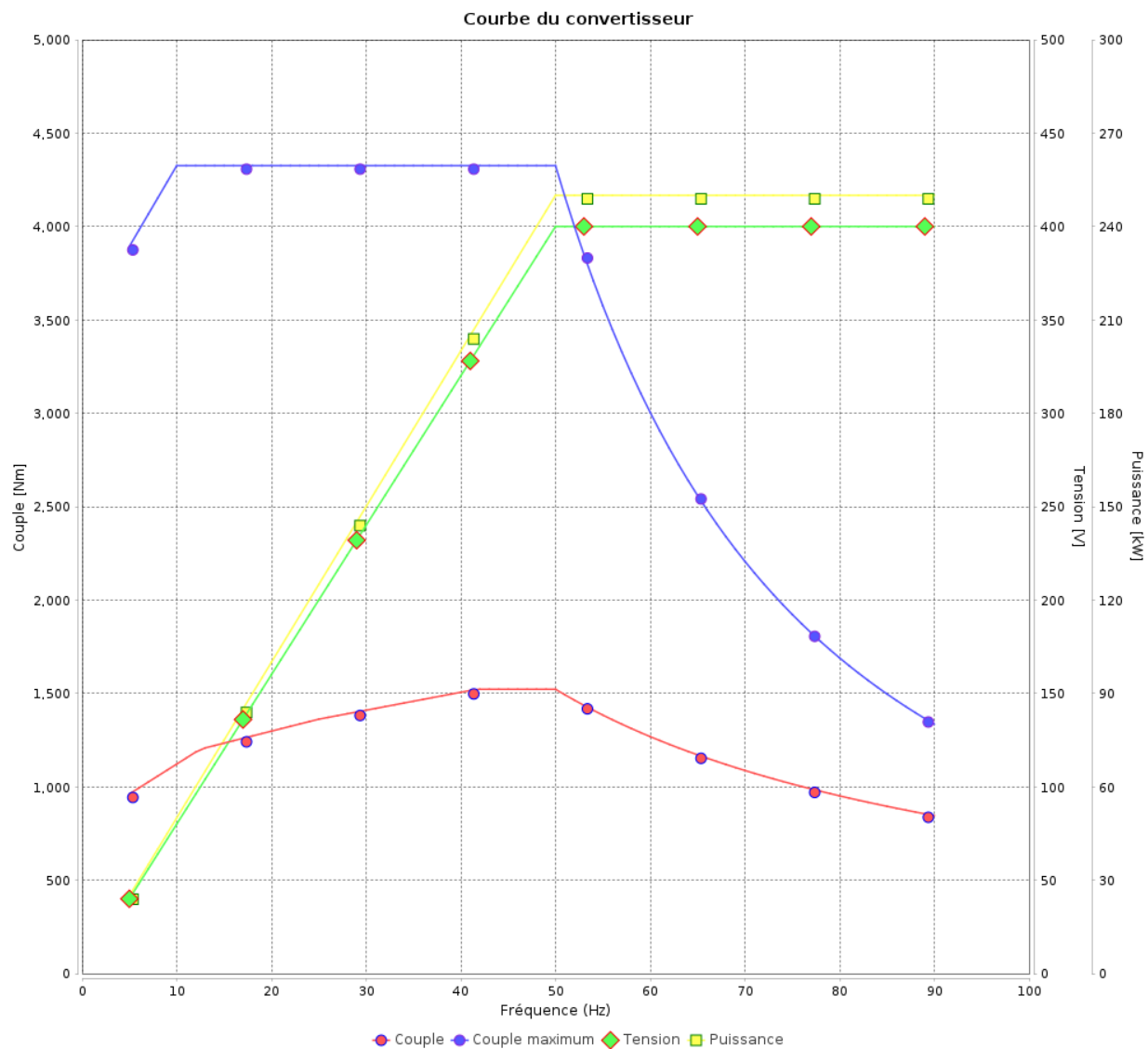

Rév.	Résumé des modifications	Fait	Verifié	Date
Exécuteur				
Vérificateur			Page	Révision
Date	01/06/2026		10 / 11	

# Courbe du convertisseur

## Moteurs Electriques Triphasés - Rotor à cage



Client :

Gamme de moteur : W22 IE4 Three-Phase

Code produit : 12775638

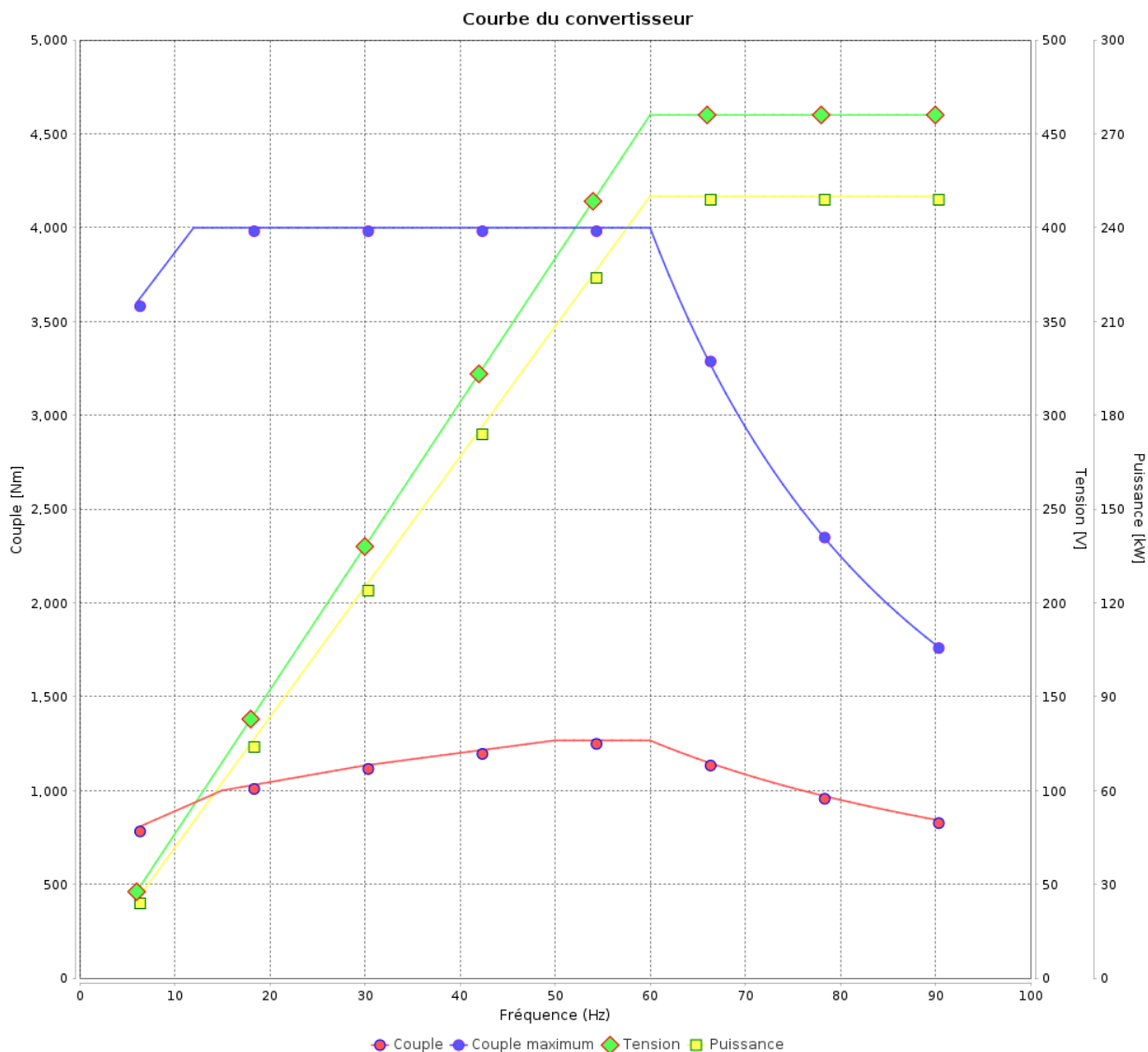

Rév.	Résumé des modifications	Fait	Verifié	Date
Exécuteur			Page 11 / 11	Révision
Vérificateur				
Date				

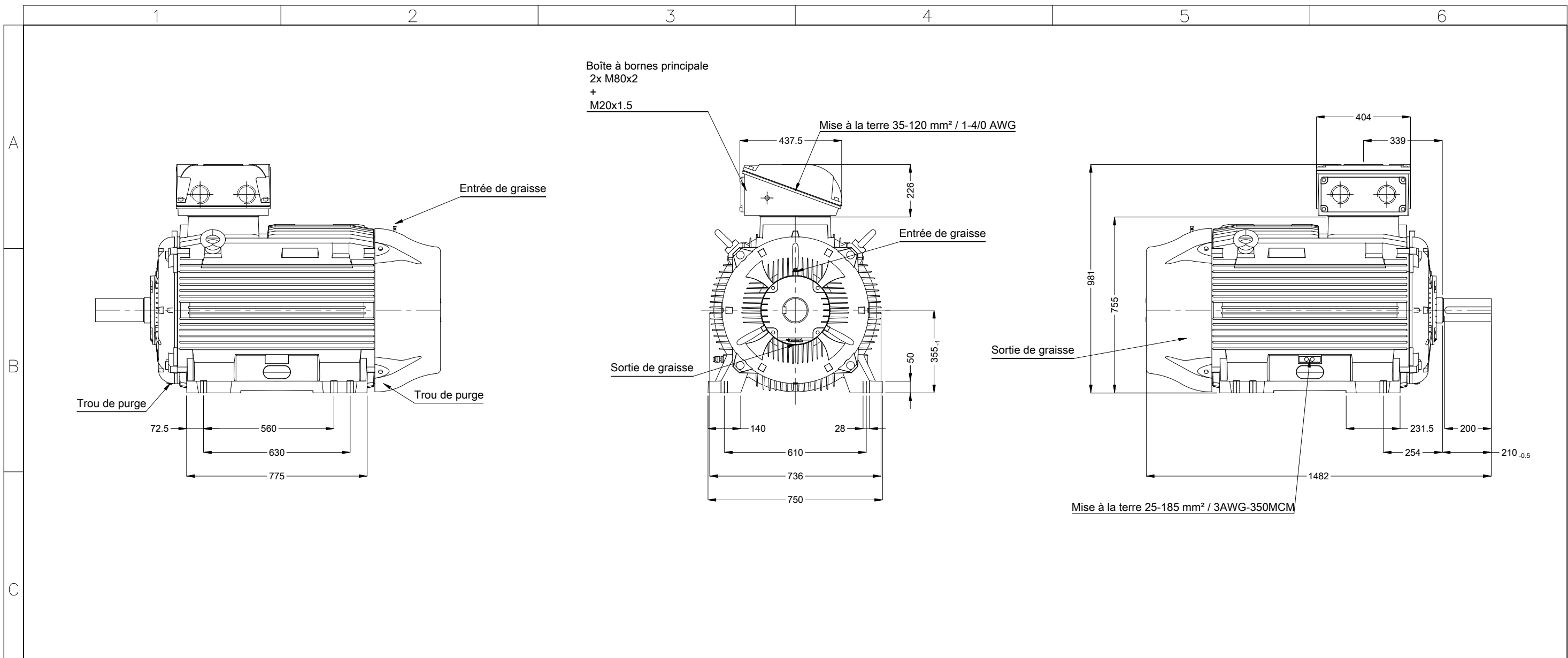

--	--	--

		01635 04 Pôles 50 Hz								A	
								Échelle		1 : 17	
								HYBRISUSER		00	
		N° MODIFICATION		LOC		RESUME DES MODIFICATIONS		EXÉCUTÉ		VÉRIFIÉ	
		EXÉC.		HYBRISUSER		MOTEUR TRIP. W22 IE4		LIBÉRÉ		DATE	
		VÉRIF.				CARCASSE 355M/L IP55 TEFC		LIBÉRÉ		DATE	
		LIBÉRÉ						LIBÉRÉ		DATE	
		DATE LB.						LIBÉRÉ		DATE	
Flasque AR avec palier isolé Couleur RAL 5009 Peinture epoxy WEG 203A Forme NEMA F-3 Forme B3T		Bout d'arbre devant  DM24 WEG WPR-7339								PREVIEW WDD 00 PAGE 1 / 1	