

# FICHE TECHNIQUE

## Moteurs Electriques Triphasés - Rotor à cage



Client :

Gamme de moteur : W22 IE3 Three-Phase Code produit : 12876269

Carcasse	: 80	Type de refroidissement	: IC411 - TEFC
Classe d'isolation	: F	Forme	: B3T
Service	: S1	Sens de rotation <sup>1</sup>	: Les deux sens de rotation
Température ambiante	: -20°C à +40°C	Méthode de démarrage	: Démarrage direct
Altitude	: 1000 m	Poids approximatif <sup>3</sup>	: 12.9 kg
Degré de protection	: IP55	Moment d'inertie (J)	: 0.0008 kgm <sup>2</sup>
Type	: N		

Puissance nominale [kW]	0.75	0.75	0.75	0.75
Pôles	2	2	2	2
Fréquence [Hz]	50	50	50	60
Tension à pleine charge [V]	220/380	230/400	240/415	460
Courant à pleine charge [A]	2.94/1.70	2.90/1.67	2.85/1.65	1.48
Courant de démarrage [A]	21.4/12.4	21.8/12.5	22.0/12.7	12.6
Intensité de démarrage [A]	7.3	7.5	7.7	8.5
Courant à vide [A]	1.55/0.900	1.74/1.00	1.90/1.10	0.910
Vitesse à pleine charge [RPM]	2840	2860	2870	3480
Glissement [%]	5.33	4.67	4.33	3.33
Couple à pleine charge [Nm]	2.52	2.51	2.50	2.06
Couple de démarrage [%]	280	320	350	400
Couple maximum [%]	280	320	350	400
Facteur de service	1.00	1.00	1.00	1.00
Echauffement	80 K	80 K	80 K	80 K
Temps de blocage du rotor	28s (à froid) 16s (à chaud)	28s (à froid) 16s (à chaud)	27s (à froid) 15s (à chaud)	32s (à froid) 18s (à chaud)
Bruit <sup>2</sup>	59.0 dB(A)	59.0 dB(A)	59.0 dB(A)	62.0 dB(A)
Rendement (%)	25%	0.000	0.000	0.000
	50%	79.5	78.5	77.0
	75%	80.5	81.5	80.5
	100%	80.7	81.0	81.0
Cos $\Phi$	25%	0.00	0.00	0.00
	50%	0.65	0.60	0.56
	75%	0.76	0.72	0.69
	100%	0.83	0.80	0.78

Losses at normative operating points (speed;torque), in percentage of rated output power

Losses (%)	P1 (0,9;1,0)	22.8	22.4	22.4	21.7
	P2 (0,5;1,0)	19.8	19.5	19.5	18.8
	P3 (0,25;1,0)	19.9	19.5	19.5	18.9
	P4 (0,9;0,5)	12.6	12.4	12.4	12.0
	P5 (0,5;0,5)	8.4	8.2	8.2	8.0
	P6 (0,5;0,25)	6.2	6.1	6.1	5.9
	P7 (0,25;0,25)	4.3	4.2	4.2	4.1

Type de palier	: Avant 6204 ZZ	Derrière 6203 ZZ	Efforts sur l'embase Traction maximum : 200 N Compression maximum : 327 N
Modèle - blindage	: 00030	00009	
Intervalle de graissage	: -	-	
Quantité de lubrifiant	: -	-	
Type de lubrifiant	: 00088		

Cette révision annule et remplace la précédente  
 (1) Vu le bout d'arbre côté attaque.  
 (2) Mesuré à 1m et avec tolérance de +3dB(A).  
 (3) Poids approximatif, peut être objet de modification après le processus de fabrication.  
 (4) At 100% of full load.

Les valeurs sont des moyennes basées sur des tests et d'alimentation sinusoïdale, sous réserve des tolérances de normes IEC 60034-1.

Rév.	Résumé des modifications	Fait	Verifié	Date
Exécuteur			Page 1 / 18	Révision
Vérificateur				
Date	01/06/2026			

# FICHE TECHNIQUE

Moteurs Electriques Triphasés - Rotor à cage



Client :

Remarque

Rév.	Résime des modifications	Fait	Verifié	Date
Exécuteur				
Vérificateur			Page	Révision
Date	01/06/2026		2 / 18	

# COURBE COUPLE, COURANT X VITESSE

Moteurs Electriques Triphasés - Rotor à cage



Client :

Gamme de moteur : W22 IE3 Three-Phase

Code produit : 12876269

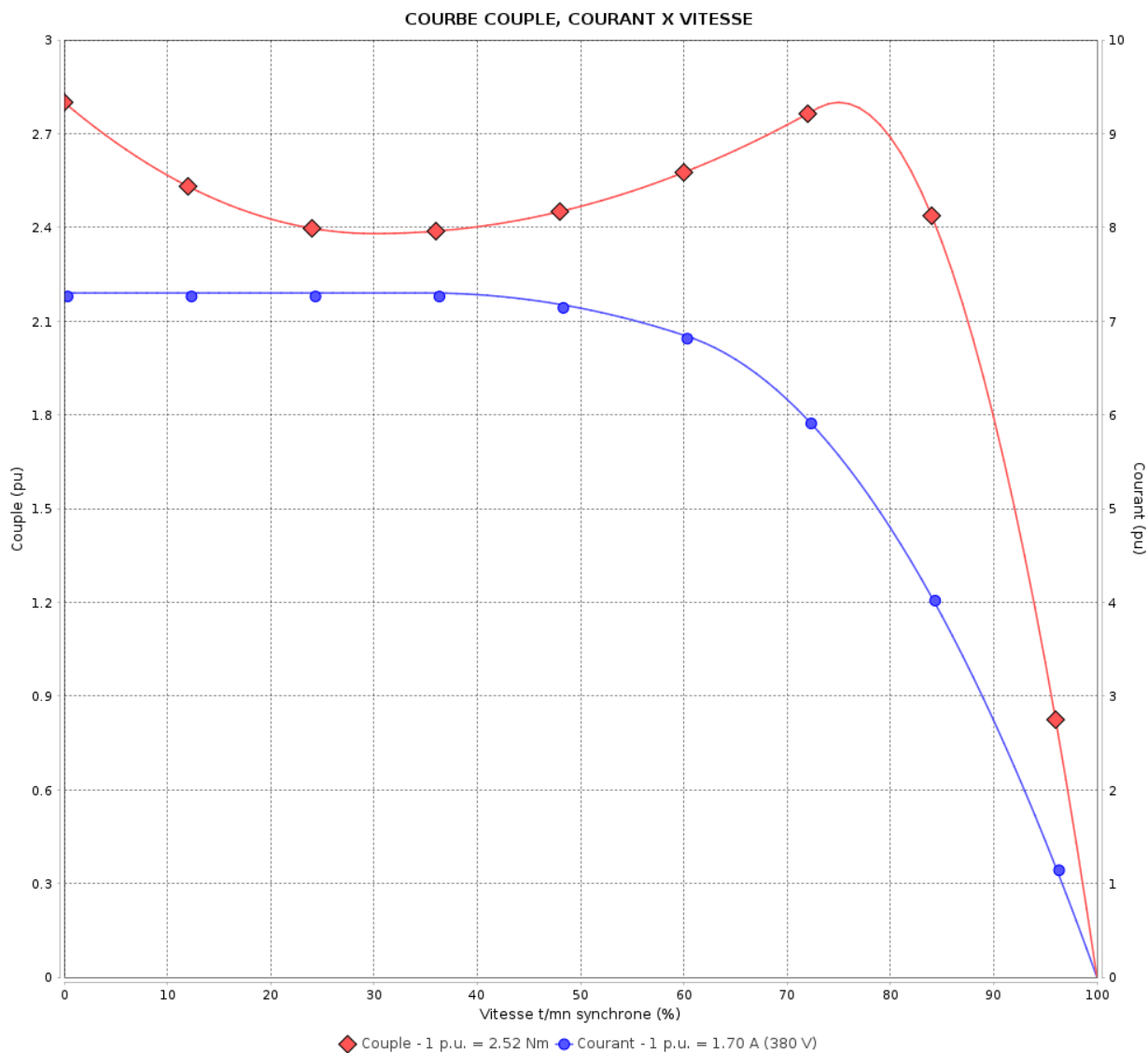

Performance : 220/380 V 50 Hz 2P

Courant à pleine charge : 2.94/1.70 A  
 Intensité de démarrage : 7.3  
 Couple à pleine charge : 2.52 Nm  
 Couple de démarrage : 280 %  
 Couple maximum : 280 %  
 Vitesse à pleine charge : 2840 rpm

Moment d'inertie (J) : 0.0008 kgm<sup>2</sup>  
 Service : S1  
 Classe d'isolation : F  
 Facteur de service : 1.00  
 Service : S1

Temps de blocage du rotor : 28s (à froid) 16s (à chaud)

Rév.	Résumé des modifications	Fait	Verifié	Date
Exécuteur		Page		Révision
Vérificateur		3 / 18		
Date	01/06/2026			

# COURBE COUPLE, COURANT X VITESSE

Moteurs Electriques Triphasés - Rotor à cage



Client :

Gamme de moteur : W22 IE3 Three-Phase

Code produit : 12876269

COURBE COUPLE, COURANT X VITESSE

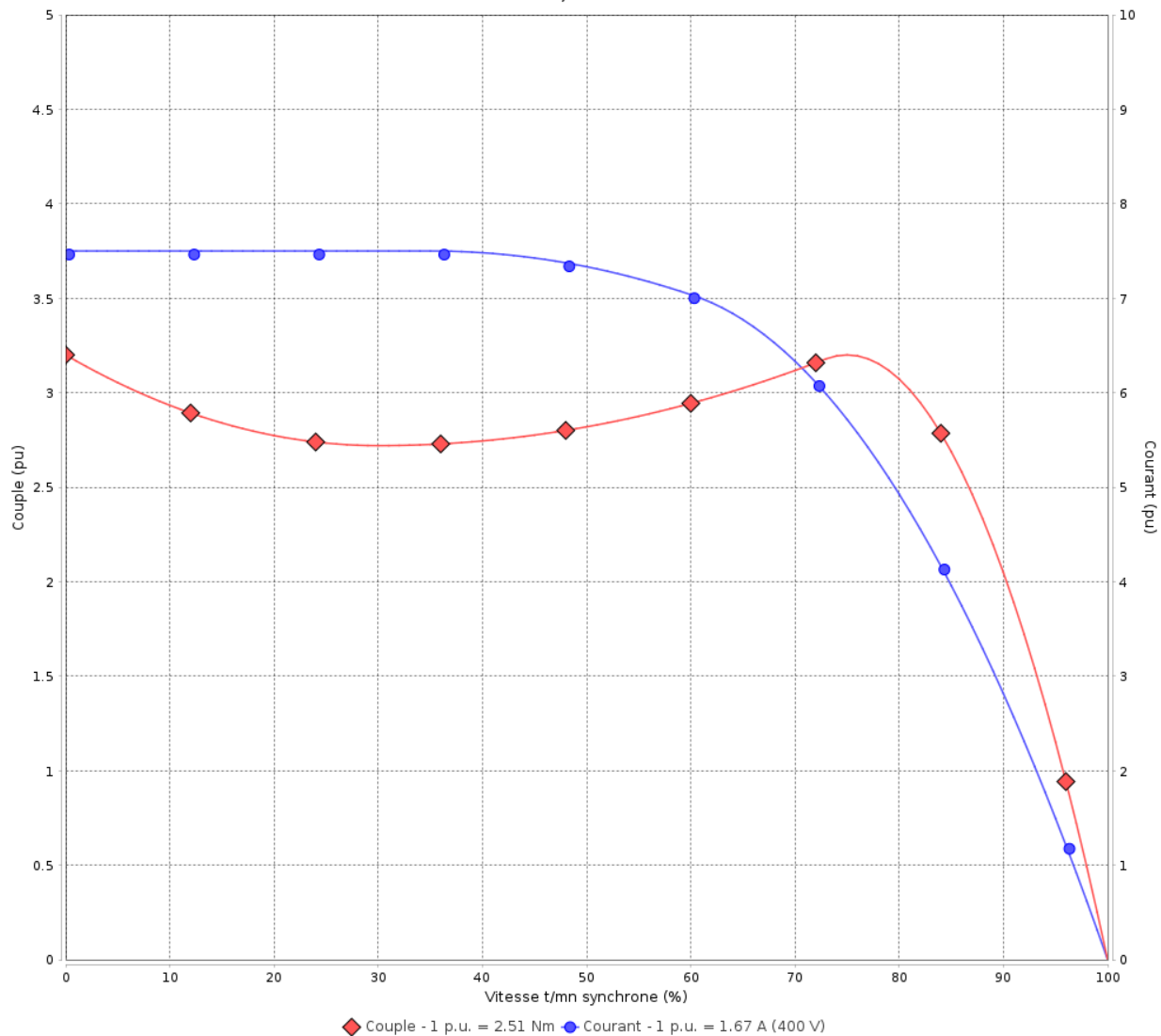

Performance : 230/400 V 50 Hz 2P

Courant à pleine charge : 2.90/1.67 A  
 Intensité de démarrage : 7.5  
 Couple à pleine charge : 2.51 Nm  
 Couple de démarrage : 320 %  
 Couple maximum : 320 %  
 Vitesse à pleine charge : 2860 rpm

Moment d'inertie (J) : 0.0008 kgm<sup>2</sup>  
 Service : S1  
 Classe d'isolation : F  
 Facteur de service : 1.00  
 Service : S1

Temps de blocage du rotor : 28s (à froid) 16s (à chaud)

Rév.	Résime des modifications	Fait	Verifié	Date
Exécuteur		Page		Révision
Vérificateur		4 / 18		
Date	01/06/2026			

# COURBE COUPLE, COURANT X VITESSE

Moteurs Electriques Triphasés - Rotor à cage



Client :

Gamme de moteur : W22 IE3 Three-Phase

Code produit : 12876269

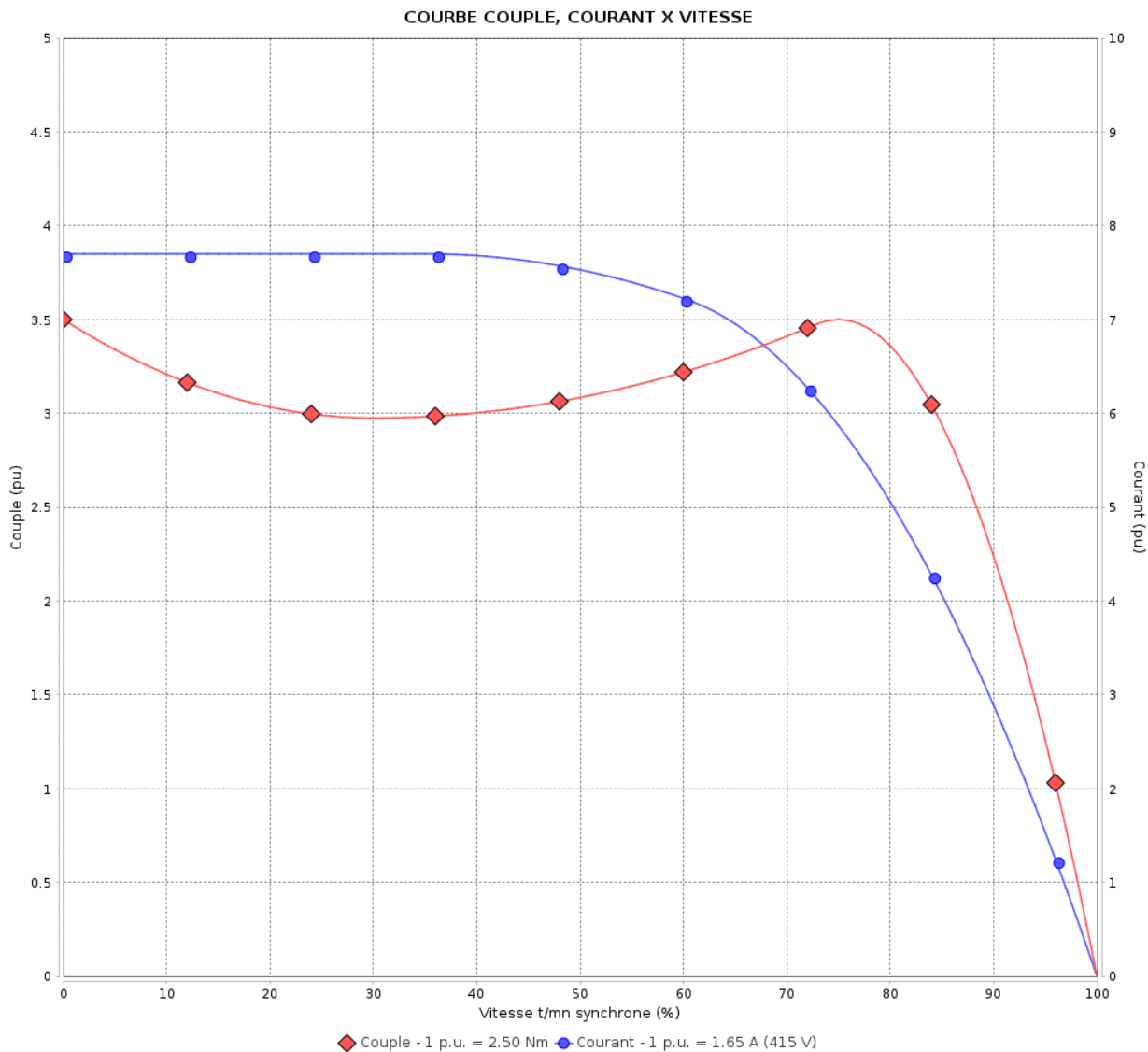

Performance : 240/415 V 50 Hz 2P

Courant à pleine charge : 2.85/1.65 A  
 Intensité de démarrage : 7.7  
 Couple à pleine charge : 2.50 Nm  
 Couple de démarrage : 350 %  
 Couple maximum : 350 %  
 Vitesse à pleine charge : 2870 rpm

Moment d'inertie (J) : 0.0008 kgm<sup>2</sup>  
 Service : S1  
 Classe d'isolation : F  
 Facteur de service : 1.00  
 Service : S1

Temps de blocage du rotor : 27s (à froid) 15s (à chaud)

Rév.	Résumé des modifications	Fait	Verifié	Date
Exécuteur			Page	Révision
Vérificateur				
Date				
			5 / 18	

# COURBE COUPLE, COURANT X VITESSE

Moteurs Electriques Triphasés - Rotor à cage



Client :

Gamme de moteur : W22 IE3 Three-Phase

Code produit : 12876269

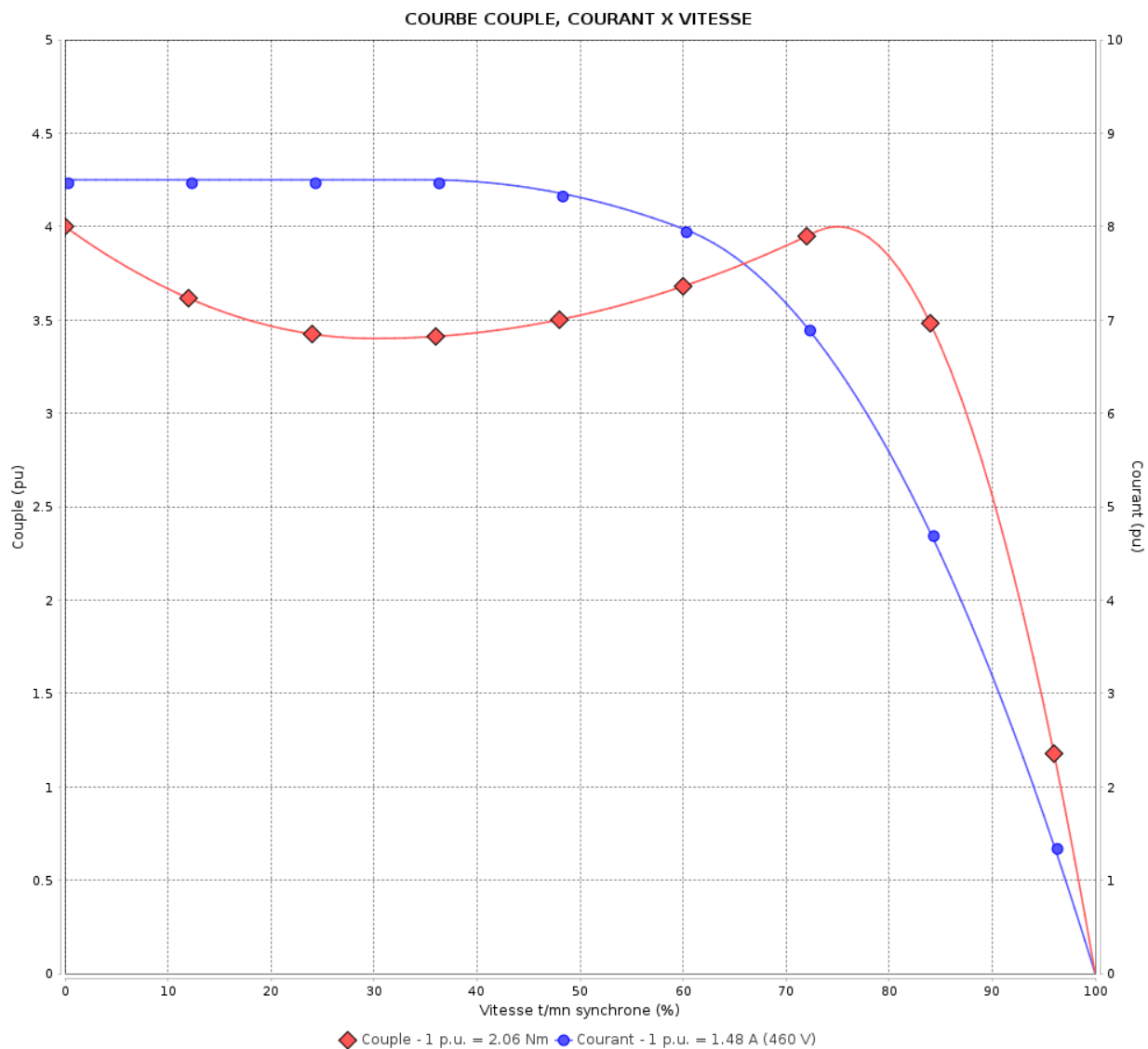

Performance : 460 V 60 Hz 2P

Courant à pleine charge : 1.48 A  
 Intensité de démarrage : 8.5  
 Couple à pleine charge : 2.06 Nm  
 Couple de démarrage : 400 %  
 Couple maximum : 400 %  
 Vitesse à pleine charge : 3480 rpm

Moment d'inertie (J) : 0.0008 kgm<sup>2</sup>  
 Service : S1  
 Classe d'isolation : F  
 Facteur de service : 1.00  
 Service : S1

Temps de blocage du rotor : 32s (à froid) 18s (à chaud)

Rév.	Résumé des modifications	Fait	Verifié	Date
Exécuteur		Page		Révision
Vérificateur		6 / 18		
Date	01/06/2026			

# Courbe de performance en charge

Moteurs Electriques Triphasés - Rotor à cage



Client :

Gamme de moteur : W22 IE3 Three-Phase

Code produit : 12876269

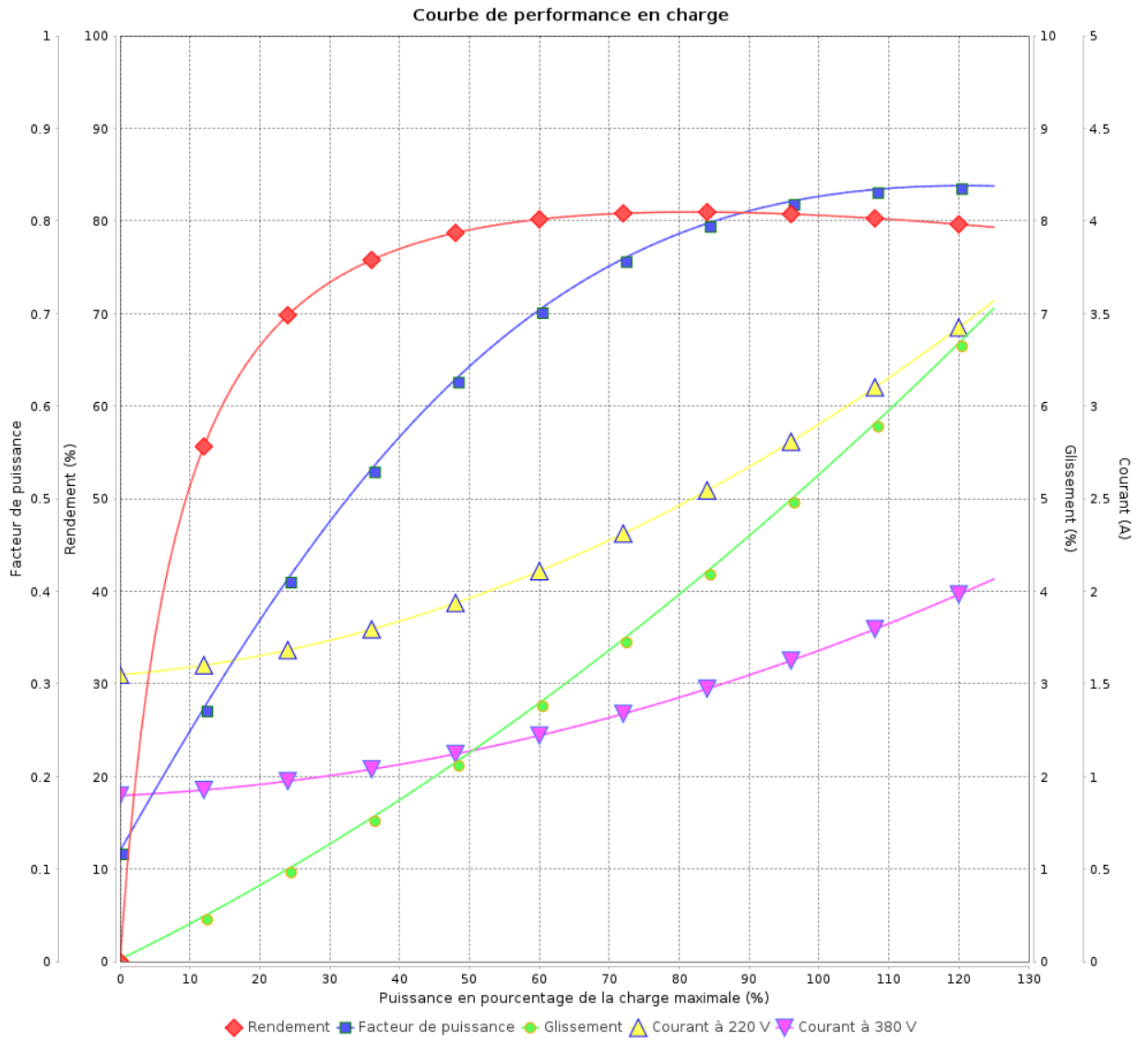

Rév.	Résumé des modifications	Fait	Verifié	Date
Exécuteur			Page 7 / 18	Révision
Vérificateur				
Date				

# Courbe de performance en charge

Moteurs Electriques Triphasés - Rotor à cage



Client :

Gamme de moteur : W22 IE3 Three-Phase

Code produit : 12876269

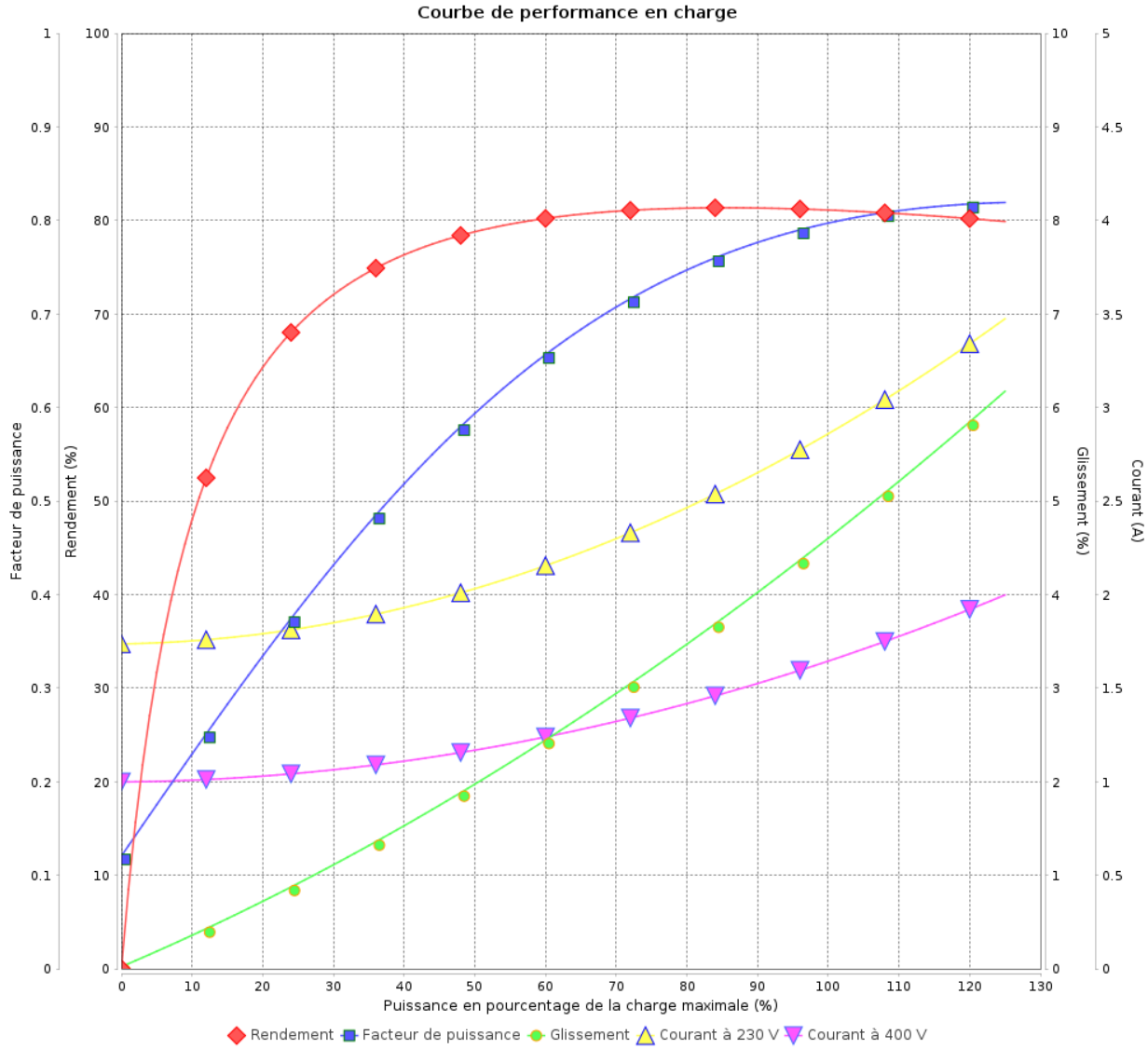

Rév.	Résime des modifications	Fait	Verifié	Date
Exécuteur				
Vérificateur			Page	Révision
Date	01/06/2026		8 / 18	

# Courbe de performance en charge

Moteurs Electriques Triphasés - Rotor à cage



Client :

Gamme de moteur : W22 IE3 Three-Phase

Code produit : 12876269

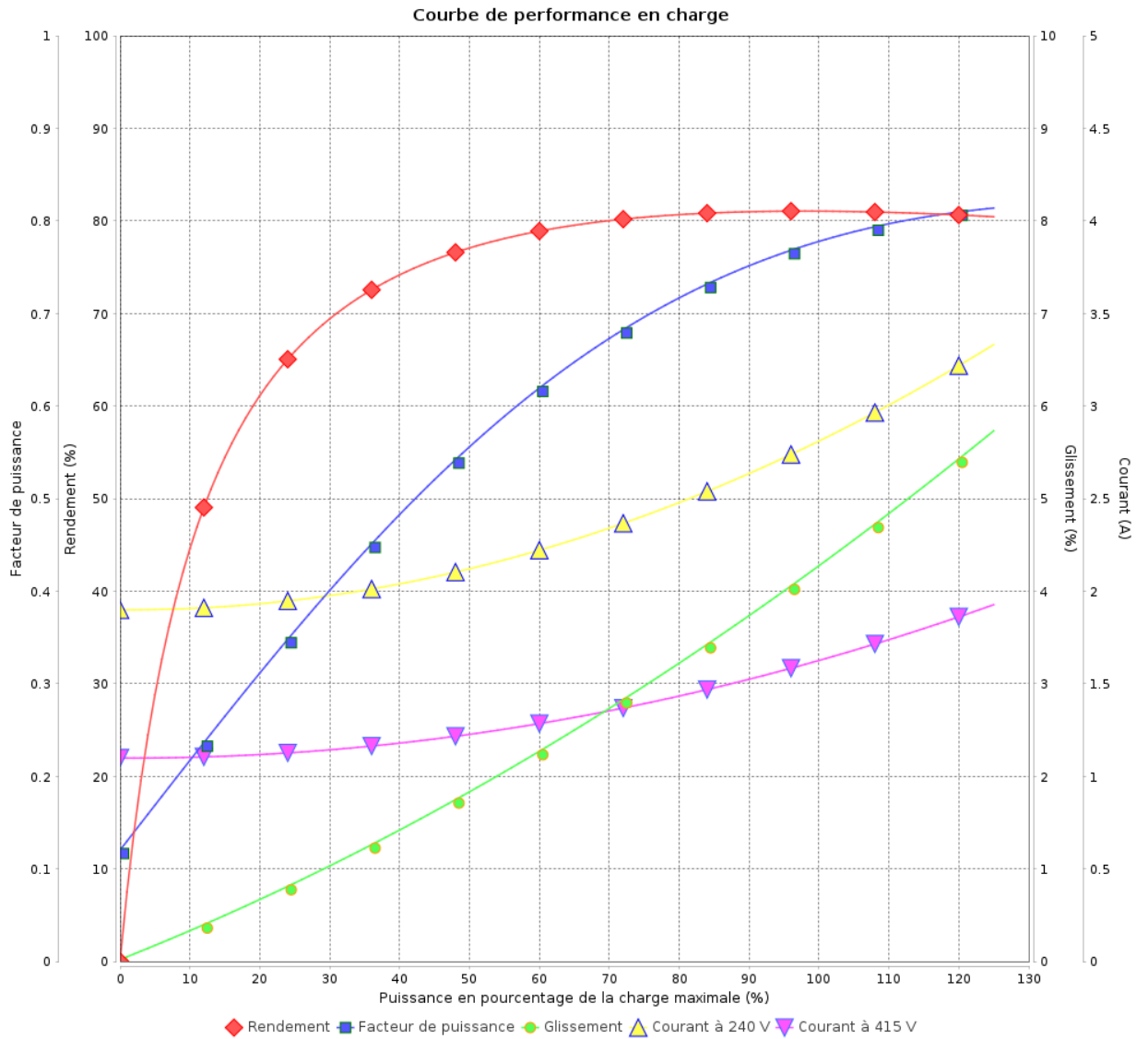

Rév.	Résumé des modifications	Fait	Verifié	Date
Exécuteur			Page 9 / 18	Révision
Vérificateur				
Date				

# Courbe de performance en charge

Moteurs Electriques Triphasés - Rotor à cage



Client :

Gamme de moteur : W22 IE3 Three-Phase

Code produit : 12876269

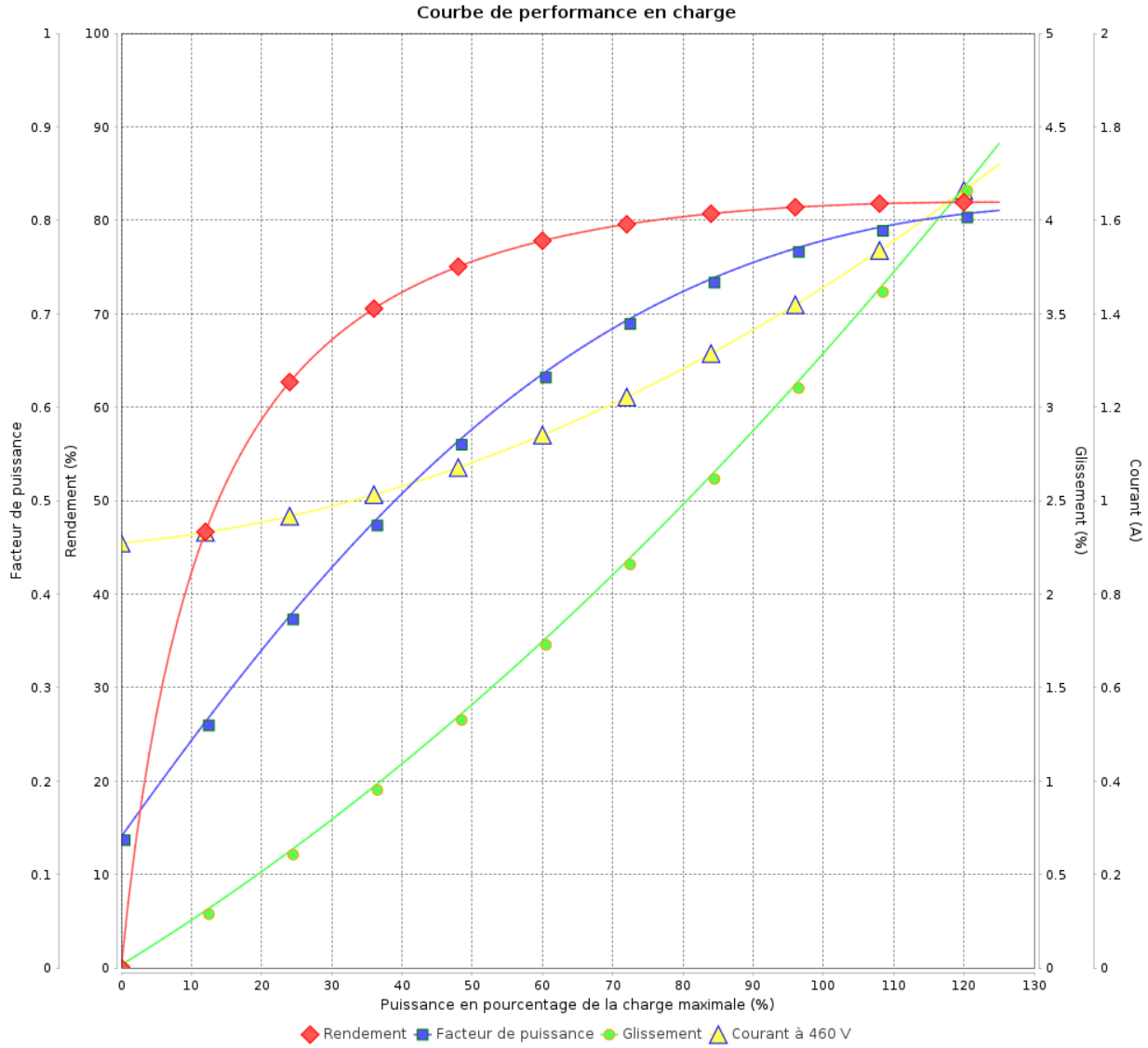

Rév.	Résime des modifications	Fait	Verifié	Date
Exécuteur				
Vérificateur			Page	Révision
Date	01/06/2026		10 / 18	

# COURBE DE LIMITE THERMIQUE

Moteurs Electriques Triphasés - Rotor à cage



Client :

Gamme de moteur : W22 IE3 Three-Phase

Code produit : 12876269

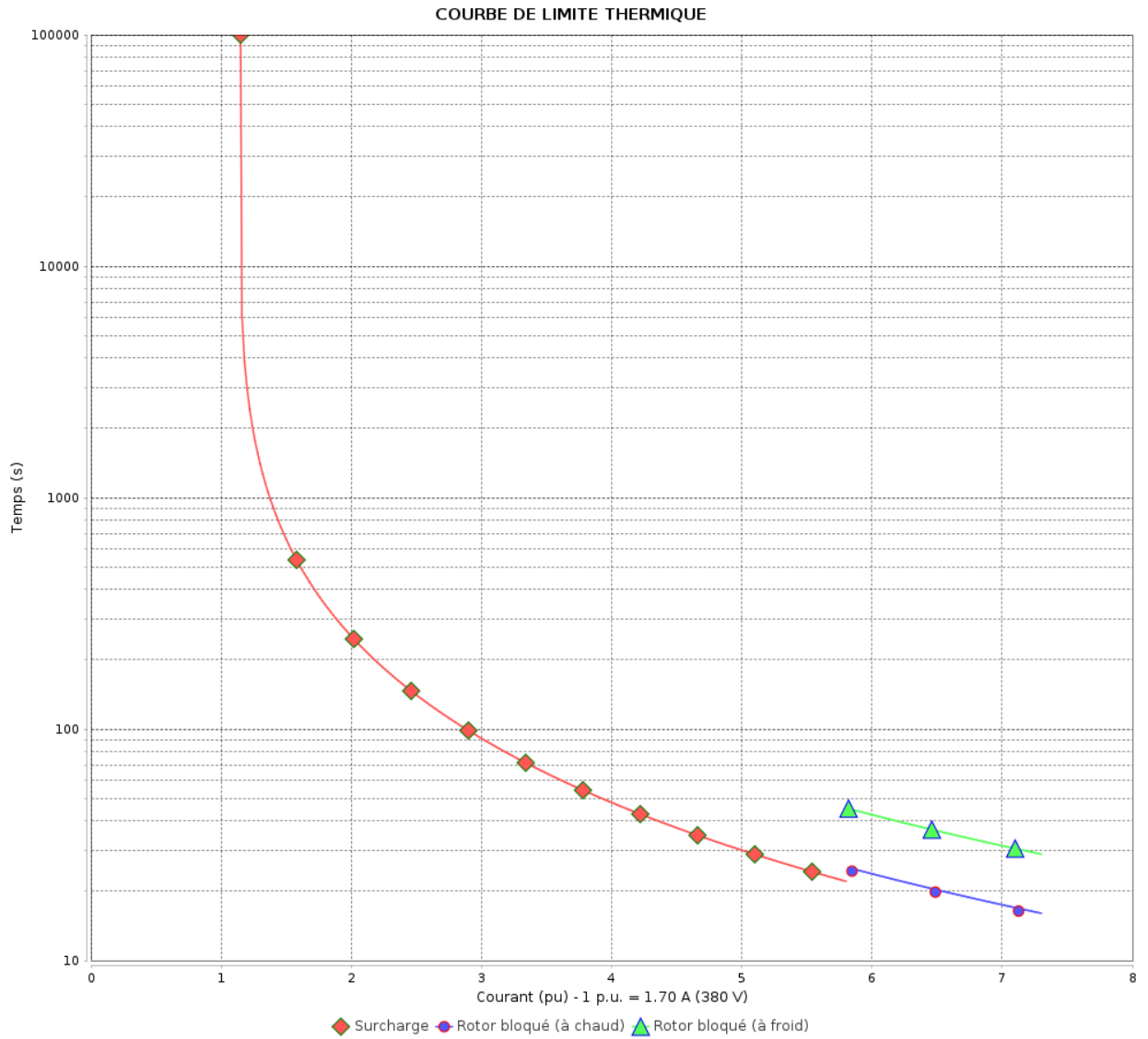

Constante de temps d'échauffement

Constante de temps de refroidissement

Rév.	Résumé des modifications	Fait	Verifié	Date
Exécuteur			Page 11 / 18	Révision
Vérificateur				
Date				

# COURBE DE LIMITE THERMIQUE

Moteurs Electriques Triphasés - Rotor à cage



Client :

Gamme de moteur : W22 IE3 Three-Phase

Code produit : 12876269

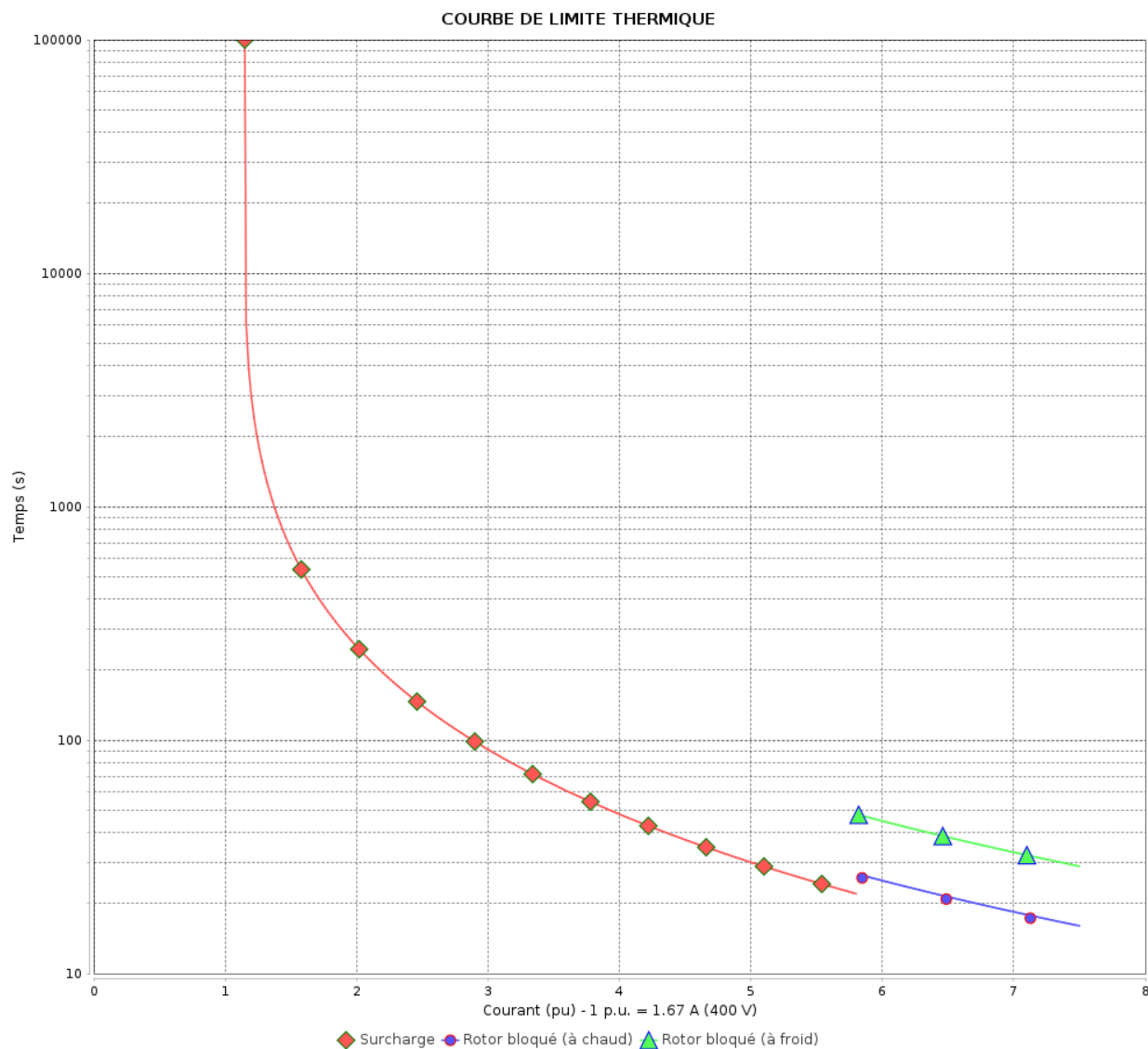

Constante de temps d'échauffement

Constante de temps de refroidissement

Rév.	Résumé des modifications	Fait	Vérifié	Date
Exécuteur			Page 12 / 18	Révision
Vérificateur				
Date				

# COURBE DE LIMITE THERMIQUE

Moteurs Electriques Triphasés - Rotor à cage



Client :

Gamme de moteur : W22 IE3 Three-Phase

Code produit : 12876269

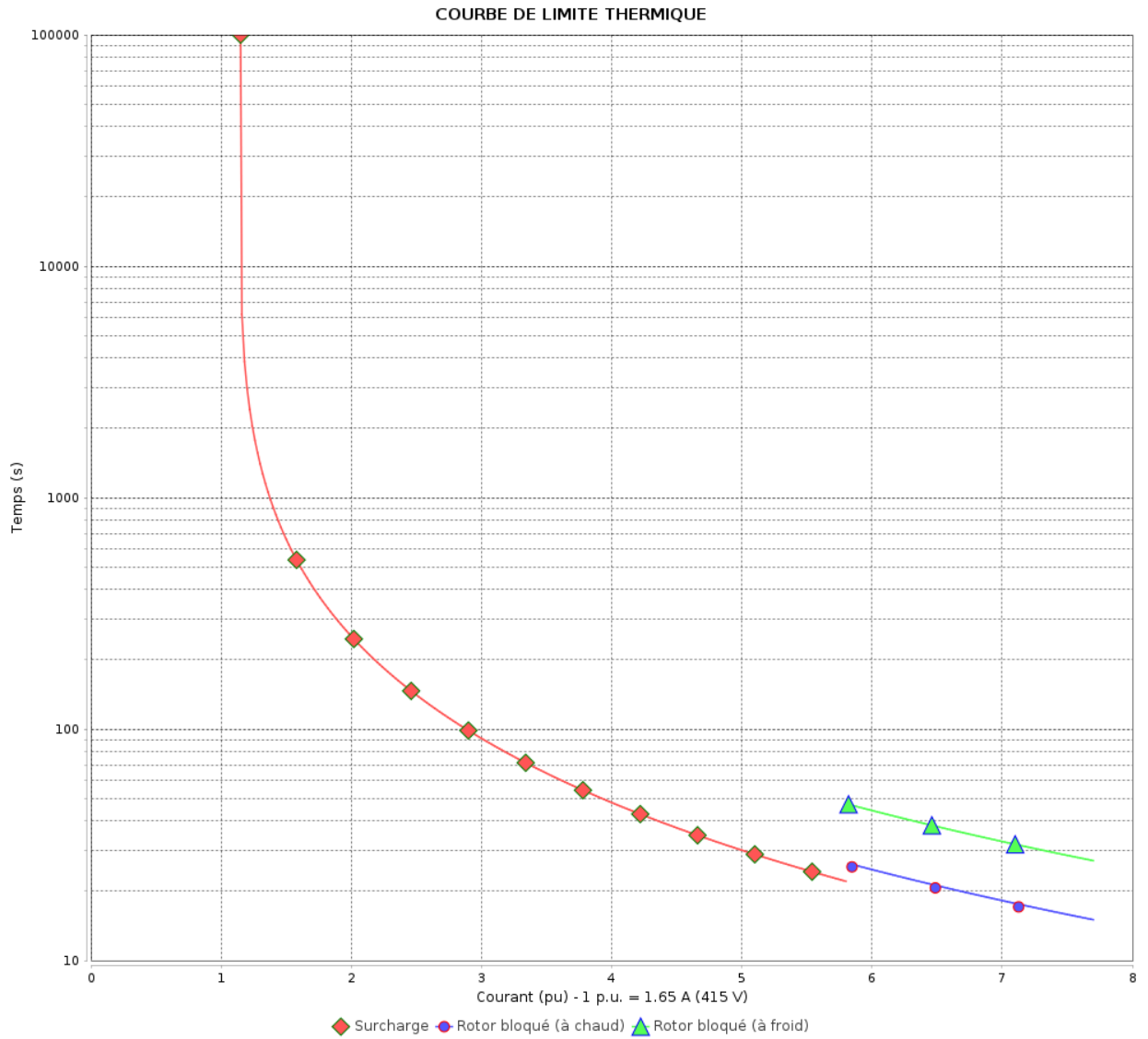

Constante de temps d'échauffement  
Constante de temps de refroidissement

Rév.	Résumé des modifications	Fait	Verifié	Date
Exécuteur			Page 13 / 18	Révision
Vérificateur				
Date				

# COURBE DE LIMITE THERMIQUE

Moteurs Electriques Triphasés - Rotor à cage



Client :

Gamme de moteur : W22 IE3 Three-Phase

Code produit : 12876269

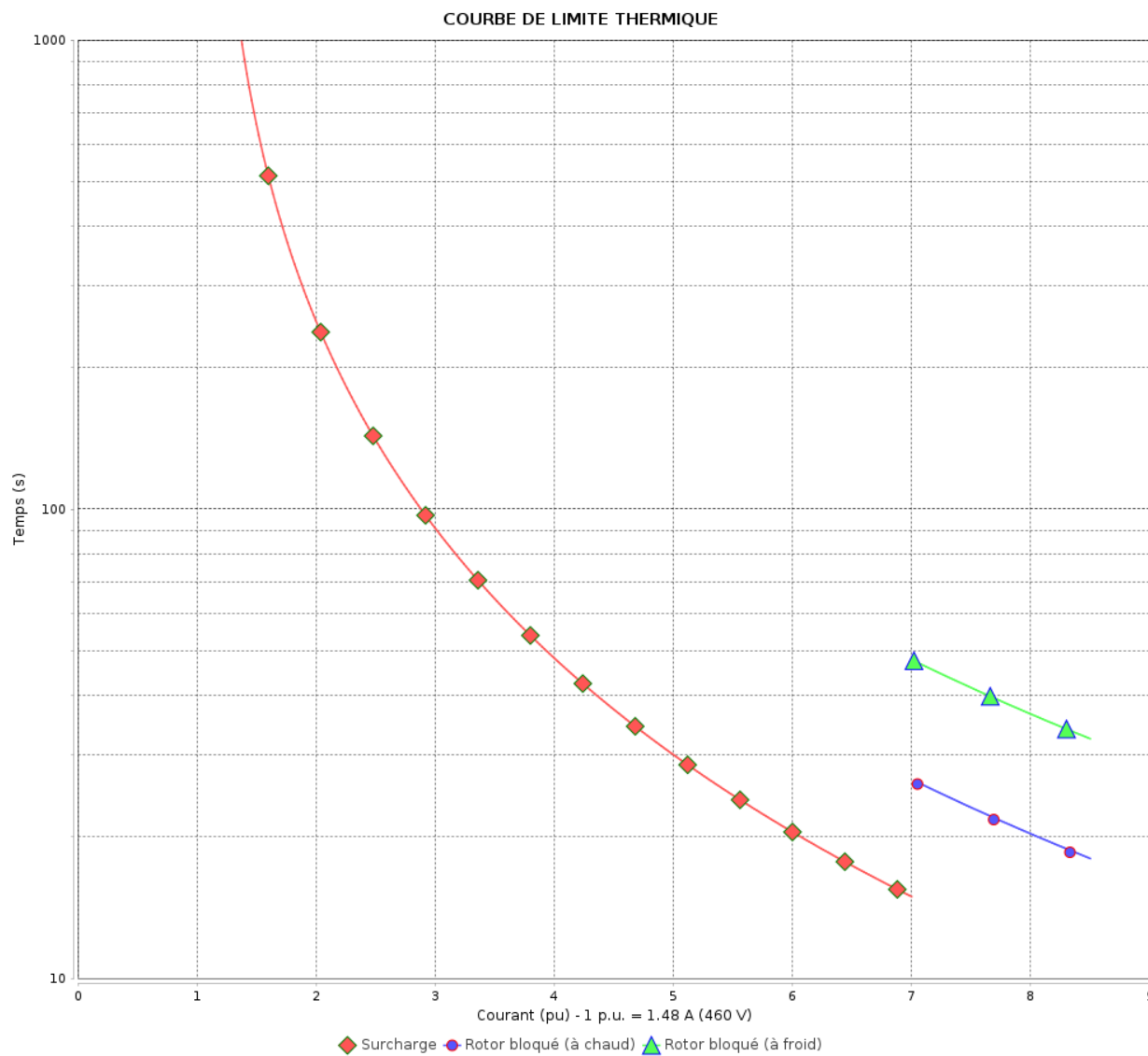

Constante de temps d'échauffement  
Constante de temps de refroidissement

Rév.	Résumé des modifications	Fait	Vérifié	Date
Exécuteur				
Vérificateur			Page	Révision
Date	01/06/2026		14 / 18	

# Courbe du convertisseur

## Moteurs Electriques Triphasés - Rotor à cage



Client :

Gamme de moteur : W22 IE3 Three-Phase

Code produit : 12876269

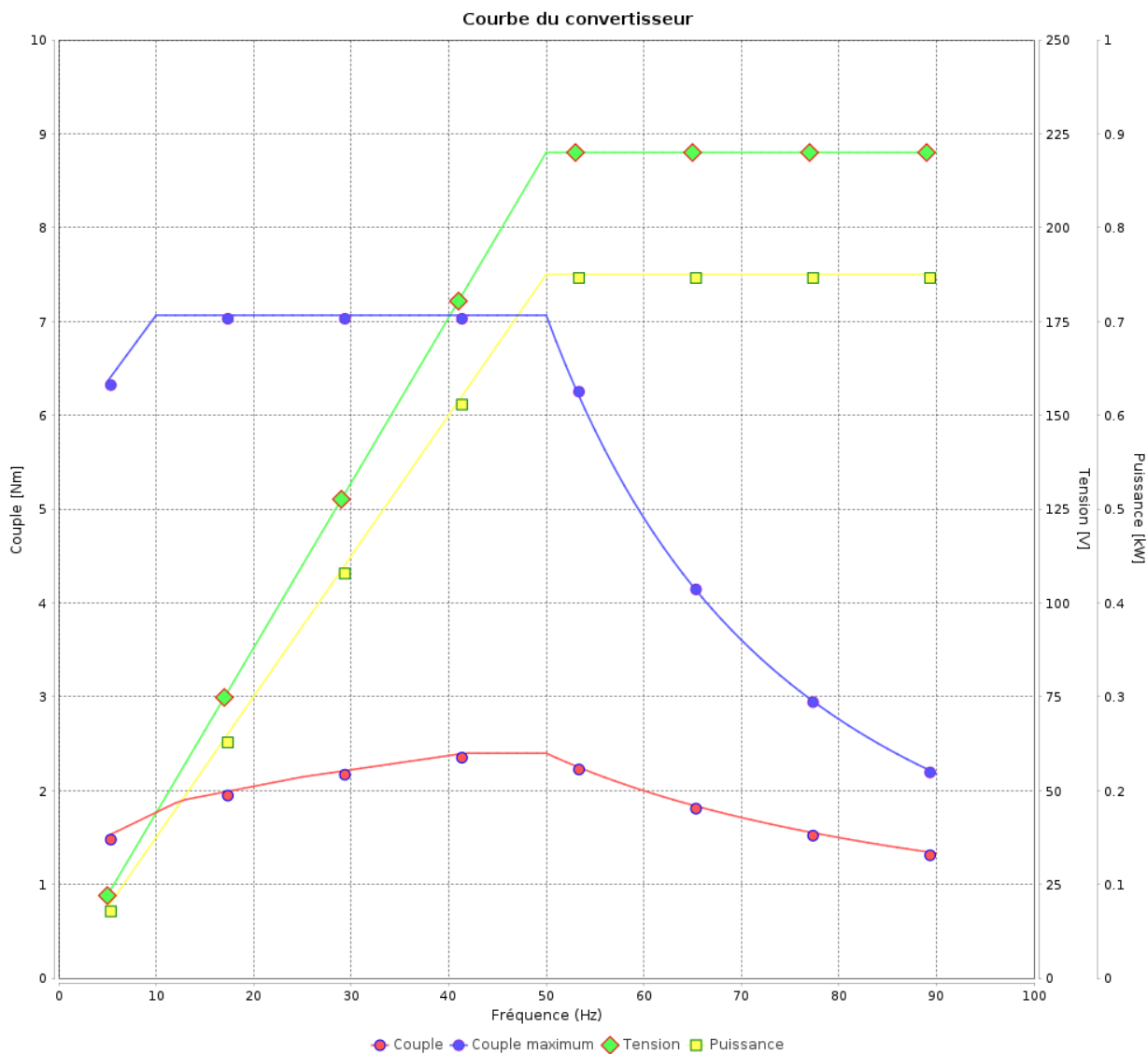

Rév.	Résumé des modifications	Fait	Verifié	Date
Exécuteur			Page 15 / 18	Révision
Vérificateur				
Date				

# Courbe du convertisseur

Moteurs Electriques Triphasés - Rotor à cage



Client :

Gamme de moteur : W22 IE3 Three-Phase

Code produit : 12876269

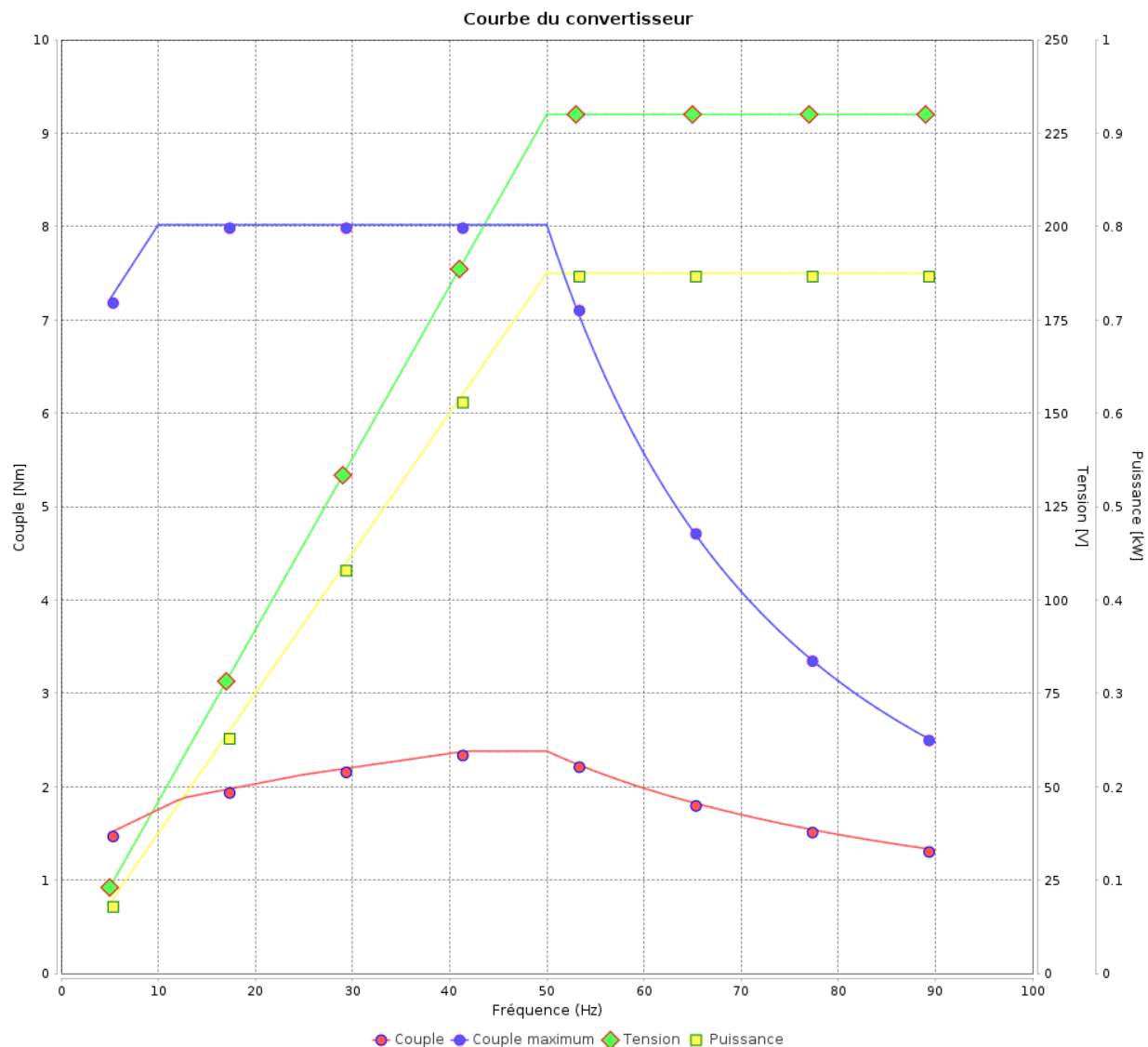

Rév.	Résumé des modifications	Fait	Verifié	Date
Exécuteur				
Vérificateur			Page	Révision
Date	01/06/2026		16 / 18	

# Courbe du convertisseur

## Moteurs Electriques Triphasés - Rotor à cage



Client :

Gamme de moteur : W22 IE3 Three-Phase

Code produit : 12876269

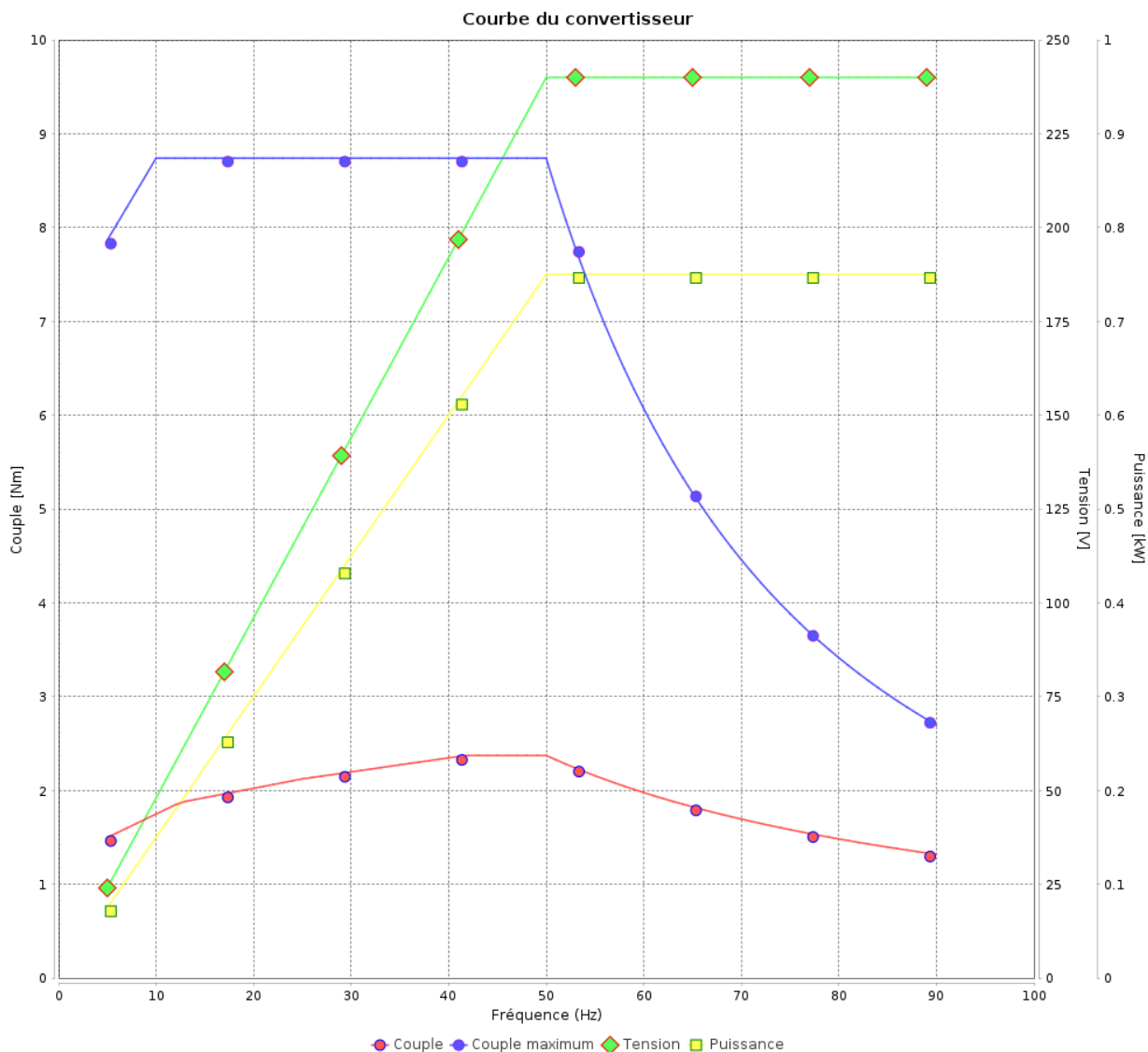

Rév.	Résumé des modifications	Fait	Verifié	Date
Exécuteur			Page 17 / 18	Révision
Vérificateur				
Date				

# Courbe du convertisseur

Moteurs Electriques Triphasés - Rotor à cage



Client :

Gamme de moteur : W22 IE3 Three-Phase

Code produit : 12876269

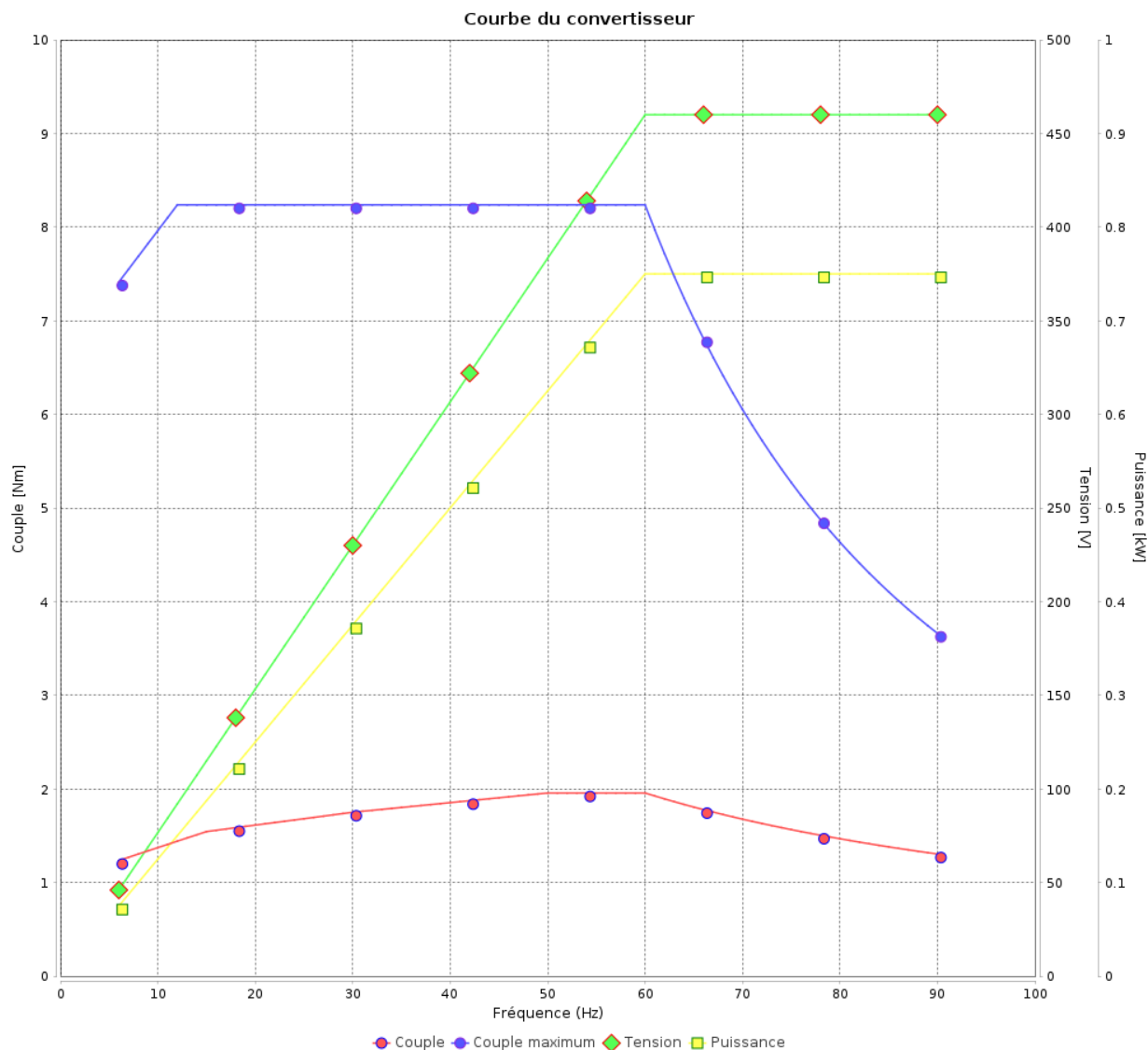

Rév.	Résumé des modifications	Fait	Verifié	Date
Exécuteur				
Vérificateur			Page	Révision
Date	01/06/2026		18 / 18	

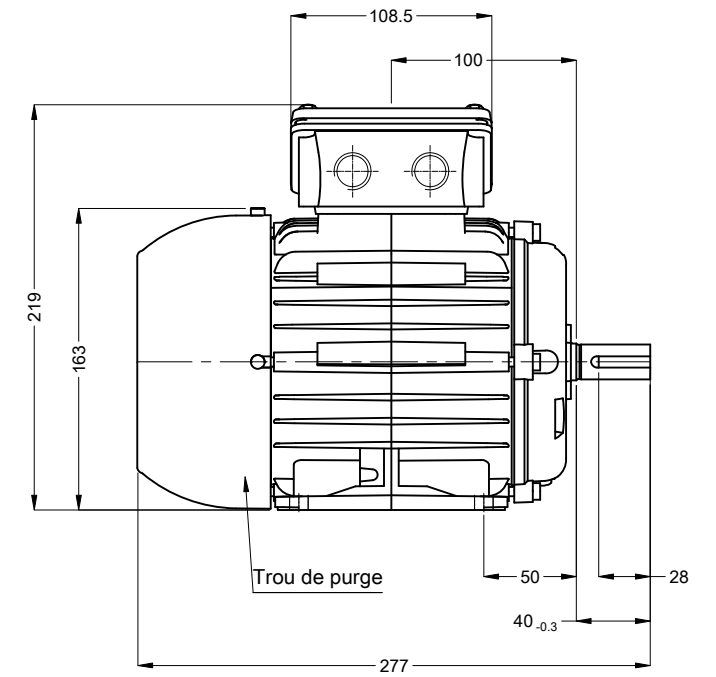
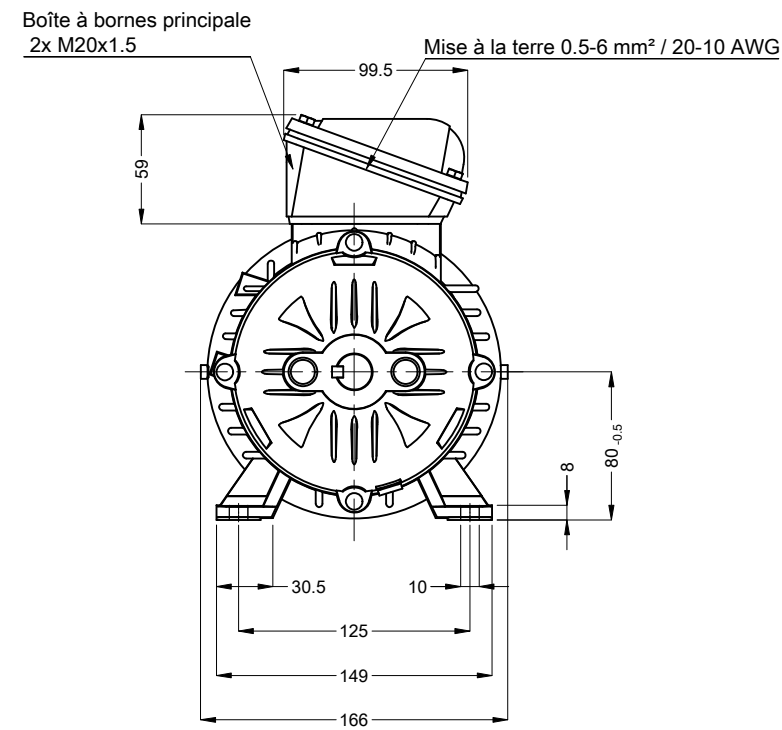
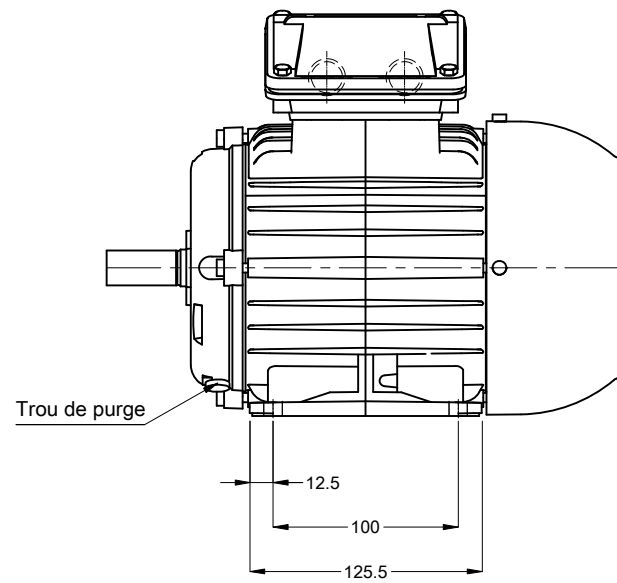

Couleur RAL 5009  
 Peinture epoxy WEG 207A  
 Forme B3T

Bout d'arbre devant

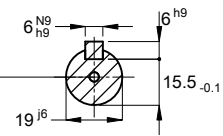

DM6 WEG WPR-7339

00438 02 Pôles 50 Hz A

Échelle 1 : 4

N° MODIFICATION	LOC	RESUME DES MODIFICATIONS	EXÉCUTÉ	VÉRIFIÉ	LIBÉRÉ	DATE	VER
EXÉC.	HYBRISUSER	MOTEUR TRIP. W22 IE3	HYBRISUSER				00
VÉRIF.		CARCASSE 80 IP55 TEFC					
LIBÉRÉ							
DATE LB.							

PREVIEW

WDD 00

PAGE 1 / 1

