

# FICHE TECHNIQUE

## Moteurs Electriques Triphasés - Rotor à cage



Client :

Gamme de moteur : W22 IE2 Three-Phase

Code produit : 12997073

Carcasse	: 315L	Type de refroidissement	: IC411 - TEFC
Classe d'isolation	: F	Forme	: B35T
Service	: S1	Sens de rotation <sup>1</sup>	: Les deux sens de rotation
Température ambiante	: -20°C à +40°C	Méthode de démarrage	: Démarrage direct
Altitude	: 1000 m	Poids approximatif <sup>3</sup>	: 1632 kg
Degré de protection	: IP55	Moment d'inertie (J)	: 4.17 kgm <sup>2</sup>
Type	: N		

Puissance nominale [kW]	280	280	280	280
Pôles	2	2	2	2
Fréquence [Hz]	50	50	50	60
Tension à pleine charge [V]	380/660	400/690	415	460
Courant à pleine charge [A]	490/282	465/270	447	405
Courant de démarrage [A]	3871/2229	3674/2130	3531	3605
Intensité de démarrage [A]	7.9	7.9	7.9	8.9
Courant à vide [A]	108/62.2	115/66.7	121	109
Vitesse à pleine charge [RPM]	2975	2980	2980	3580
Glissement [%]	0.83	0.67	0.67	0.56
Couple à pleine charge [Nm]	899	898	898	747
Couple de démarrage [%]	210	229	250	270
Couple maximum [%]	250	280	300	300
Facteur de service	1.00	1.00	1.00	1.00
Echauffement	80 K	80 K	80 K	80 K
Temps de blocage du rotor	21s (à froid) 12s (à chaud)	21s (à froid) 12s (à chaud)	21s (à froid) 12s (à chaud)	21s (à froid) 12s (à chaud)
Bruit <sup>2</sup>	78.0 dB(A)	78.0 dB(A)	78.0 dB(A)	82.0 dB(A)
Rendement (%)	25%			
	50%	95.2	95.2	95.2
	75%	95.5	95.6	95.6
	100%	95.4	95.6	95.7
Cos Φ	25%			
	50%	0.87	0.85	0.83
	75%	0.90	0.89	0.88
	100%	0.91	0.91	0.91

Losses at normative operating points (speed;torque), in percentage of rated output power

Losses (%)	P1 (0,9;1,0)	5.1	4.9	4.7	5.1
	P2 (0,5;1,0)	4.0	3.8	3.7	4.0
	P3 (0,25;1,0)	3.4	3.2	3.1	3.4
	P4 (0,9;0,5)	2.7	2.6	2.5	2.7
	P5 (0,5;0,5)	1.7	1.7	1.6	1.7
	P6 (0,5;0,25)	1.2	1.2	1.1	1.2
	P7 (0,25;0,25)	0.6	0.6	0.6	0.6

	<u>Avant</u>	<u>Derrière</u>
Type de palier	: 6314 C3	6314 C3
Modèle - blindage	: 00047	00014
Intervalle de graissage	: 5000 h	5000 h
Quantité de lubrifiant	: 27 g	27 g
Type de lubrifiant	: Mobil Polyrex EM	

Efforts sur l'embase  
Traction maximum : 9648 N  
Compression maximum : 25658 N

Cette révision annule et remplace la précédente  
(1) Vu le bout d'arbre côté attaque.  
(2) Mesuré à 1m et avec tolérance de +3dB(A).  
(3) Poids approximatif, peut être objet de modification après le processus de fabrication.  
(4) At 100% of full load.

Les valeurs sont des moyennes basées sur des tests et d'alimentation sinusoïdale, sous réserve des tolérances de normes IEC 60034-1.

Rév.	Résumé des modifications	Fait	Verifié	Date
Exécuteur			Page	Révision
Vérificateur			1 / 19	
Date	03/06/2026			

# FICHE TECHNIQUE

Moteurs Electriques Triphasés - Rotor à cage



Client : \_\_\_\_\_

Remarque

Rév.	Résime des modifications	Fait	Verifié	Date
Exécuteur				
Vérificateur			Page	Révision
Date	03/06/2026		2 / 19	

# FICHE TECHNIQUE

Moteurs Electriques Triphasés - Rotor à cage



Client :

## Protection Thermique

ID	Application	Type	Quantité	Température de détection
1	Bobinage	PTC - 2 FD_MT_FIOS	1 x Phase	155 °C

Rév.	Résime des modifications	Fait	Verifié	Date
Exécuteur				
Vérificateur			Page	Révision
Date	03/06/2026		3 / 19	

# COURBE COUPLE, COURANT X VITESSE

Moteurs Electriques Triphasés - Rotor à cage



Client :

Gamme de moteur : W22 IE2 Three-Phase

Code produit : 12997073

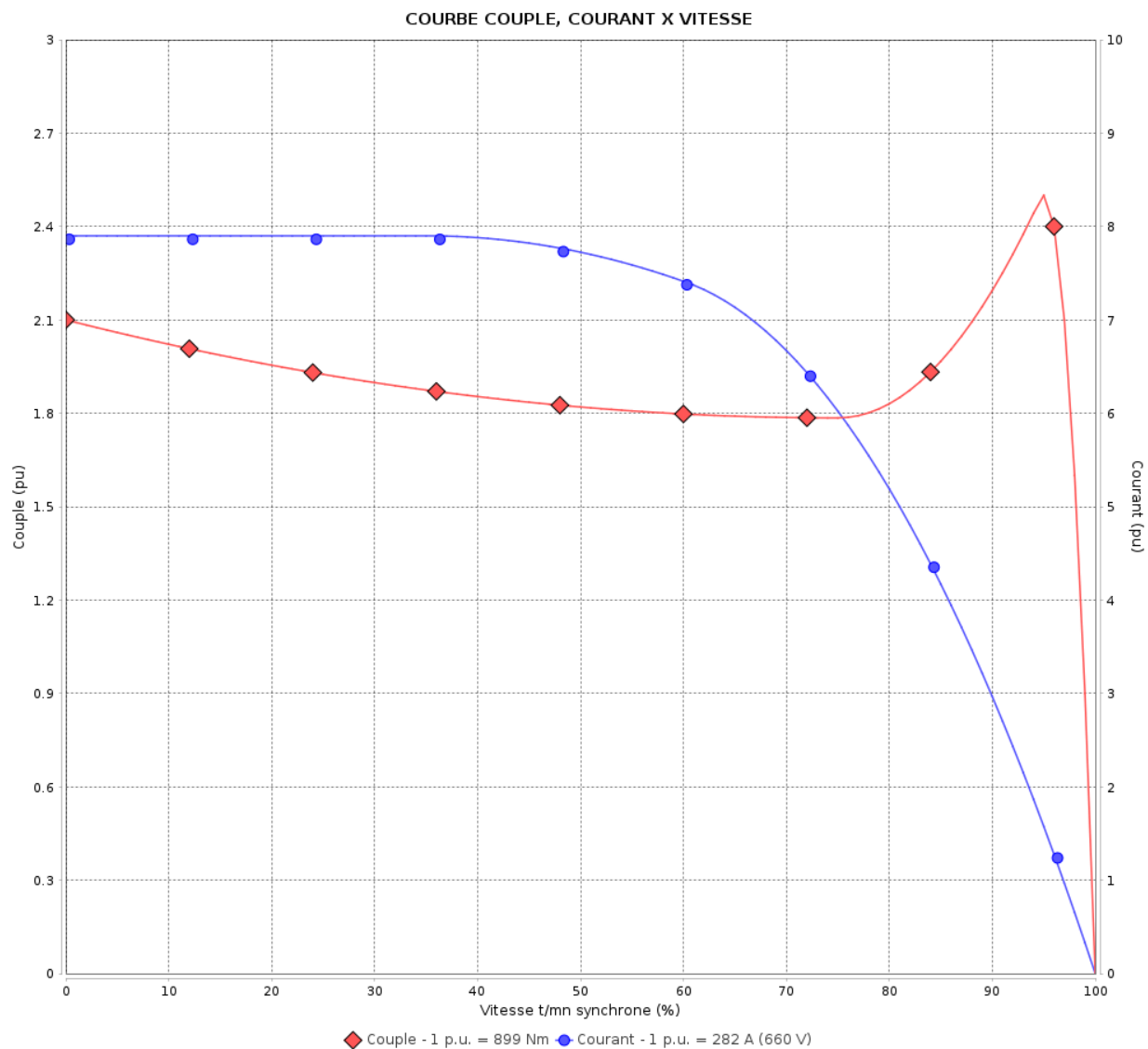

Performance : 380/660 V 50 Hz 2P

Courant à pleine charge : 490/282 A  
 Intensité de démarrage : 7.9  
 Couple à pleine charge : 899 Nm  
 Couple de démarrage : 210 %  
 Couple maximum : 250 %  
 Vitesse à pleine charge : 2975 rpm

Moment d'inertie (J) : 4.17 kgm<sup>2</sup>  
 Service : S1  
 Classe d'isolation : F  
 Facteur de service : 1.00  
 Service : S1

Temps de blocage du rotor : 21s (à froid) 12s (à chaud)

Rév.	Résime des modifications	Fait	Verifié	Date
Exécuteur			Page	Révision
Vérificateur				
Date				
			4 / 19	

# COURBE COUPLE, COURANT X VITESSE

Moteurs Electriques Triphasés - Rotor à cage



Client :

Gamme de moteur : W22 IE2 Three-Phase

Code produit : 12997073

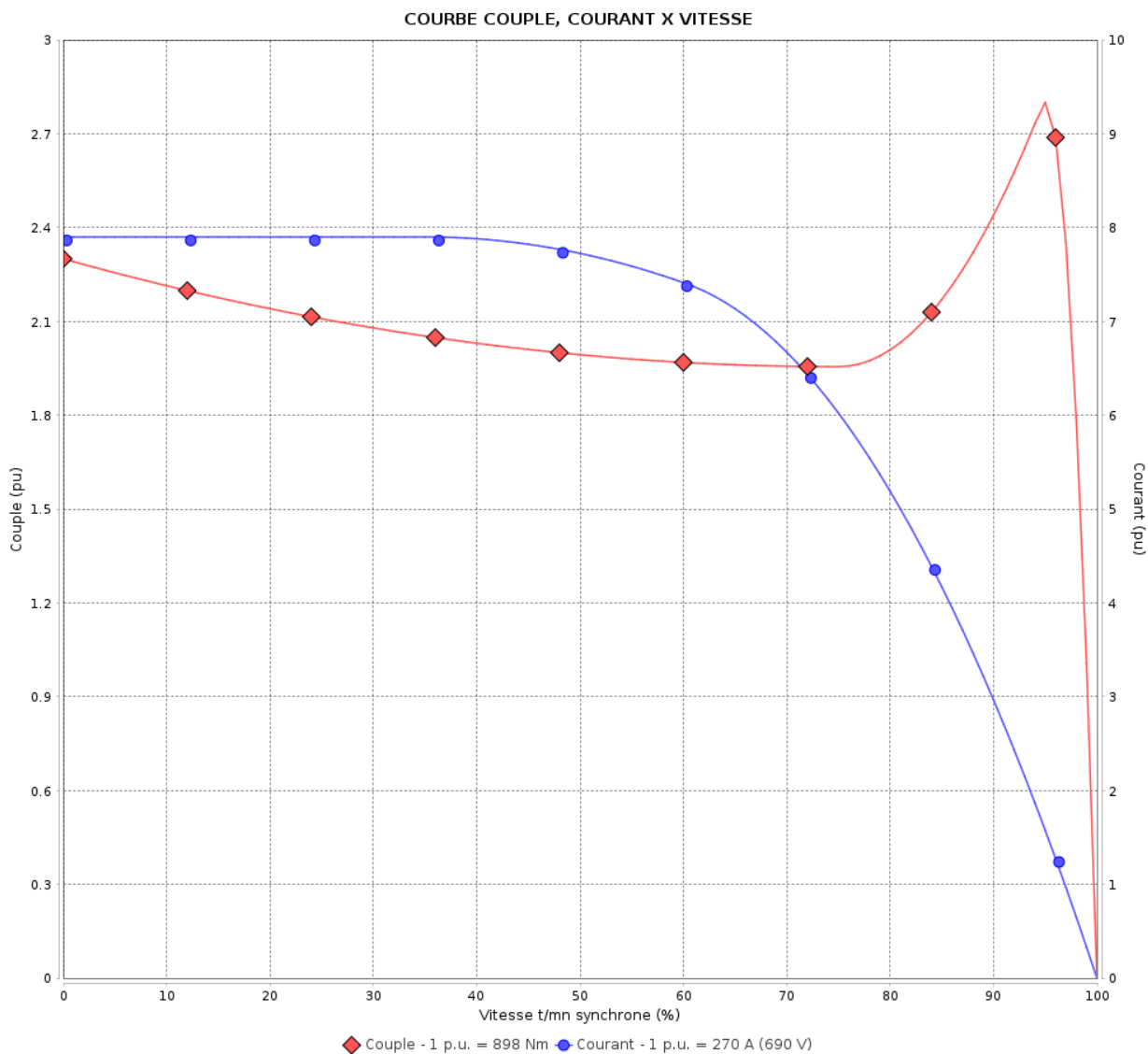

Performance : 400/690 V 50 Hz 2P

Courant à pleine charge : 465/270 A  
 Intensité de démarrage : 7.9  
 Couple à pleine charge : 898 Nm  
 Couple de démarrage : 229 %  
 Couple maximum : 280 %  
 Vitesse à pleine charge : 2980 rpm

Moment d'inertie (J) : 4.17 kgm<sup>2</sup>  
 Service : S1  
 Classe d'isolation : F  
 Facteur de service : 1.00  
 Service : S1

Temps de blocage du rotor : 21s (à froid) 12s (à chaud)

Rév.	Résumé des modifications	Fait	Verifié	Date
Exécuteur			Page 5 / 19	Révision
Vérificateur				
Date	03/06/2026			

# COURBE COUPLE, COURANT X VITESSE

Moteurs Electriques Triphasés - Rotor à cage



Client :

Gamme de moteur : W22 IE2 Three-Phase

Code produit : 12997073

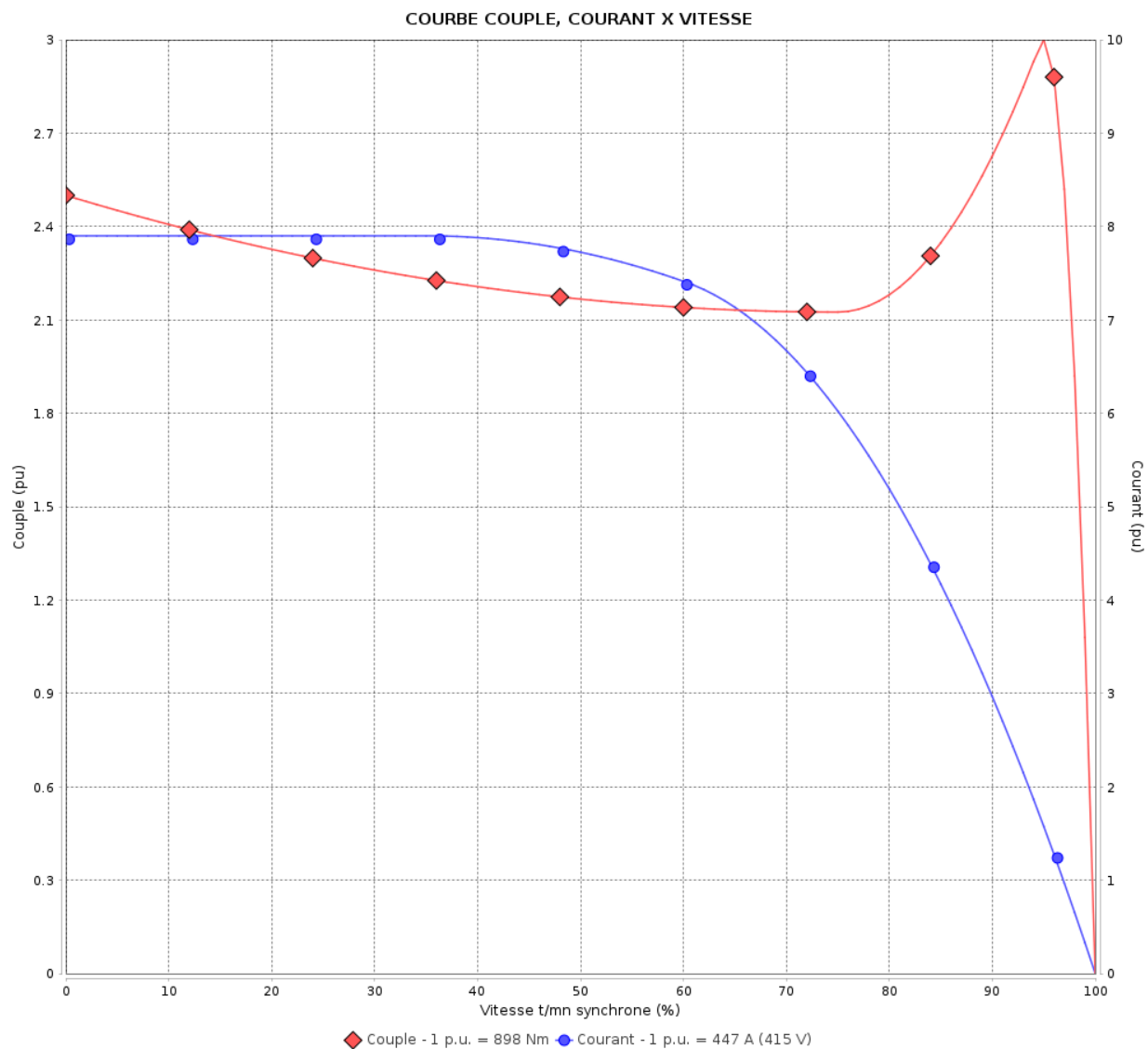

Performance : 415 V 50 Hz 2P

Courant à pleine charge : 447 A  
 Intensité de démarrage : 7.9  
 Couple à pleine charge : 898 Nm  
 Couple de démarrage : 250 %  
 Couple maximum : 300 %  
 Vitesse à pleine charge : 2980 rpm

Moment d'inertie (J) : 4.17 kgm<sup>2</sup>  
 Service : S1  
 Classe d'isolation : F  
 Facteur de service : 1.00  
 Service : S1

Temps de blocage du rotor : 21s (à froid) 12s (à chaud)

Rév.	Résime des modifications	Fait	Verifié	Date
Exécuteur		Page		Révision
Vérificateur		6 / 19		
Date	03/06/2026			

# COURBE COUPLE, COURANT X VITESSE

Moteurs Electriques Triphasés - Rotor à cage



Client :

Gamme de moteur : W22 IE2 Three-Phase

Code produit : 12997073

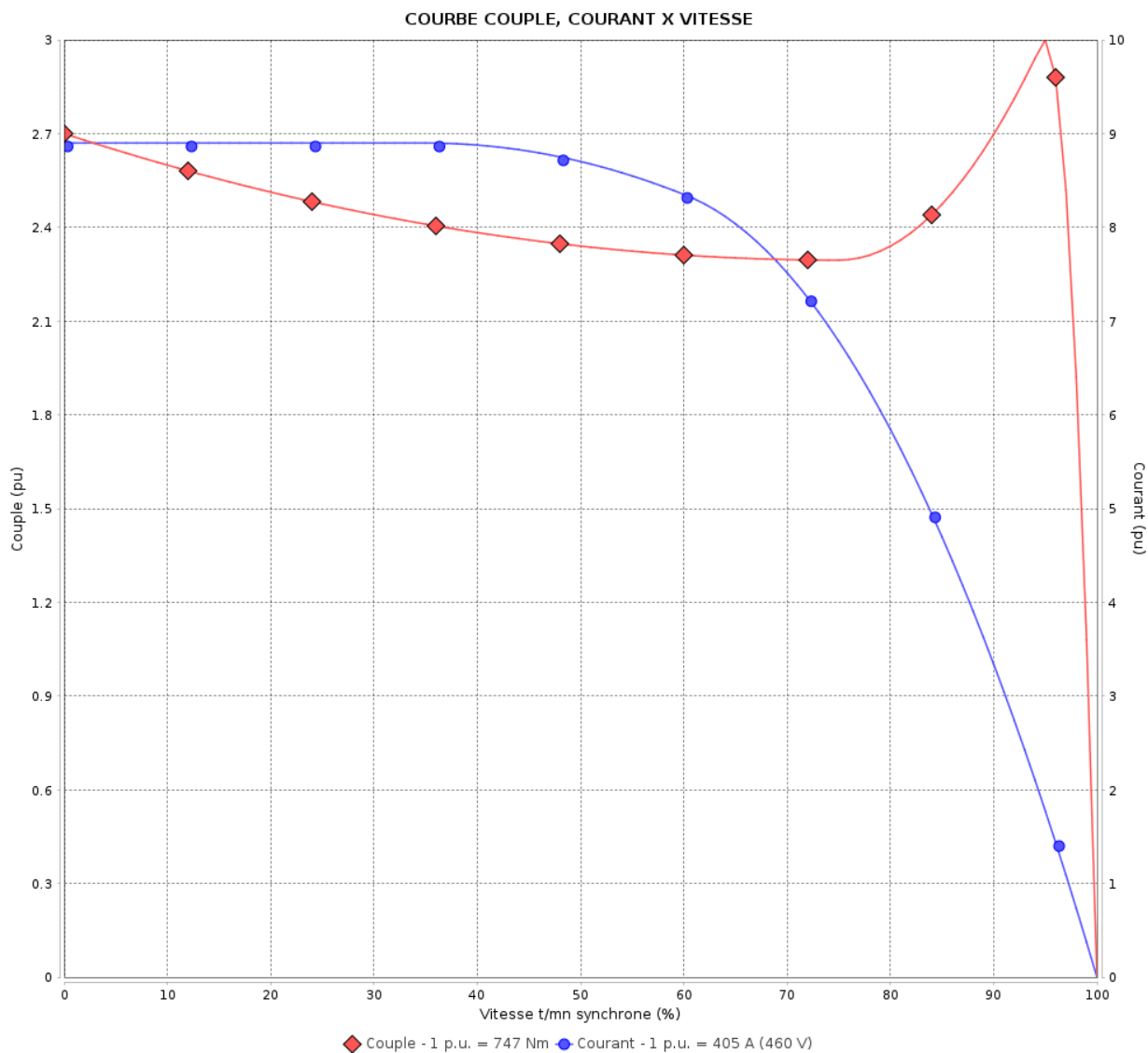

Performance : 460 V 60 Hz 2P

Courant à pleine charge	: 405 A	Moment d'inertie (J)	: 4.17 kgm <sup>2</sup>
Intensité de démarrage	: 8.9	Service	: S1
Couple à pleine charge	: 747 Nm	Classe d'isolation	: F
Couple de démarrage	: 270 %	Facteur de service	: 1.00
Couple maximum	: 300 %	Service	: S1
Vitesse à pleine charge	: 3580 rpm		

Temps de blocage du rotor : 21s (à froid) 12s (à chaud)

Rév.	Résime des modifications	Fait	Verifié	Date
Exécuteur			Page	Révision
Vérificateur			7 / 19	
Date	03/06/2026			

# Courbe de performance en charge

Moteurs Electriques Triphasés - Rotor à cage



Client :

Gamme de moteur : W22 IE2 Three-Phase

Code produit : 12997073

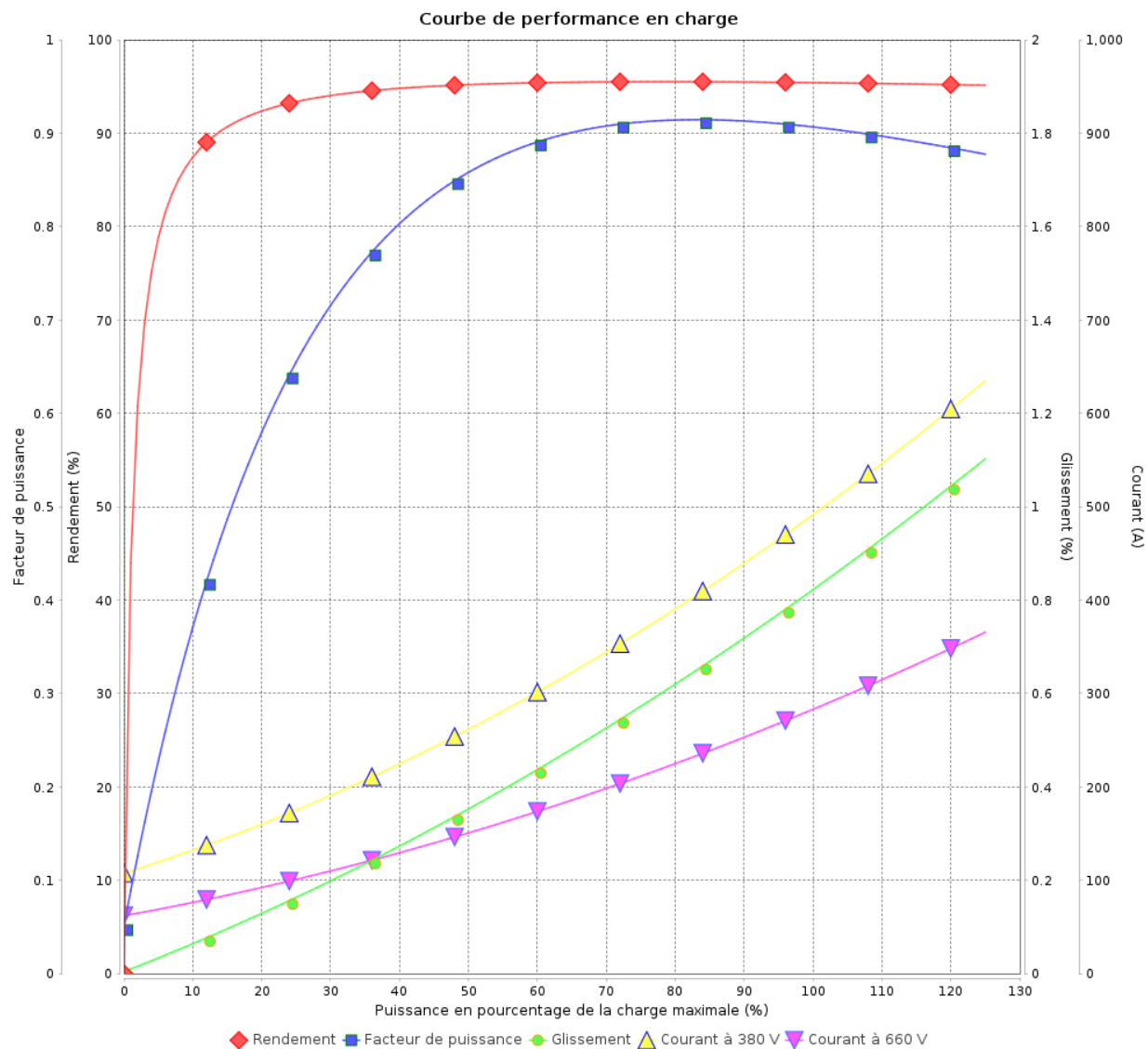

Rév.	Résime des modifications	Fait	Verifié	Date
Exécuteur				
Vérificateur				
Date	03/06/2026		Page 8 / 19	Révision

# Courbe de performance en charge

Moteurs Electriques Triphasés - Rotor à cage



Client :

Gamme de moteur : W22 IE2 Three-Phase

Code produit : 12997073

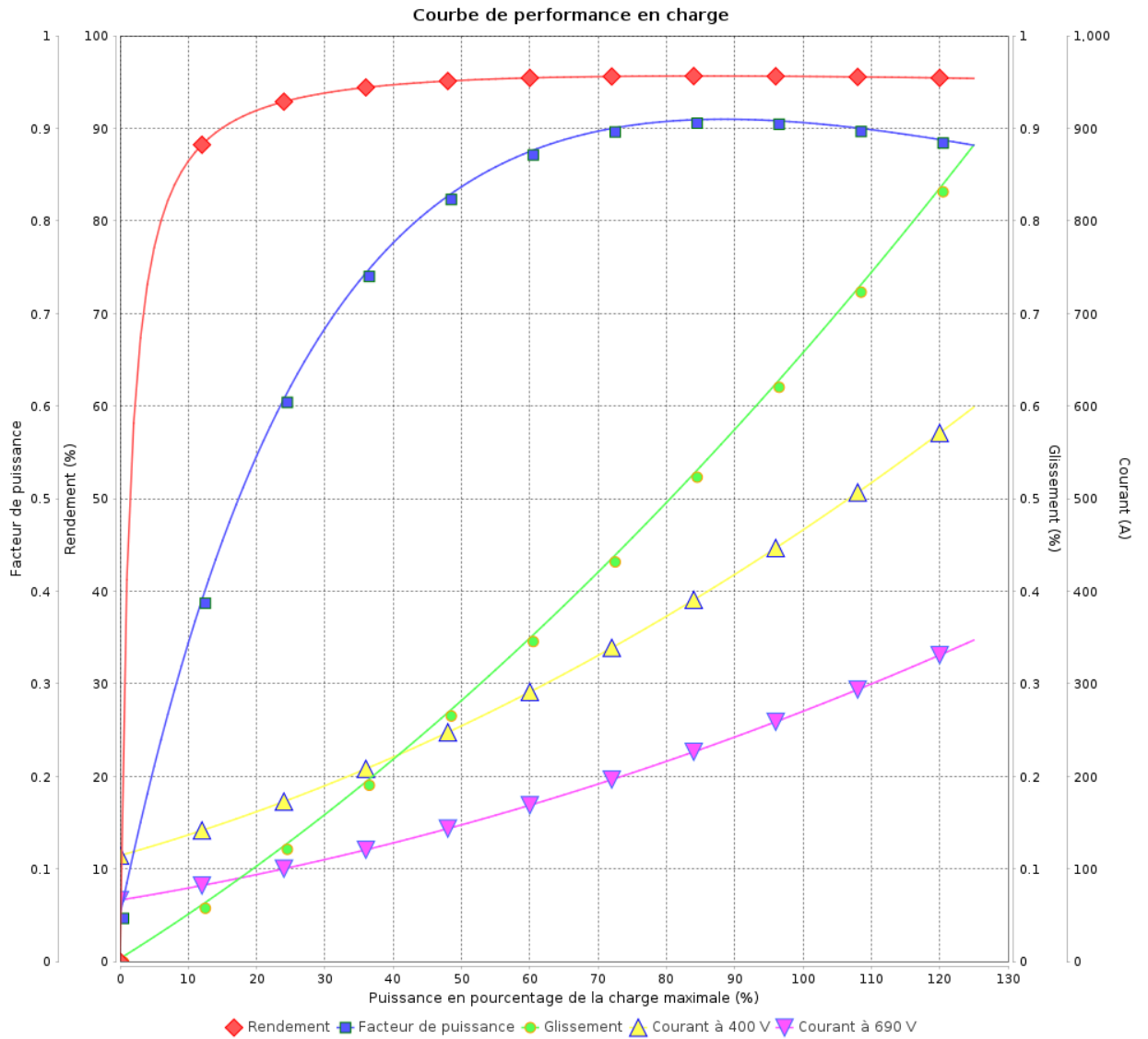

Rév.	Résumé des modifications	Fait	Verifié	Date
Exécuteur			Page 9 / 19	Révision
Vérificateur				
Date				

# Courbe de performance en charge

Moteurs Electriques Triphasés - Rotor à cage



Client :

Gamme de moteur : W22 IE2 Three-Phase

Code produit : 12997073

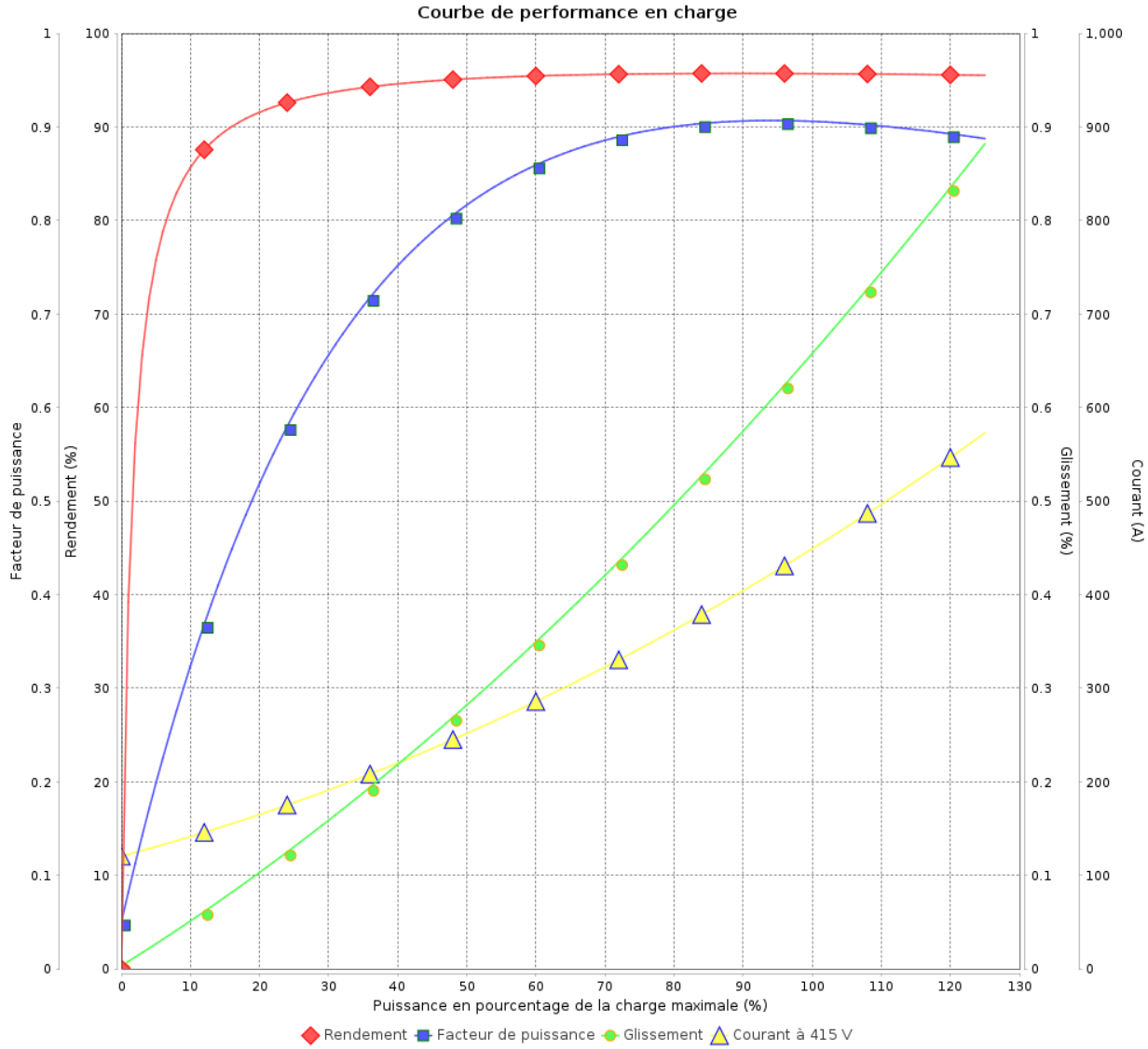

Rév.	Résime des modifications	Fait	Verifié	Date
Exécuteur				
Vérificateur			Page	Révision
Date	03/06/2026		10 / 19	

# Courbe de performance en charge

Moteurs Electriques Triphasés - Rotor à cage



Client :

Gamme de moteur : W22 IE2 Three-Phase

Code produit : 12997073

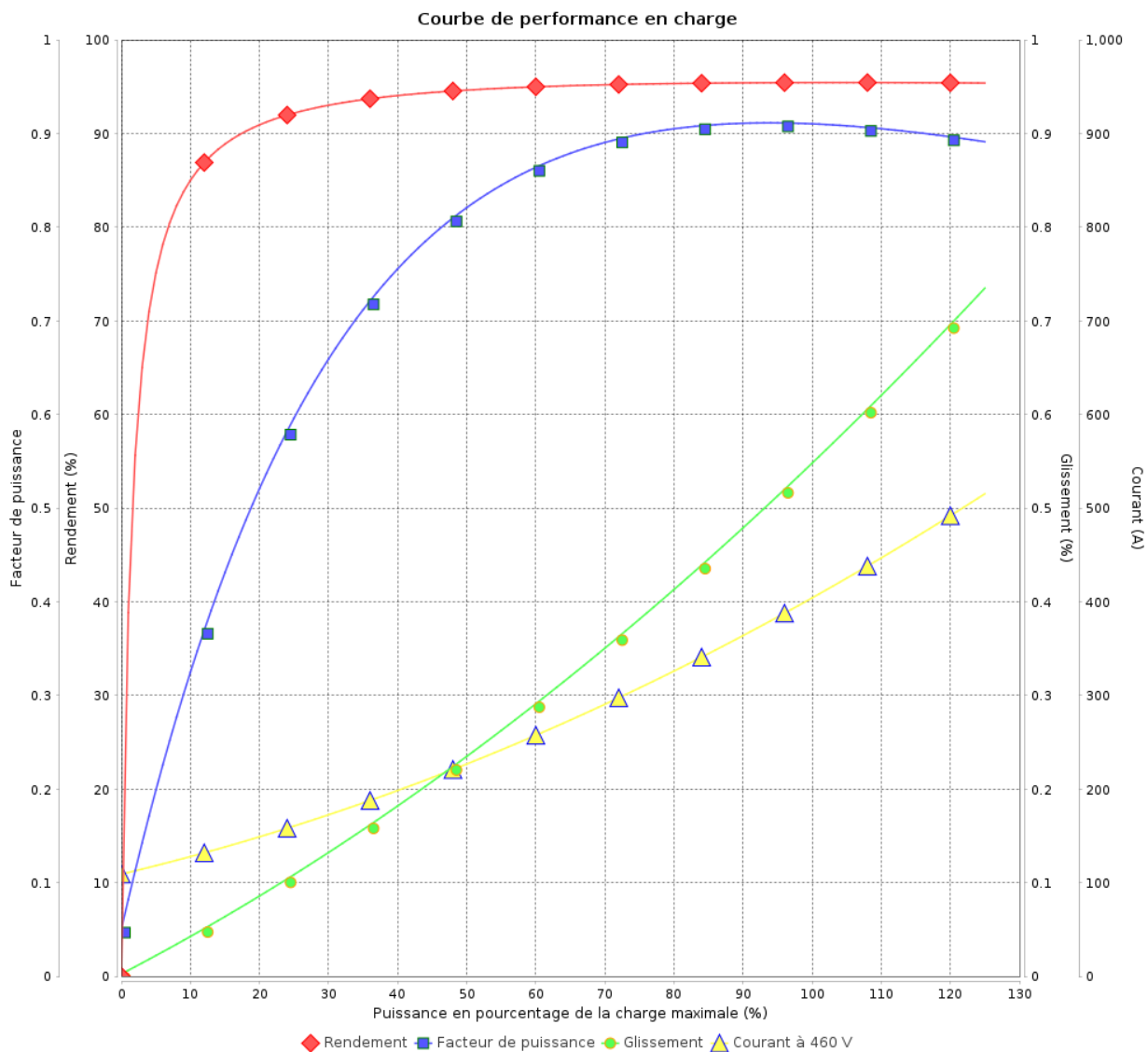

Rév.	Résumé des modifications	Fait	Verifié	Date
Exécuteur			Page 11 / 19	Révision
Vérificateur				
Date				

# COURBE DE LIMITE THERMIQUE

Moteurs Electriques Triphasés - Rotor à cage



Client :

Gamme de moteur : W22 IE2 Three-Phase

Code produit : 12997073

COURBE DE LIMITE THERMIQUE

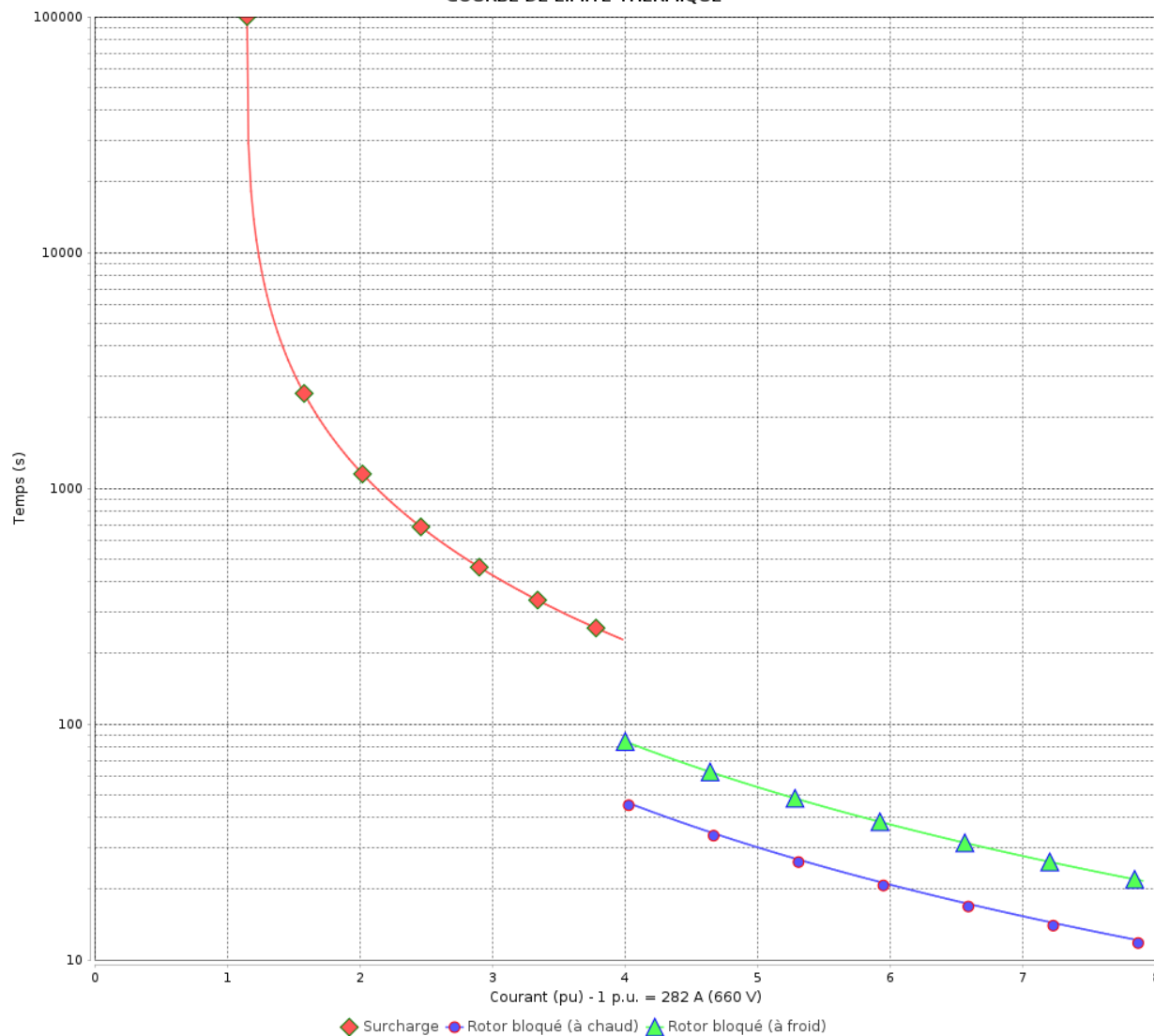

Constante de temps d'échauffement  
Constante de temps de refroidissement

Rév.	Résime des modifications	Fait	Verifié	Date
Exécuteur				
Vérificateur			Page	Révision
Date	03/06/2026		12 / 19	

# COURBE DE LIMITE THERMIQUE

Moteurs Electriques Triphasés - Rotor à cage



Client :

Gamme de moteur : W22 IE2 Three-Phase

Code produit : 12997073

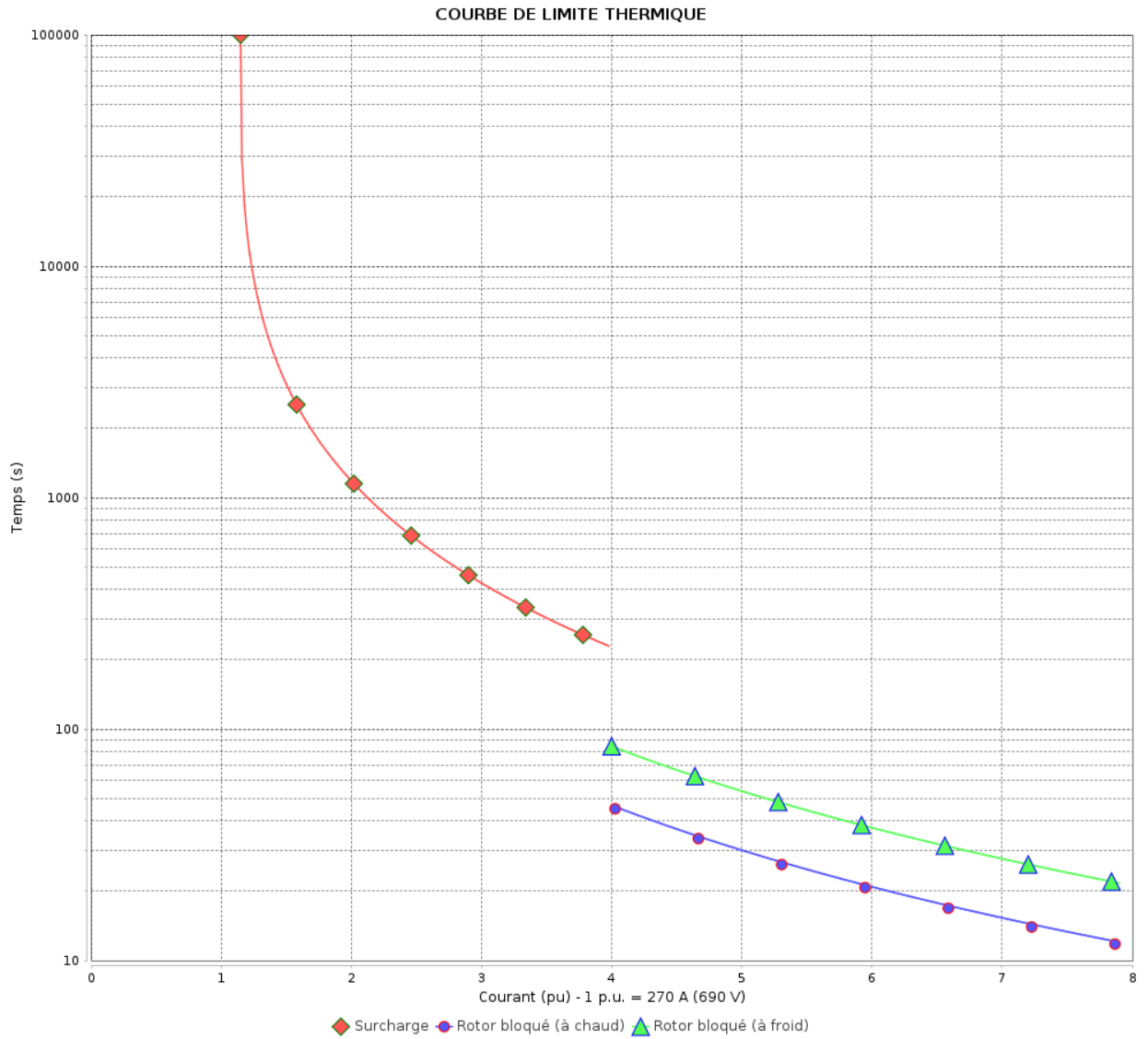

Constante de temps d'échauffement  
 Constante de temps de refroidissement

Rév.	Résumé des modifications	Fait	Vérifié	Date
Exécuteur		Page 13 / 19		Révision
Vérificateur				
Date				

# COURBE DE LIMITE THERMIQUE

Moteurs Electriques Triphasés - Rotor à cage



Client :

Gamme de moteur : W22 IE2 Three-Phase

Code produit : 12997073

COURBE DE LIMITE THERMIQUE

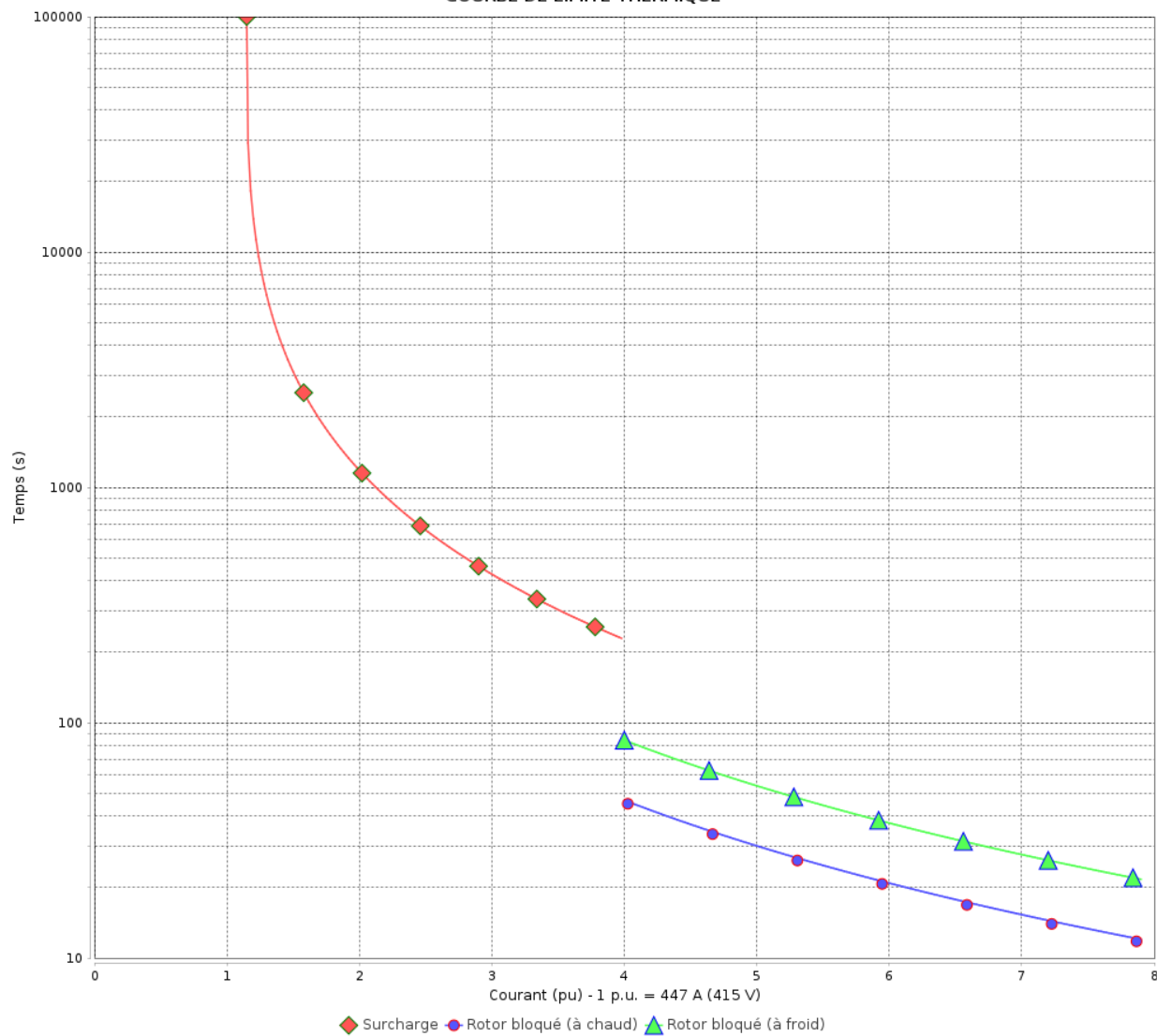

Constante de temps d'échauffement  
Constante de temps de refroidissement

Rév.	Résumé des modifications	Fait	Verifié	Date
Exécuteur				
Vérificateur			Page	Révision
Date	03/06/2026		14 / 19	

# COURBE DE LIMITE THERMIQUE

Moteurs Electriques Triphasés - Rotor à cage



Client :

Gamme de moteur : W22 IE2 Three-Phase

Code produit : 12997073

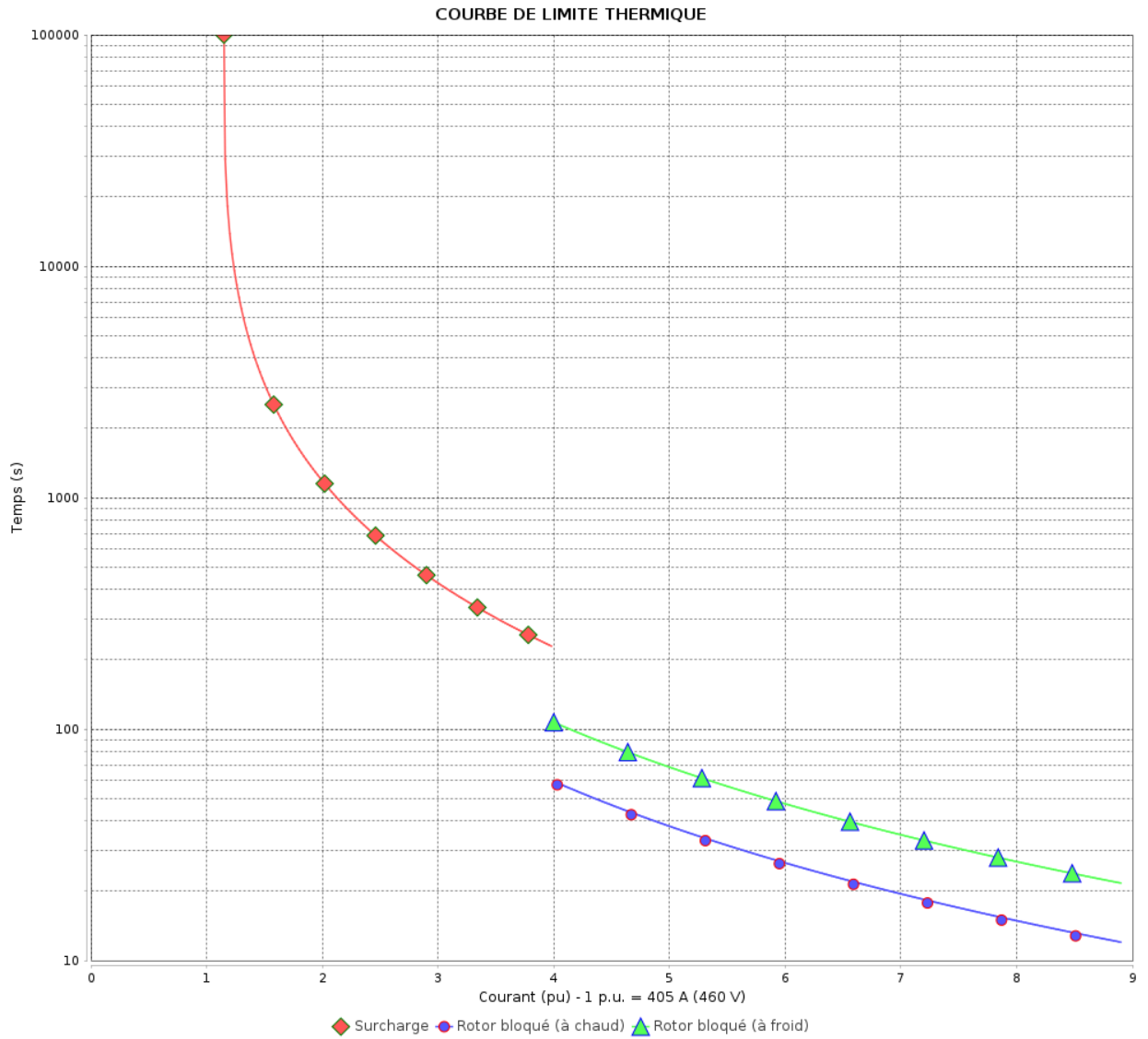

Constante de temps d'échauffement  
Constante de temps de refroidissement

Rév.	Résumé des modifications	Fait	Verifié	Date
Exécuteur			Page 15 / 19	Révision
Vérificateur				
Date				

# Courbe du convertisseur

Moteurs Electriques Triphasés - Rotor à cage



Client :

Gamme de moteur : W22 IE2 Three-Phase

Code produit : 12997073

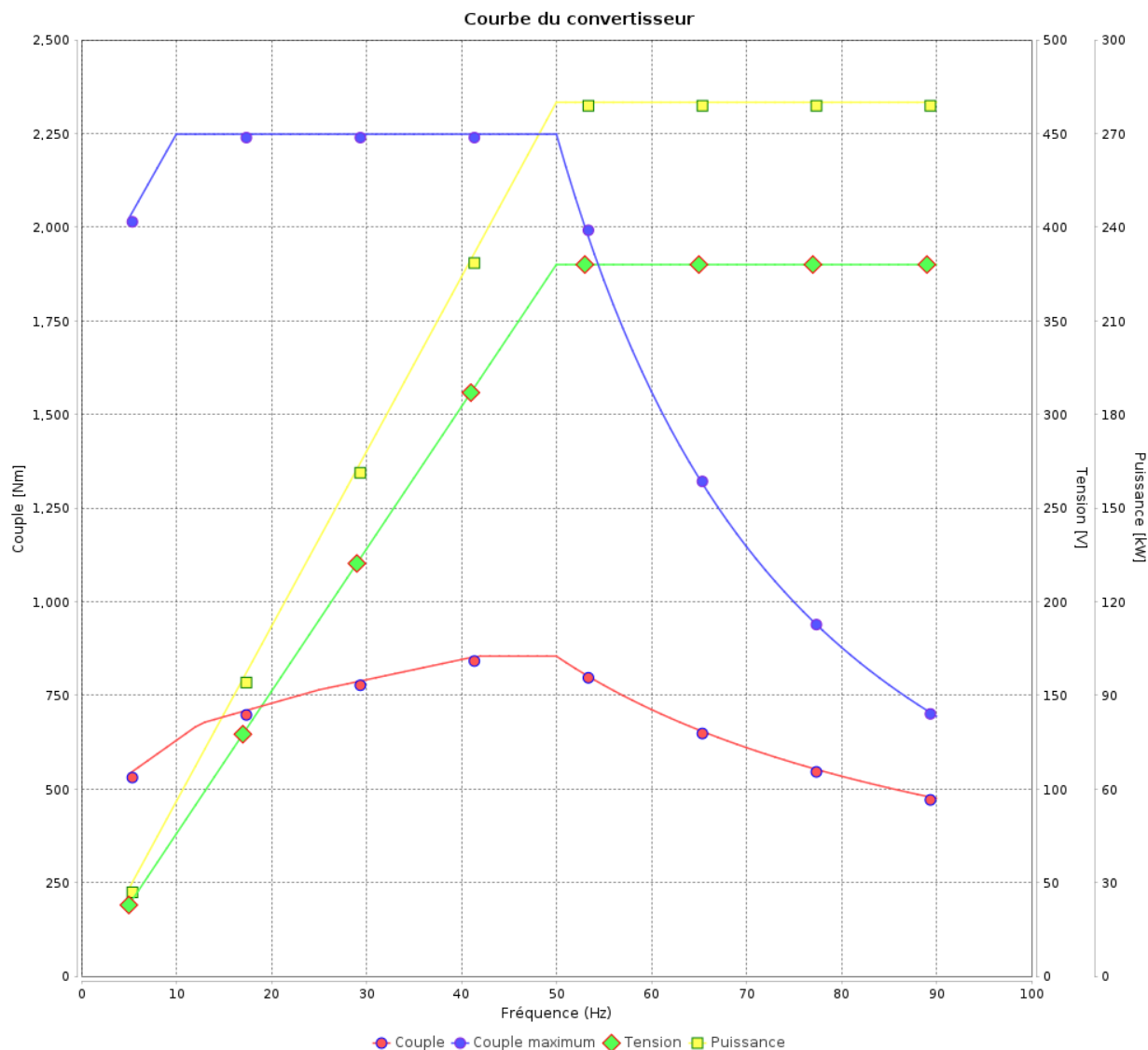

Rév.	Résime des modifications	Fait	Verifié	Date
Exécuteur				
Vérificateur			Page	Révision
Date	03/06/2026		16 / 19	

# Courbe du convertisseur

## Moteurs Electriques Triphasés - Rotor à cage



Client :

Gamme de moteur : W22 IE2 Three-Phase

Code produit : 12997073

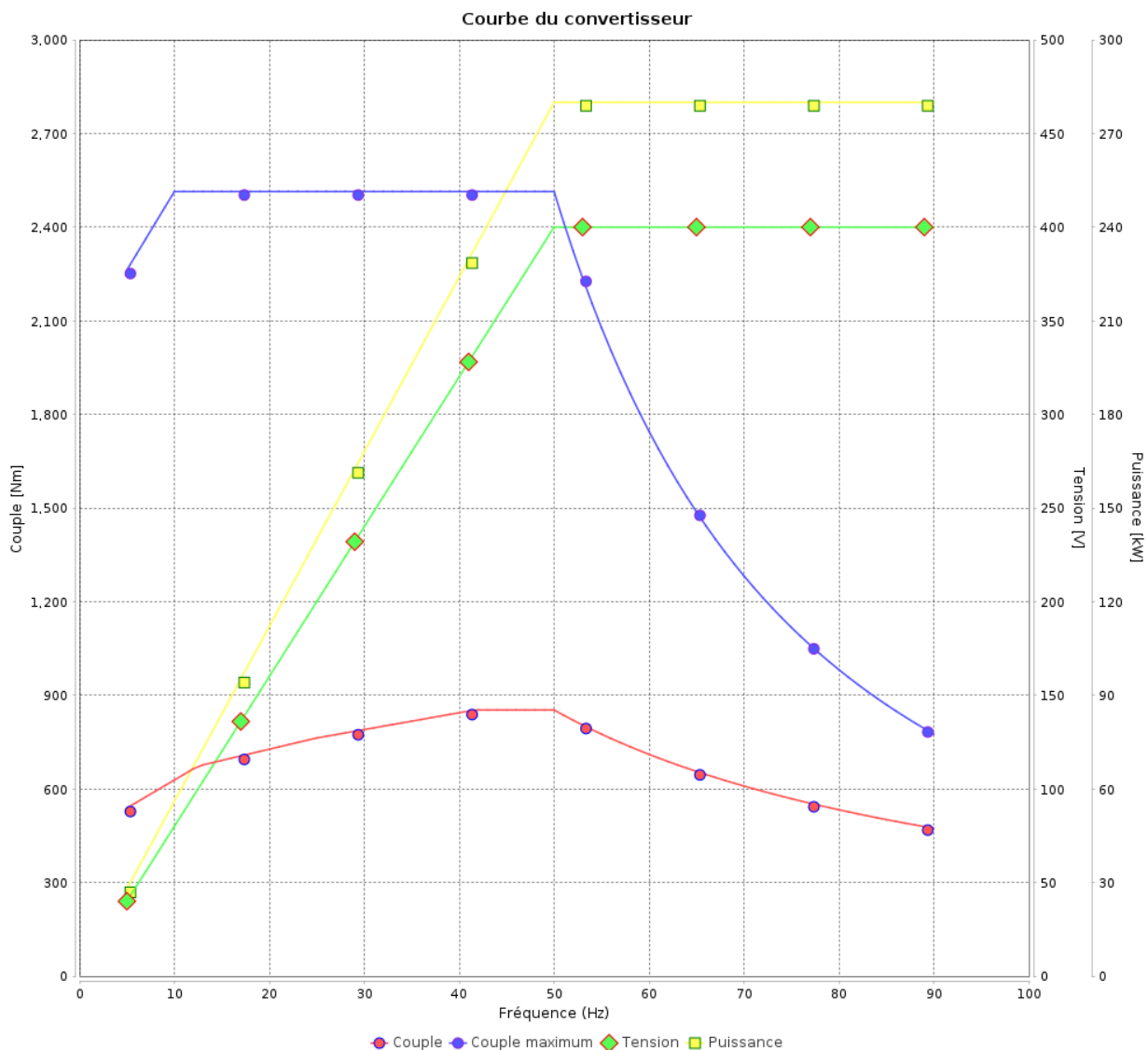

Rév.	Résumé des modifications	Fait	Verifié	Date
Exécuteur			Page 17 / 19	Révision
Vérificateur				
Date				

# Courbe du convertisseur

Moteurs Electriques Triphasés - Rotor à cage



Client :

Gamme de moteur : W22 IE2 Three-Phase

Code produit : 12997073

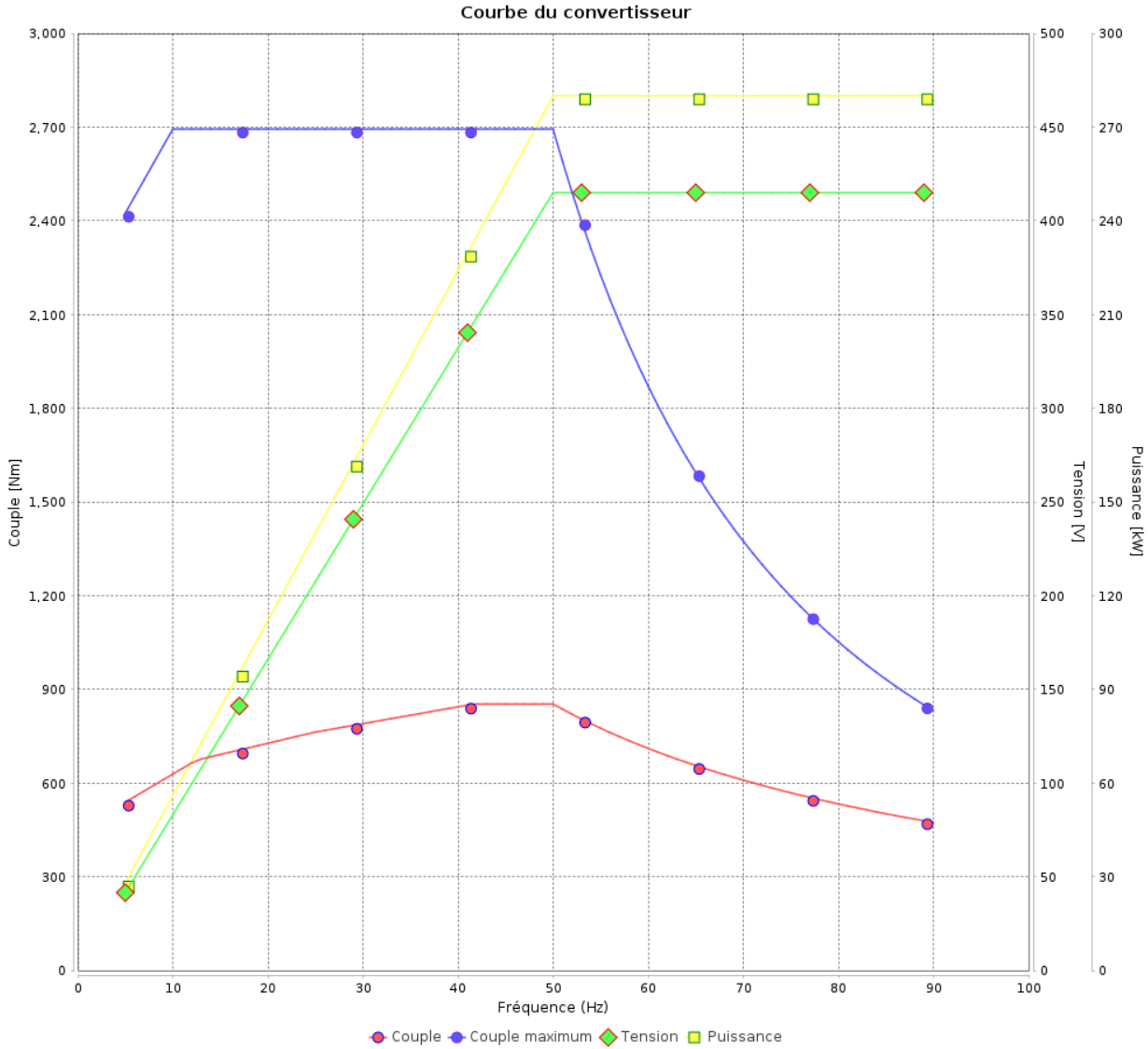

Rév.	Résumé des modifications	Fait	Vérifié	Date
Exécuteur			Page 18 / 19	Révision
Vérificateur				
Date				

# Courbe du convertisseur

## Moteurs Electriques Triphasés - Rotor à cage



Client :

Gamme de moteur : W22 IE2 Three-Phase

Code produit : 12997073

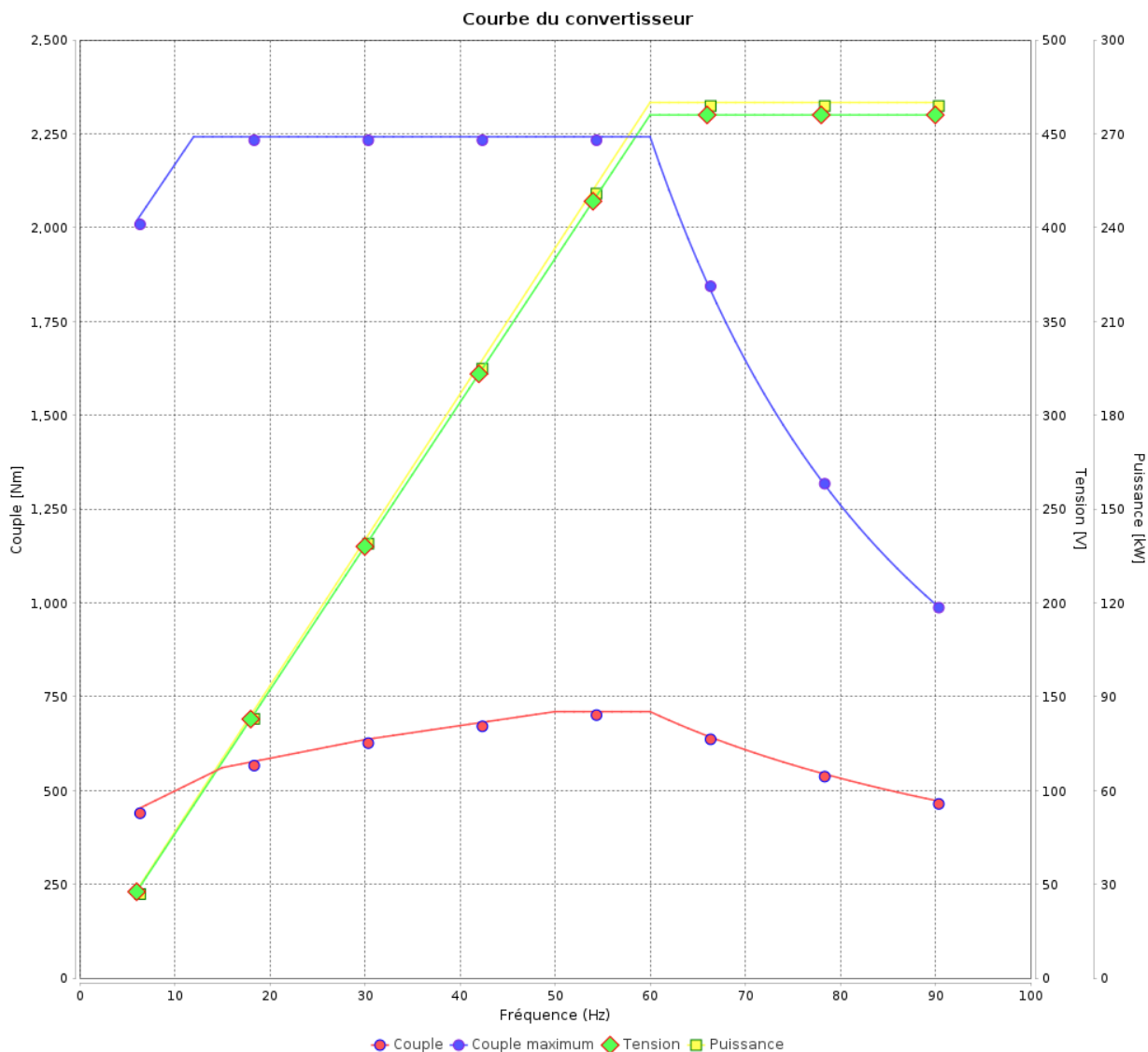

Rév.	Résumé des modifications	Fait	Verifié	Date
Exécuteur			Page 19 / 19	Révision
Vérificateur				
Date				

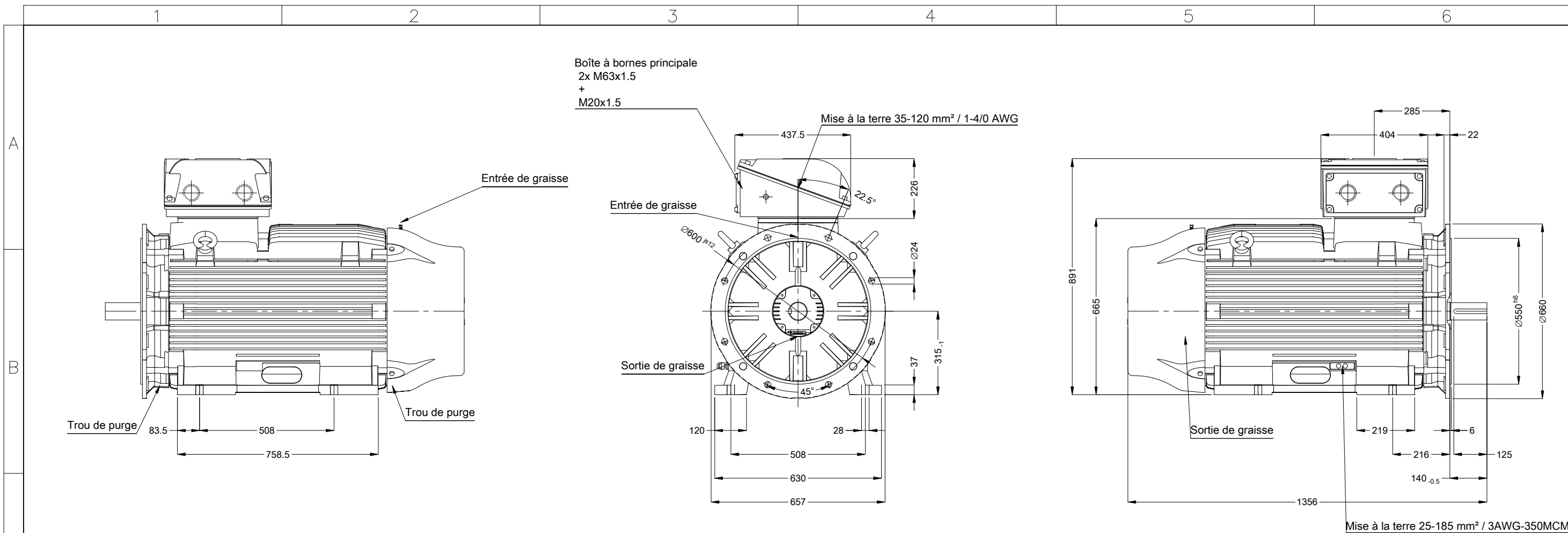

				01713 02 Pôles 50 Hz		A			
				Échelle		1 : 15			
				HYBRISUSER		00			
		N° MODIFICATION	LOC	RESUME DES MODIFICATIONS	EXÉCUTÉ	VÉRIFIÉ	LIBÉRÉ	DATE	VER
		EXÉC.	HYBRISUSER	MOTEUR TRIP. W22 IE2					
		VÉRIF.		CARCASSE 315L IP55 TEFC					
		LIBÉRÉ							
		DATE LB.							

Sans vis de nivellement vertical  
 Flasque AR avec palier isolé  
 Couleur RAL 5009  
 Peinture epoxy WEG 203A  
 Forme NEMA F-3  
 Forme B35T

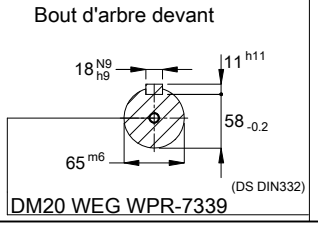

PREVIEW		
WDD	00	
PAGE	1 / 1	