

FICHE TECHNIQUE

Moteurs Electriques Triphasés - Rotor à cage



Client :				
Gamme de moteur	: W22 IE4 Three-Phase	Code produit :	13004617	
Carcasse	: 225S/M	Type de refroidissement	: IC411 - TEFC	
Classe d'isolation	: F	Forme	: B14T	
Service	: S1	Sens de rotation ¹	: Les deux sens de rotation	
Température ambiante	: -20°C à +40°C	Méthode de démarrage	: Démarrage direct	
Altitude	: 1000 m	Poids approximatif ³	: 394 kg	
Degré de protection	: IP55	Moment d'inertie (J)	: 0.7346 kgm ²	
Type	: NE			
Puissance nominale [kW]	37		37	
Pôles	4		4	
Fréquence [Hz]	50		60	
Tension à pleine charge [V]	400/690		460	
Courant à pleine charge [A]	67.6/39.2		59.4	
Courant de démarrage [A]	581/337		570	
Intensité de démarrage [A]	8.6		9.6	
Courant à vide [A]	29.7/17.2		28.2	
Vitesse à pleine charge [RPM]	1484		1786	
Glissement [%]	1.07		0.78	
Couple à pleine charge [Nm]	238		198	
Couple de démarrage [%]	310		350	
Couple maximum [%]	350		400	
Facteur de service	1.00		1.00	
Echauffement	80 K		80 K	
Temps de blocage du rotor	36s (à froid) 20s (à chaud)		39s (à froid) 22s (à chaud)	
Bruit ²	63.0 dB(A)		67.0 dB(A)	
Rendement (%)	25%			
	50%	94.4	93.0	
	75%	95.0	94.5	
	100%	95.2	95.4	
Cos Φ	25%			
	50%	0.67	0.66	
	75%	0.78	0.77	
	100%	0.83	0.82	
Losses at normative operating points (speed;torque), in percentage of rated output power				
Losses (%)	P1 (0,9;1,0)	4.8	4.6	
	P2 (0,5;1,0)	3.8	3.6	
	P3 (0,25;1,0)	3.4	3.2	
	P4 (0,9;0,5)	2.7	2.6	
	P5 (0,5;0,5)	1.7	1.7	
	P6 (0,5;0,25)	1.3	1.2	
	P7 (0,25;0,25)	0.8	0.8	
Type de palier	: Avant 6314 C3 Derrière 6314 C3	Efforts sur l'embase		
Modèle - blindage	: 00047 00014	Traction maximum : 6963 N		
Intervalle de graissage	: 14000 h 14000 h	Compression maximum : 10829 N		
Quantité de lubrifiant	: 27 g 27 g			
Type de lubrifiant	: Mobil Polyrex EM			
<p>Cette révision annule et remplace la précédente</p> <p>(1) Vu le bout d'arbre côté attaque.</p> <p>(2) Mesuré à 1m et avec tolérance de +3dB(A).</p> <p>(3) Poids approximatif, peut être objet de modification après le processus de fabrication.</p> <p>(4) At 100% of full load.</p>		<p>Les valeurs sont des moyennes basées sur des tests et d'alimentation sinusoïdale, sous réserve des tolérances de normes IEC 60034-1.</p>		
Rév.	Résime des modifications	Fait	Verifié	Date
Exécuteur				
Vérificateur			Page	Révision
Date	01/06/2026		1 / 11	

FICHE TECHNIQUE

Moteurs Electriques Triphasés - Rotor à cage



Client : _____

Remarque

Rév.	Résime des modifications	Fait	Verifié	Date
Exécuteur				
Vérificateur			Page	Révision
Date	01/06/2026		2 / 11	

FICHE TECHNIQUE

Moteurs Electriques Triphasés - Rotor à cage



Client :

Protection Thermique

ID	Application	Type	Quantité	Température de détection
1	Bobinage	PTC - 2 FD_MT_FIOS	1 x Phase	155 °C

Rév.	Résime des modifications	Fait	Verifié	Date
Exécuteur				
Vérificateur			Page	Révision
Date	01/06/2026		3 / 11	

COURBE COUPLE, COURANT X VITESSE

Moteurs Electriques Triphasés - Rotor à cage



Client :

Gamme de moteur : W22 IE4 Three-Phase

Code produit : 13004617

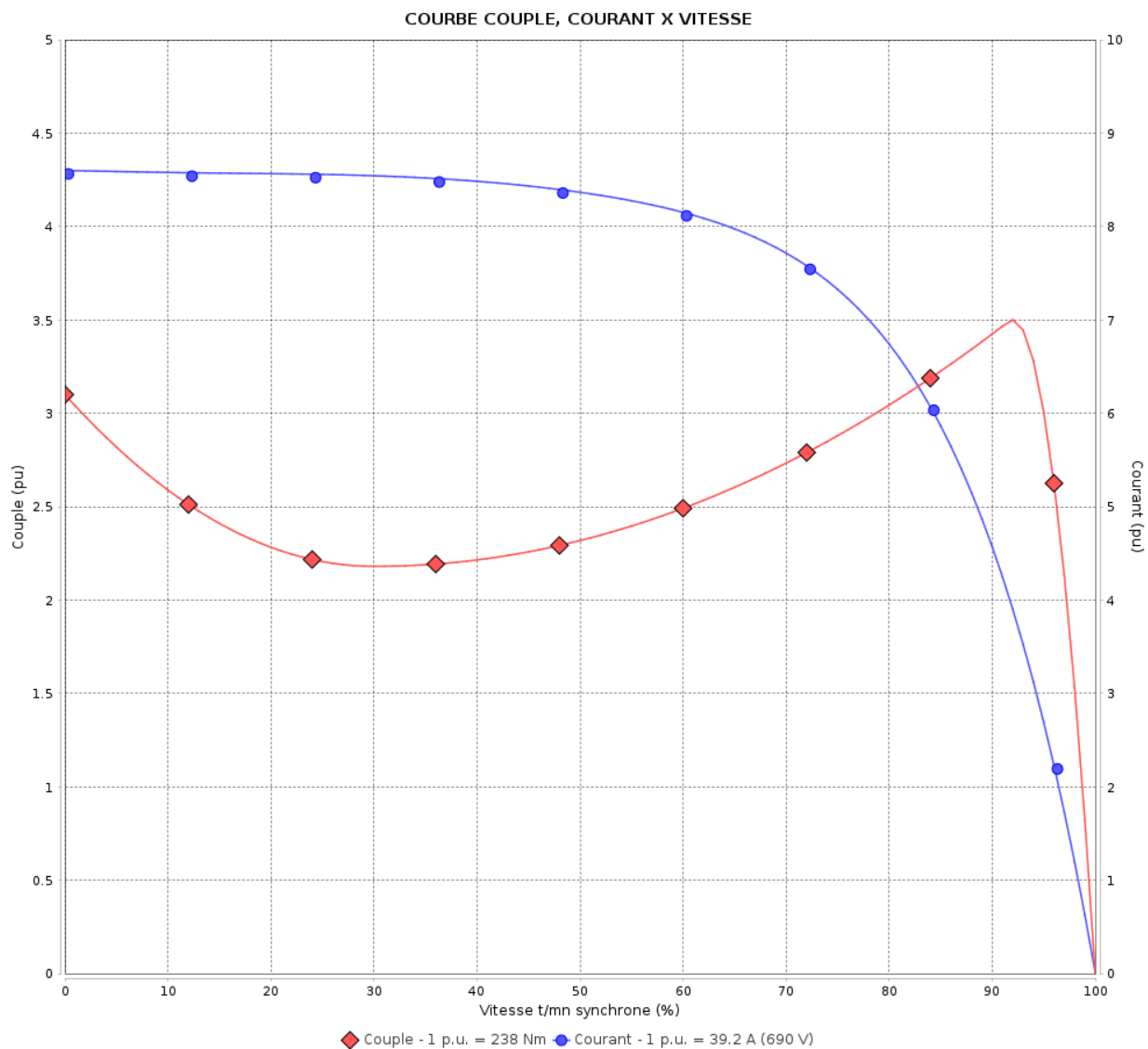

Performance : 400/690 V 50 Hz 4P

Courant à pleine charge : 67.6/39.2 A
 Intensité de démarrage : 8.6
 Couple à pleine charge : 238 Nm
 Couple de démarrage : 310 %
 Couple maximum : 350 %
 Vitesse à pleine charge : 1484 rpm

Moment d'inertie (J) : 0.7346 kgm²
 Service : S1
 Classe d'isolation : F
 Facteur de service : 1.00
 Service : S1

Temps de blocage du rotor : 36s (à froid) 20s (à chaud)

Rév.	Résime des modifications	Fait	Verifié	Date
Exécuteur		Page		Révision
Vérificateur		4 / 11		
Date	01/06/2026			

COURBE COUPLE, COURANT X VITESSE

Moteurs Electriques Triphasés - Rotor à cage



Client :

Gamme de moteur : W22 IE4 Three-Phase

Code produit : 13004617

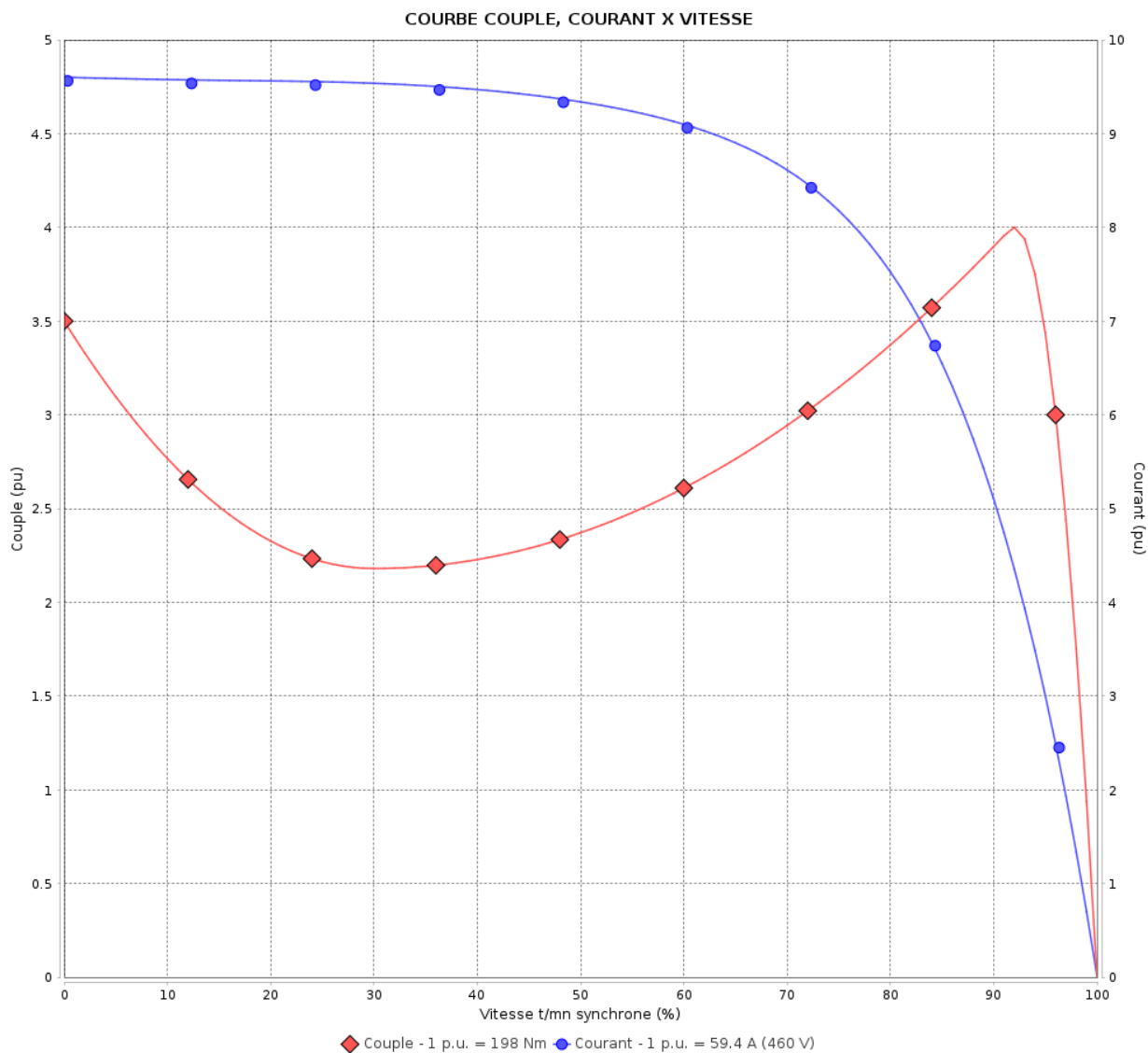

Performance : 460 V 60 Hz 4P

Courant à pleine charge : 59.4 A
 Intensité de démarrage : 9.6
 Couple à pleine charge : 198 Nm
 Couple de démarrage : 350 %
 Couple maximum : 400 %
 Vitesse à pleine charge : 1786 rpm

Moment d'inertie (J) : 0.7346 kgm²
 Service : S1
 Classe d'isolation : F
 Facteur de service : 1.00
 Service : S1

Temps de blocage du rotor : 39s (à froid) 22s (à chaud)

Rév.	Résime des modifications	Fait	Verifié	Date
Exécuteur			Page	Révision
Vérificateur				
Date				
			5 / 11	

Courbe de performance en charge

Moteurs Electriques Triphasés - Rotor à cage



Client :

Gamme de moteur : W22 IE4 Three-Phase

Code produit : 13004617

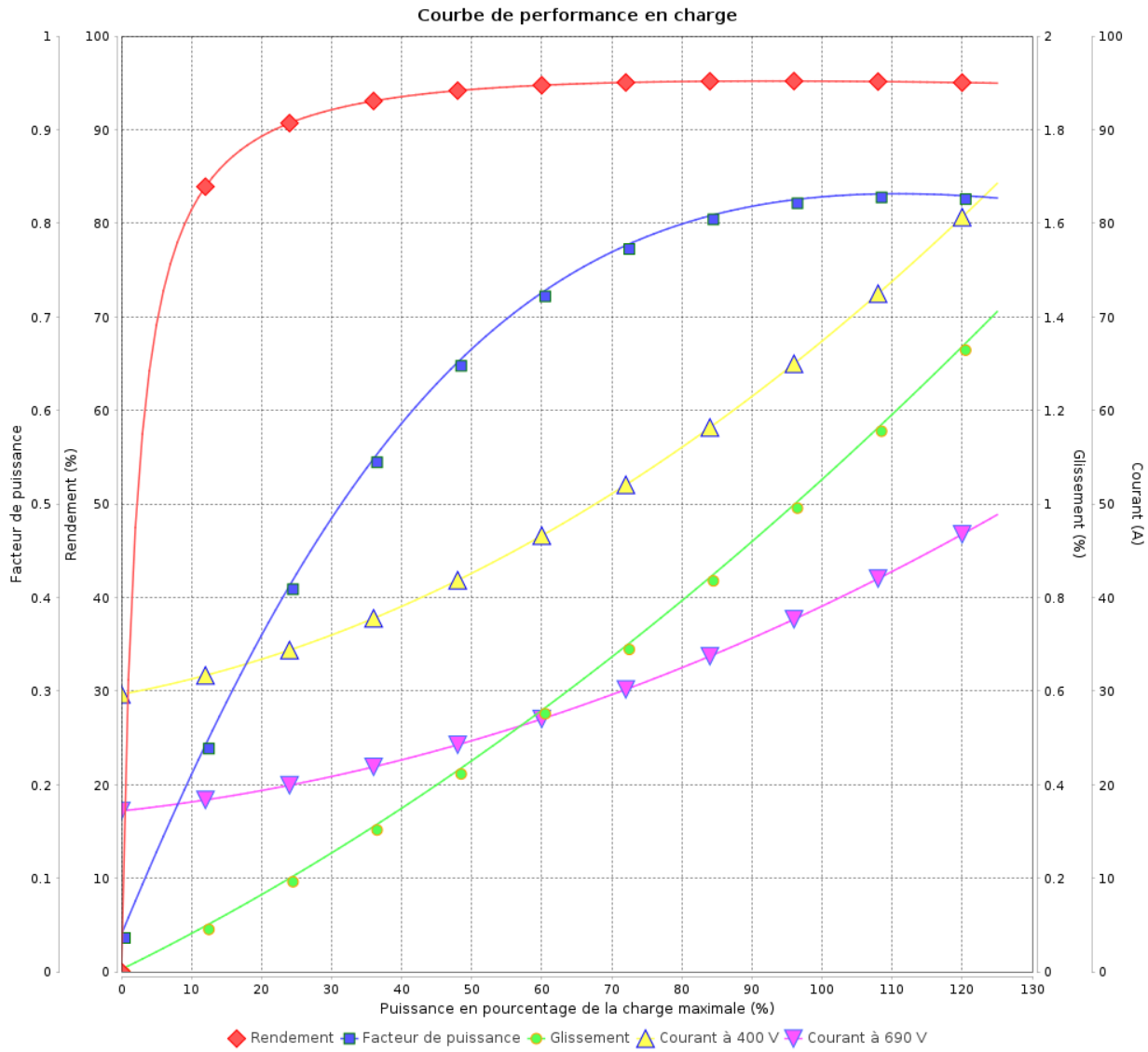

Rév.	Résime des modifications	Fait	Verifié	Date
Exécuteur				
Vérificateur			Page	Révision
Date	01/06/2026		6 / 11	

Courbe de performance en charge

Moteurs Electriques Triphasés - Rotor à cage



Client :

Gamme de moteur : W22 IE4 Three-Phase

Code produit : 13004617

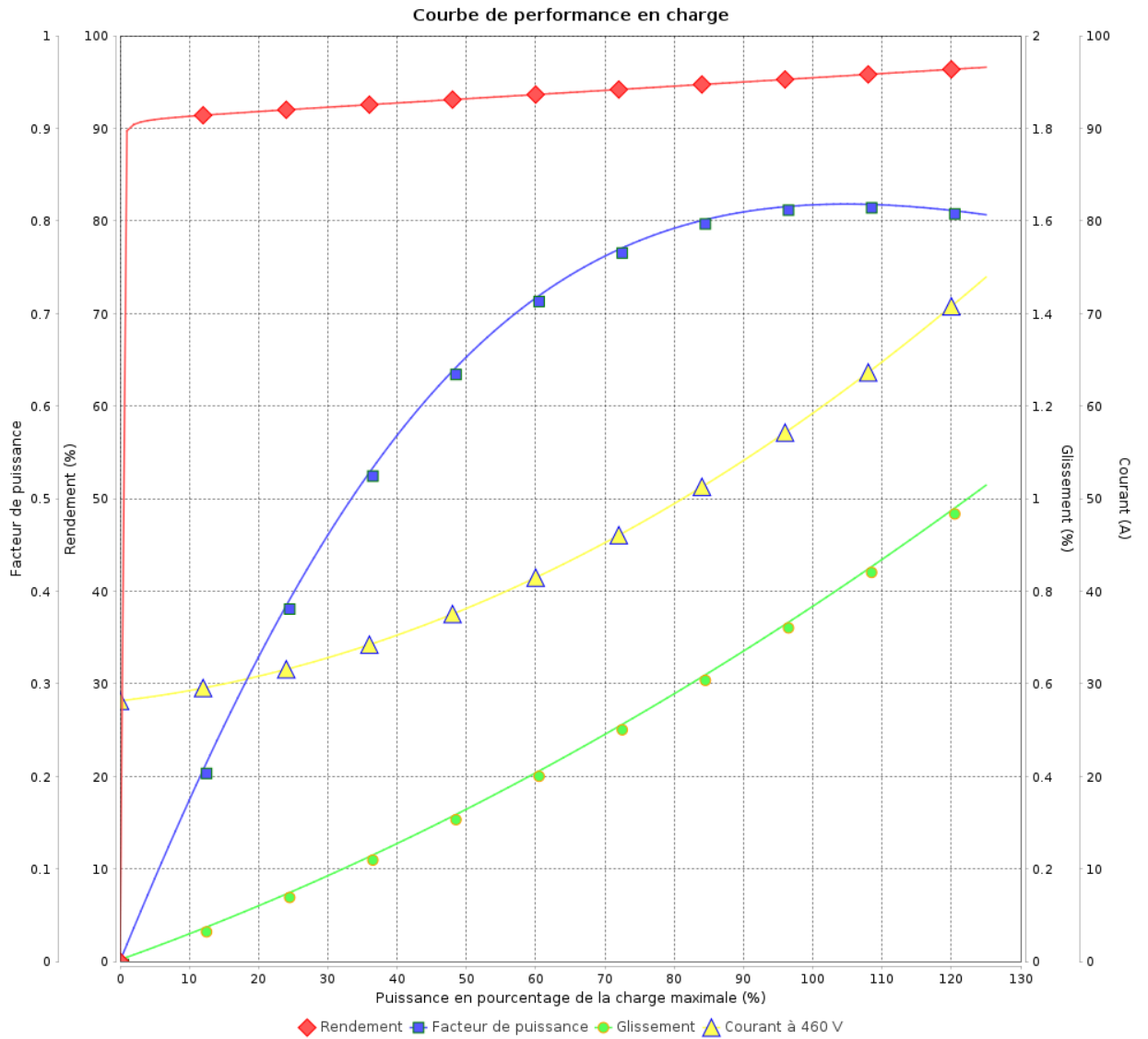

Rév.	Résumé des modifications	Fait	Verifié	Date
Exécuteur			Page 7 / 11	Révision
Vérificateur				
Date				

COURBE DE LIMITE THERMIQUE

Moteurs Electriques Triphasés - Rotor à cage



Client :

Gamme de moteur : W22 IE4 Three-Phase

Code produit : 13004617

COURBE DE LIMITE THERMIQUE

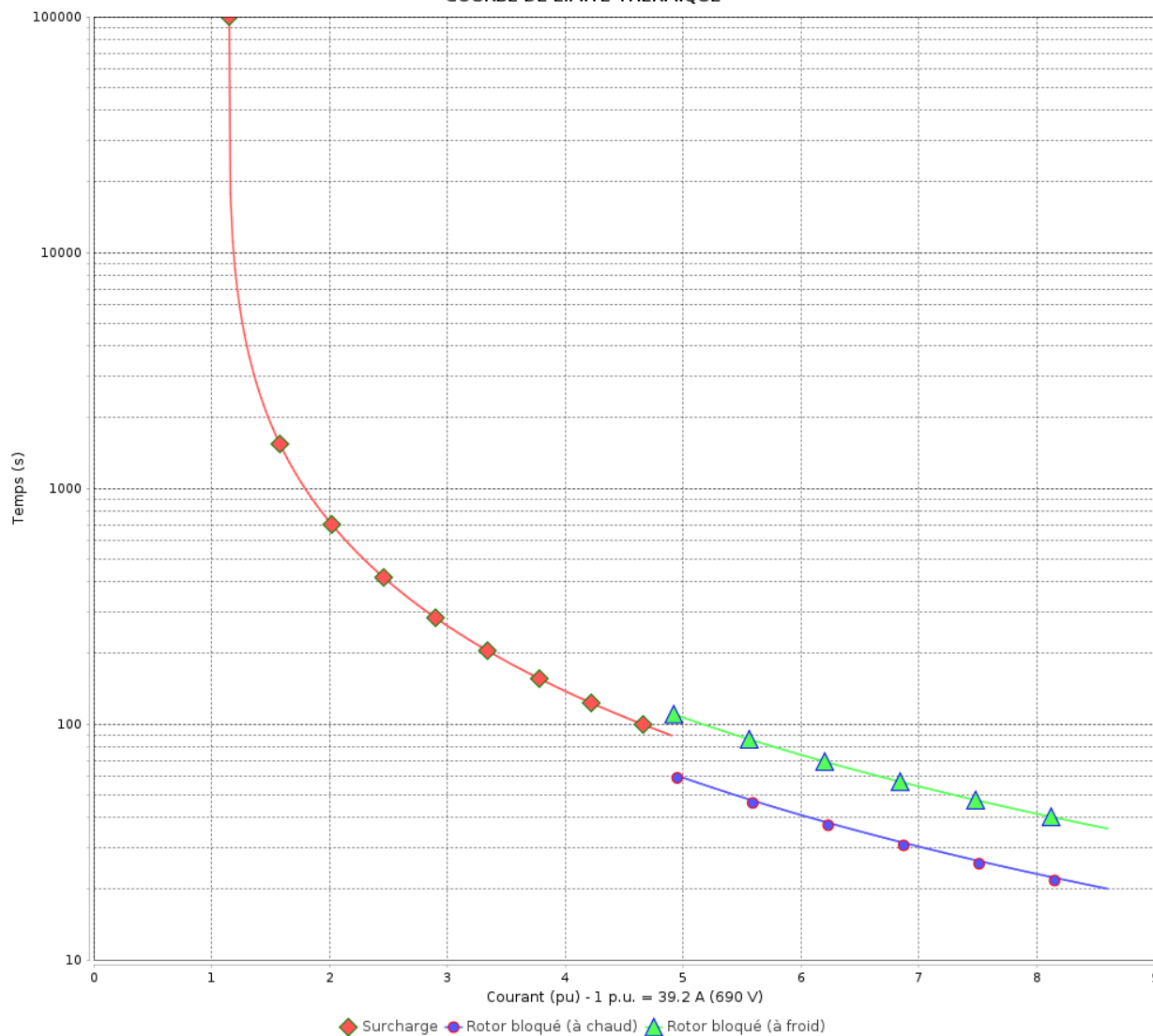

Constante de temps d'échauffement
Constante de temps de refroidissement

Rév.	Résime des modifications	Fait	Verifié	Date
Exécuteur		Page		Révision
Vérificateur		8 / 11		
Date	01/06/2026			

COURBE DE LIMITE THERMIQUE

Moteurs Electriques Triphasés - Rotor à cage



Client :

Gamme de moteur : W22 IE4 Three-Phase

Code produit : 13004617

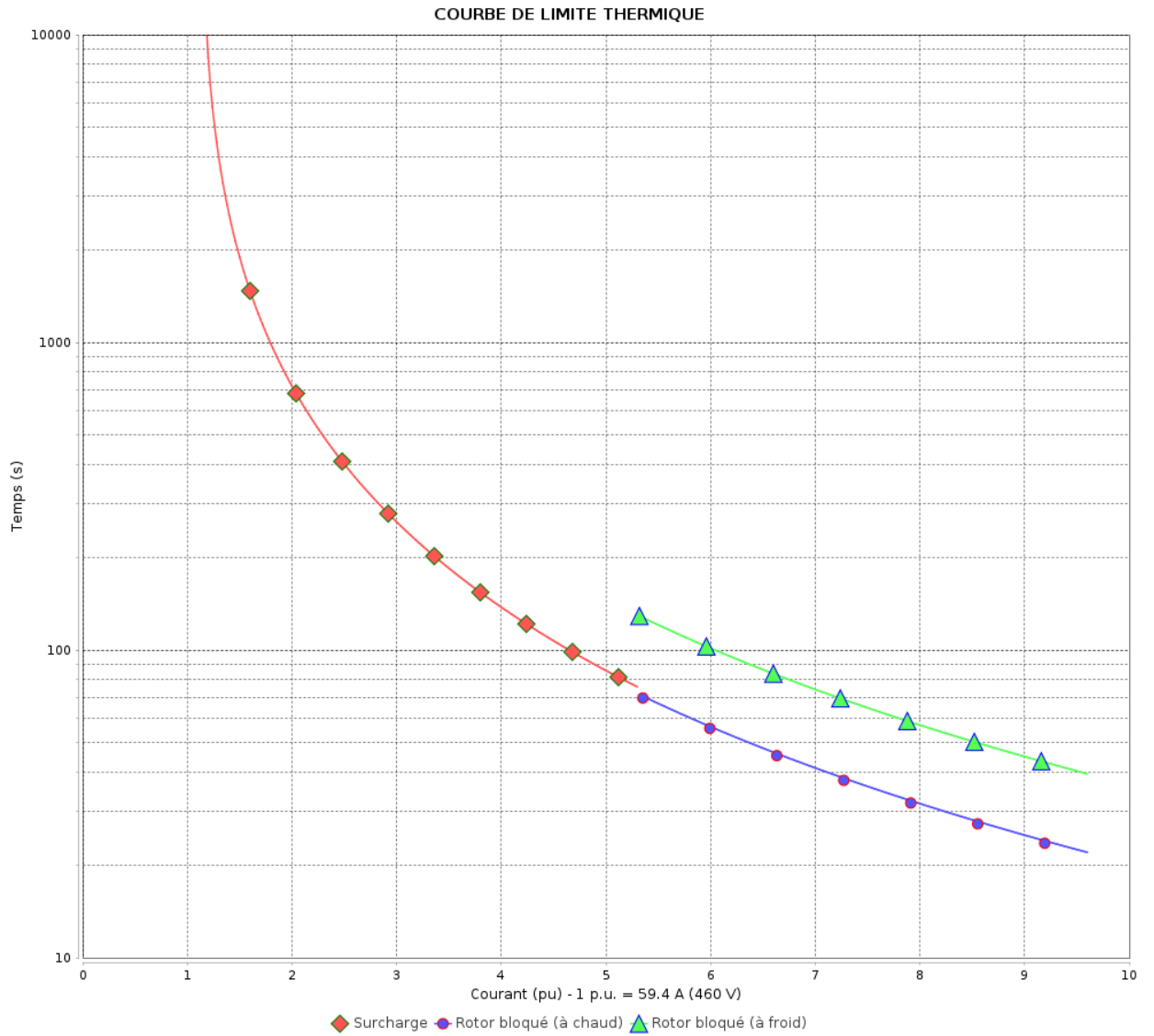

Constante de temps d'échauffement
 Constante de temps de refroidissement

Rév.	Résumé des modifications	Fait	Vérifié	Date
Exécuteur			Page 9 / 11	Révision
Vérificateur				
Date				

Courbe du convertisseur

Moteurs Electriques Triphasés - Rotor à cage



Client :

Gamme de moteur : W22 IE4 Three-Phase

Code produit : 13004617

Courbe du convertisseur

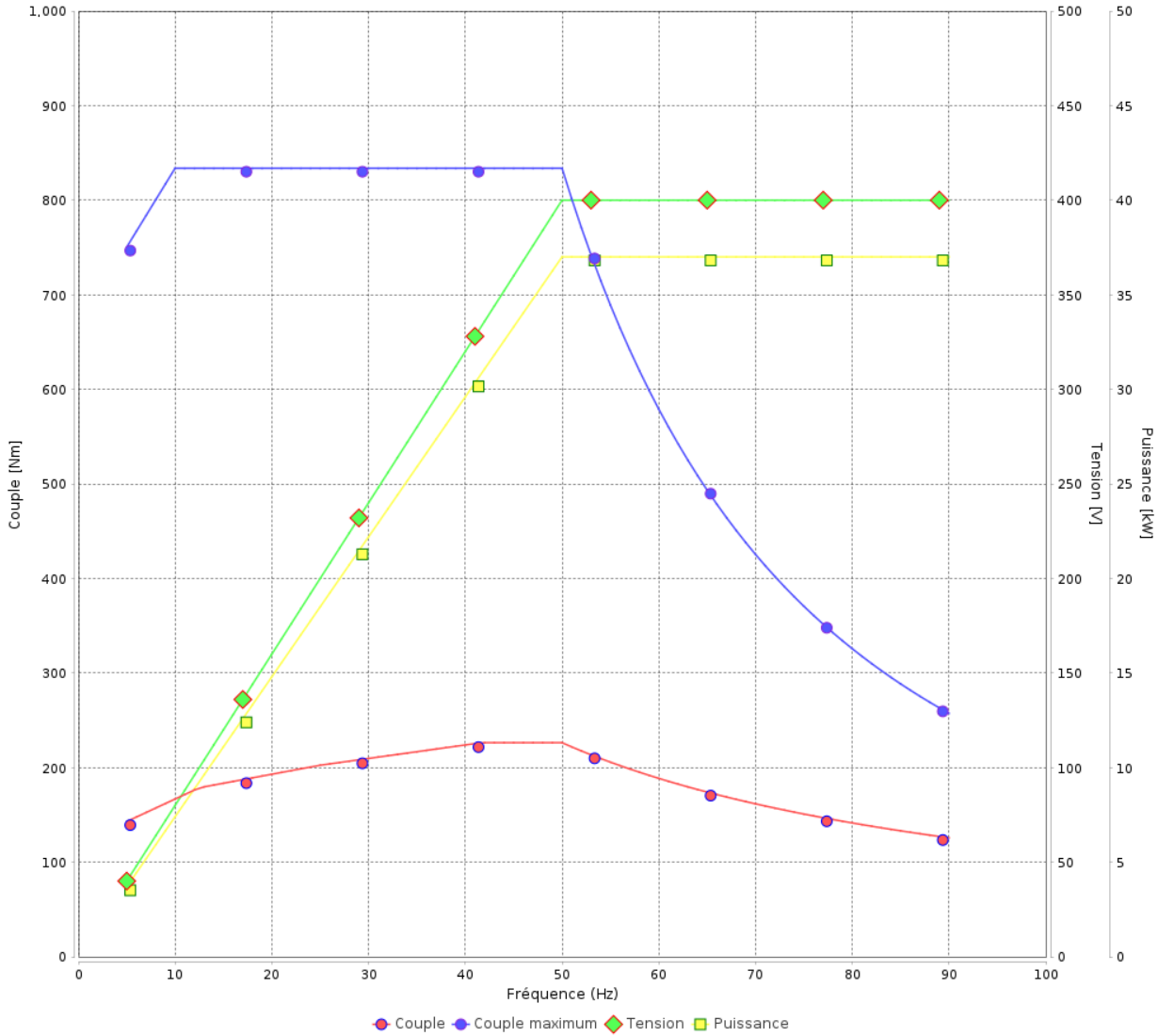

Rév.	Résime des modifications	Fait	Verifié	Date
Exécuteur				
Vérificateur			Page	Révision
Date	01/06/2026		10 / 11	

Courbe du convertisseur

Moteurs Electriques Triphasés - Rotor à cage



Client :

Gamme de moteur : W22 IE4 Three-Phase

Code produit : 13004617

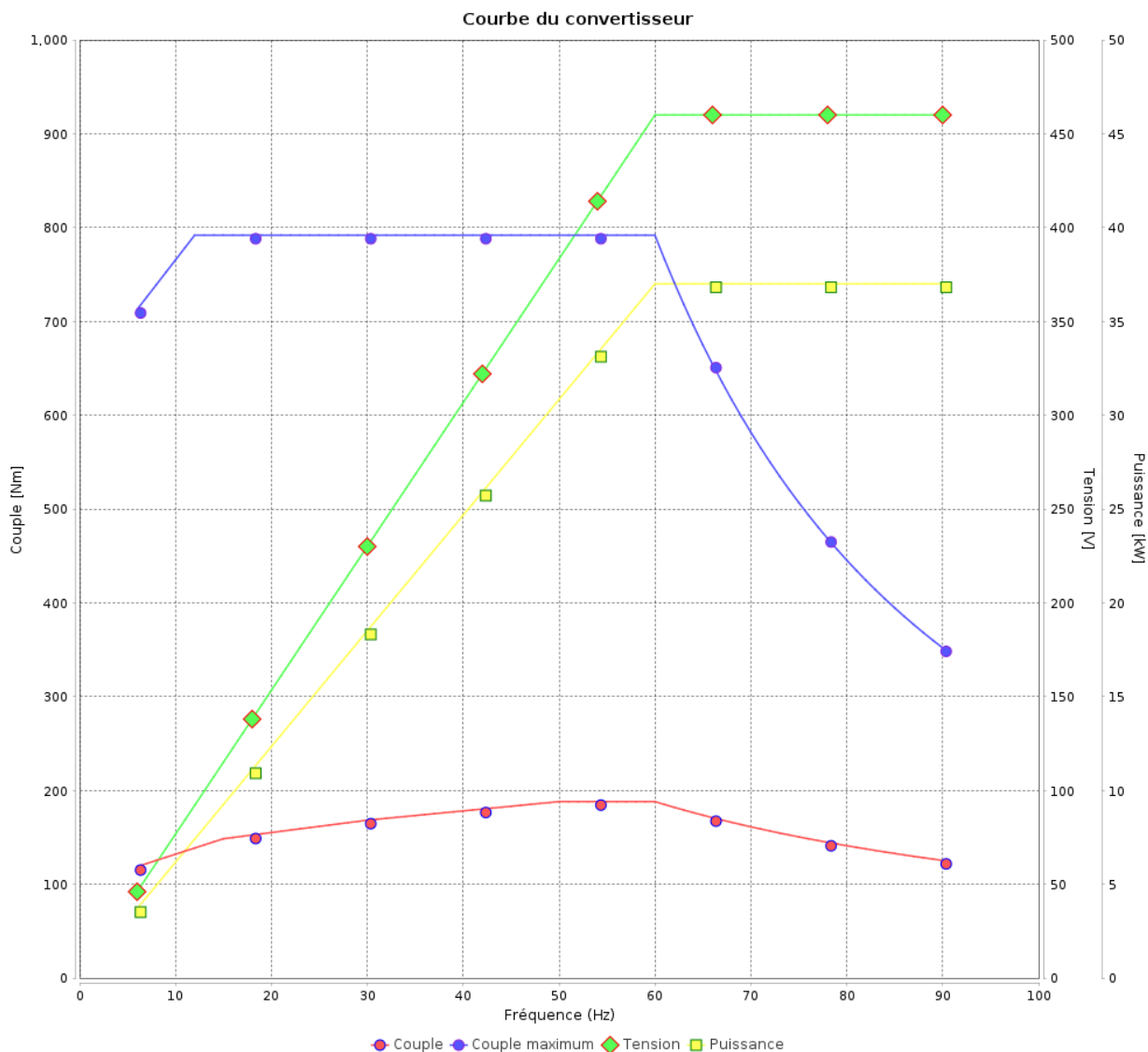

Rév.	Résumé des modifications	Fait	Verifié	Date
Exécuteur			Page 11 / 11	Révision
Vérificateur				
Date				

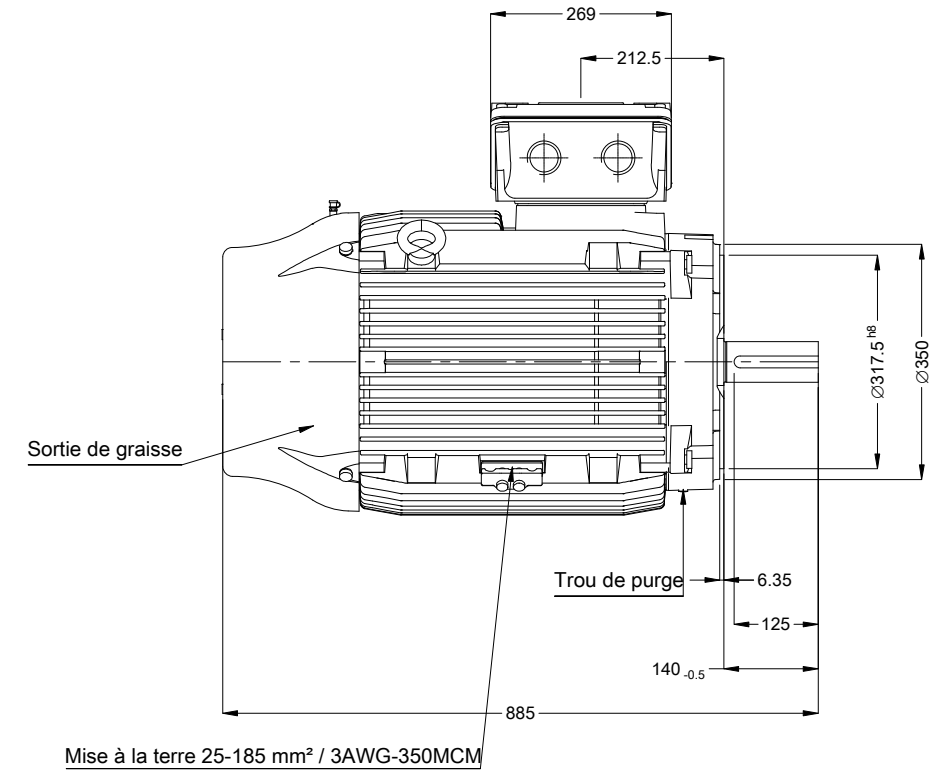
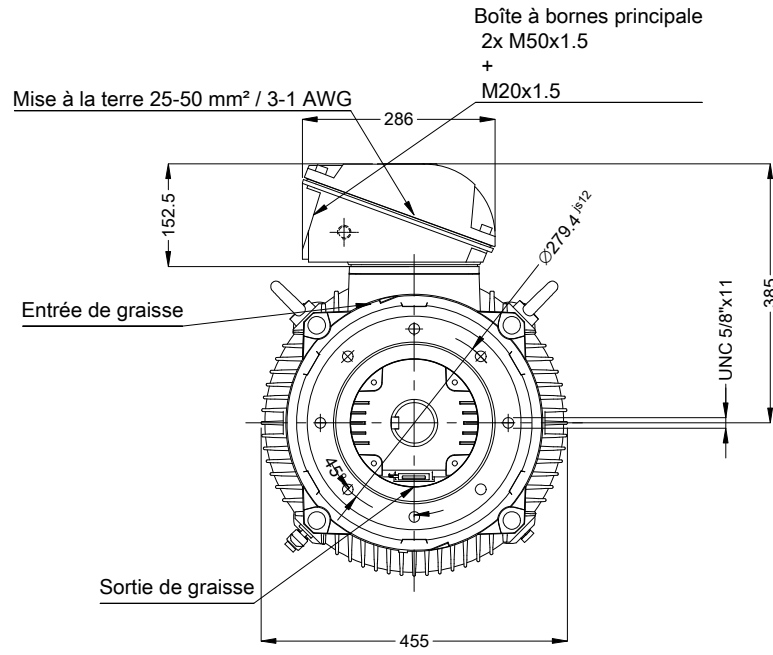
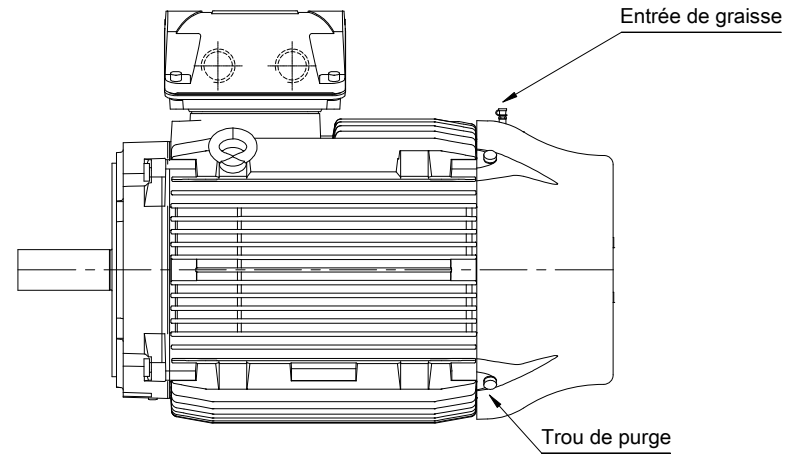

Couleur RAL 6002
 Peinture epoxy WEG 203A
 Forme B14T

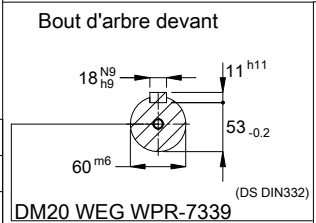

02056 04 Pôles 50 Hz A

Échelle 1 : 11

N° MODIFICATION		LOC	RESUME DES MODIFICATIONS	EXÉCUTÉ	VÉRIFIÉ	LIBÉRÉ	DATE	VER
EXÉC.		HYBRISUSER	MOTEUR TRIP. W22 IE4					
VÉRIF.			CARCASSE 225S/M IP55 TEFC					
LIBÉRÉ								
DATE LB.								

PREVIEW

WDD 00

PAGE 1 / 1

