

FICHE TECHNIQUE

Moteurs Electriques Triphasés - Rotor à cage



Client :

Gamme de moteur : W22 IE4 Three-Phase Code produit : 13004723

Carcasse	: 280S/M	Type de refroidissement	: IC411 - TEFC
Classe d'isolation	: F	Forme	: B14T
Service	: S1	Sens de rotation ¹	: Les deux sens de rotation
Température ambiante	: -20°C à +40°C	Méthode de démarrage	: Démarrage direct
Altitude	: 1000 m	Poids approximatif ³	: 740 kg
Degré de protection	: IP55	Moment d'inertie (J)	: 3.92 kgm ²
Type	: NE		

Puissance nominale [kW]	55	55
Pôles	6	6
Fréquence [Hz]	50	60
Tension à pleine charge [V]	400/690	460
Courant à pleine charge [A]	104/60.5	91.6
Courant de démarrage [A]	783/454	733
Intensité de démarrage [A]	7.5	8.0
Courant à vide [A]	48.0/27.8	44.6
Vitesse à pleine charge [RPM]	991	1192
Glissement [%]	0.90	0.67
Couple à pleine charge [Nm]	530	441
Couple de démarrage [%]	240	280
Couple maximum [%]	280	320
Facteur de service	1.00	1.00
Echauffement	80 K	80 K
Temps de blocage du rotor	46s (à froid) 26s (à chaud)	50s (à froid) 28s (à chaud)
Bruit ²	65.0 dB(A)	69.0 dB(A)
Rendement (%)	25%	
	50%	94.5
	75%	95.1
	100%	95.1
Cos Φ	25%	
	50%	0.64
	75%	0.74
	100%	0.80

Losses at normative operating points (speed;torque), in percentage of rated output power

Losses (%)	P1 (0,9;1,0)	4.9	4.6
	P2 (0,5;1,0)	3.7	3.5
	P3 (0,25;1,0)	3.3	3.1
	P4 (0,9;0,5)	2.8	2.7
	P5 (0,5;0,5)	1.8	1.7
	P6 (0,5;0,25)	1.4	1.3
	P7 (0,25;0,25)	0.9	0.8

Type de palier	: Avant 6316 C3	Derrière 6316 C3	Efforts sur l'embase Traction maximum : 8718 N Compression maximum : 15978 N
Modèle - blindage	: 00047	00014	
Intervalle de graissage	: 18000 h	18000 h	
Quantité de lubrifiant	: 34 g	34 g	
Type de lubrifiant	: Mobil Polyrex EM		

Cette révision annule et remplace la précédente

- (1) Vu le bout d'arbre côté attaque.
- (2) Mesuré à 1m et avec tolérance de +3dB(A).
- (3) Poids approximatif, peut être objet de modification après le processus de fabrication.
- (4) At 100% of full load.

Les valeurs sont des moyennes basées sur des tests et d'alimentation sinusoïdale, sous réserve des tolérances de normes IEC 60034-1.

Rév.	Résumé des modifications	Fait	Verifié	Date
Exécuteur			Page	Révision
Vérificateur				
Date				
			1 / 11	

FICHE TECHNIQUE

Moteurs Electriques Triphasés - Rotor à cage



Client :

Remarque

Rév.	Résime des modifications	Fait	Verifié	Date
Exécuteur				
Vérificateur			Page	Révision
Date	04/06/2026		2 / 11	

FICHE TECHNIQUE

Moteurs Electriques Triphasés - Rotor à cage



Client :

Protection Thermique

ID	Application	Type	Quantité	Température de détection
1	Bobinage	PTC - 2 FD_MT_FIOS	1 x Phase	155 °C

Rév.	Résime des modifications	Fait	Verifié	Date
Exécuteur				
Vérificateur			Page	Révision
Date	04/06/2026		3 / 11	

COURBE COUPLE, COURANT X VITESSE

Moteurs Electriques Triphasés - Rotor à cage



Client :

Gamme de moteur : W22 IE4 Three-Phase

Code produit : 13004723

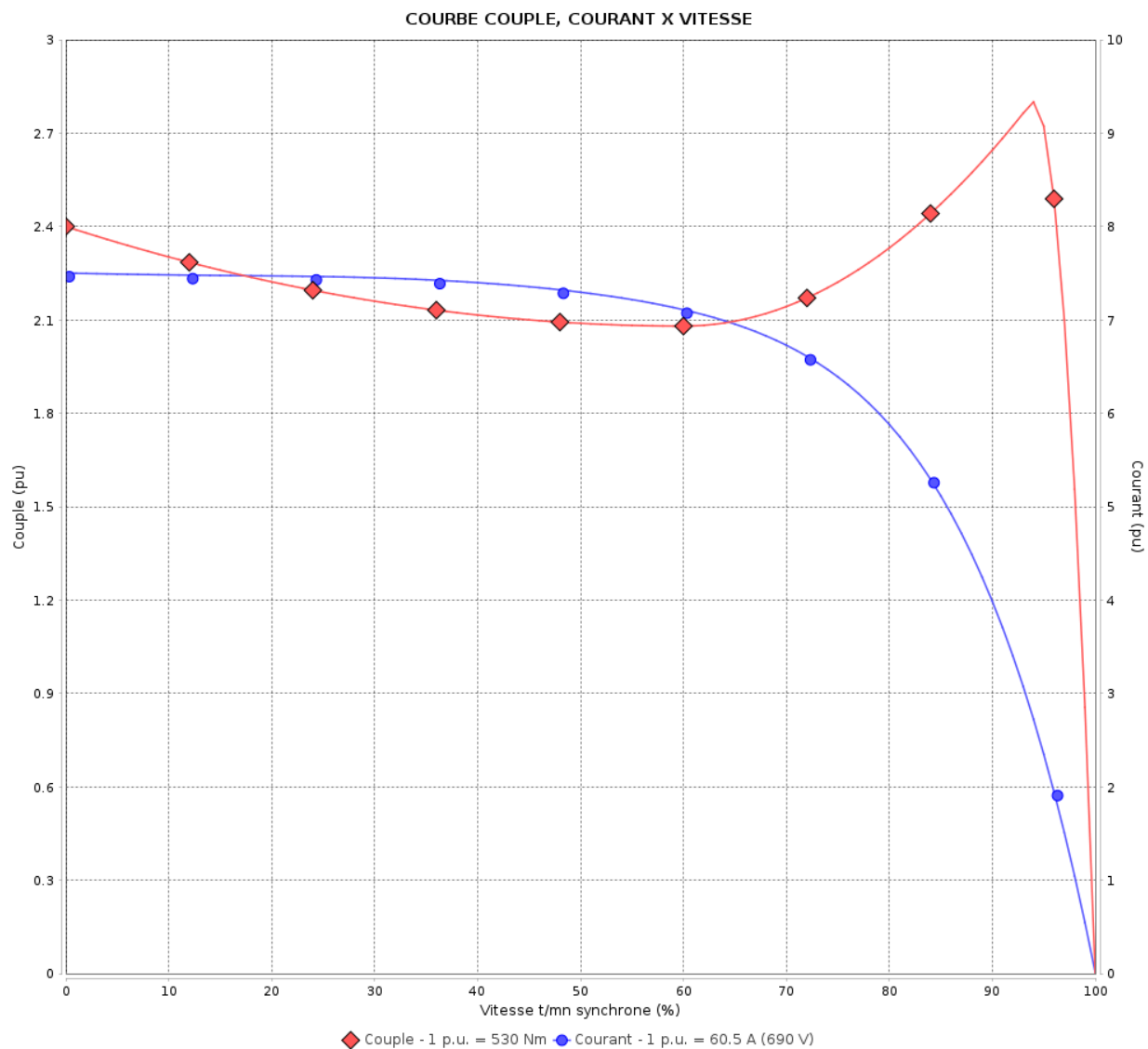

Performance : 400/690 V 50 Hz 6P

Courant à pleine charge : 104/60.5 A
 Intensité de démarrage : 7.5
 Couple à pleine charge : 530 Nm
 Couple de démarrage : 240 %
 Couple maximum : 280 %
 Vitesse à pleine charge : 991 rpm

Moment d'inertie (J) : 3.92 kgm²
 Service : S1
 Classe d'isolation : F
 Facteur de service : 1.00
 Service : S1

Temps de blocage du rotor : 46s (à froid) 26s (à chaud)

Rév.	Résime des modifications	Fait	Verifié	Date
Exécuteur		Page		Révision
Vérificateur		4 / 11		
Date	04/06/2026			

COURBE COUPLE, COURANT X VITESSE

Moteurs Electriques Triphasés - Rotor à cage



Client :

Gamme de moteur : W22 IE4 Three-Phase

Code produit : 13004723

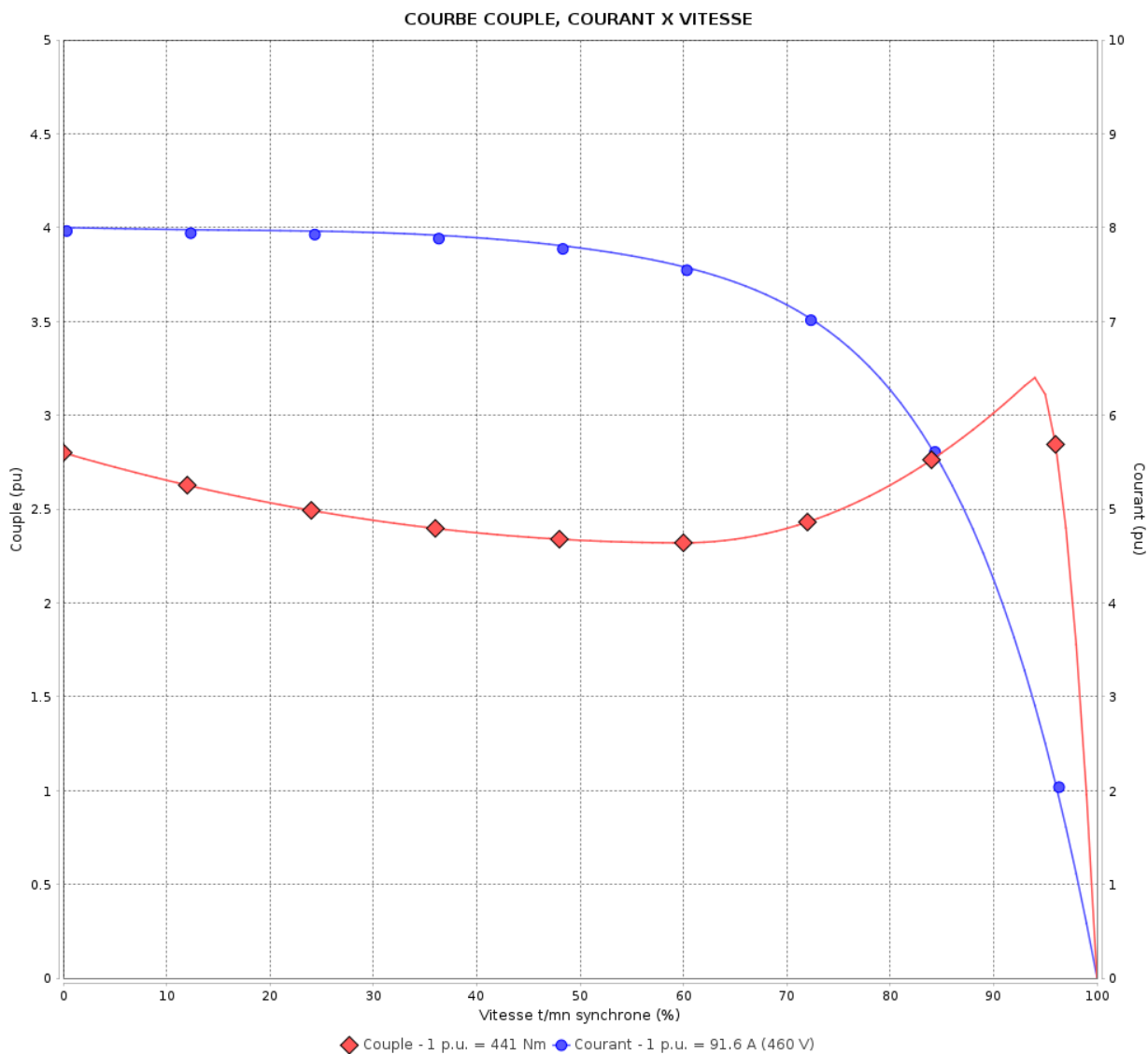

Performance : 460 V 60 Hz 6P

Courant à pleine charge	: 91.6 A	Moment d'inertie (J)	: 3.92 kgm ²
Intensité de démarrage	: 8.0	Service	: S1
Couple à pleine charge	: 441 Nm	Classe d'isolation	: F
Couple de démarrage	: 280 %	Facteur de service	: 1.00
Couple maximum	: 320 %	Service	: S1
Vitesse à pleine charge	: 1192 rpm		

Temps de blocage du rotor : 50s (à froid) 28s (à chaud)

Rév.	Résumé des modifications	Fait	Verifié	Date
Exécuteur		Page		Révision
Vérificateur		5 / 11		
Date	04/06/2026			

Courbe de performance en charge

Moteurs Electriques Triphasés - Rotor à cage



Client :

Gamme de moteur : W22 IE4 Three-Phase

Code produit : 13004723

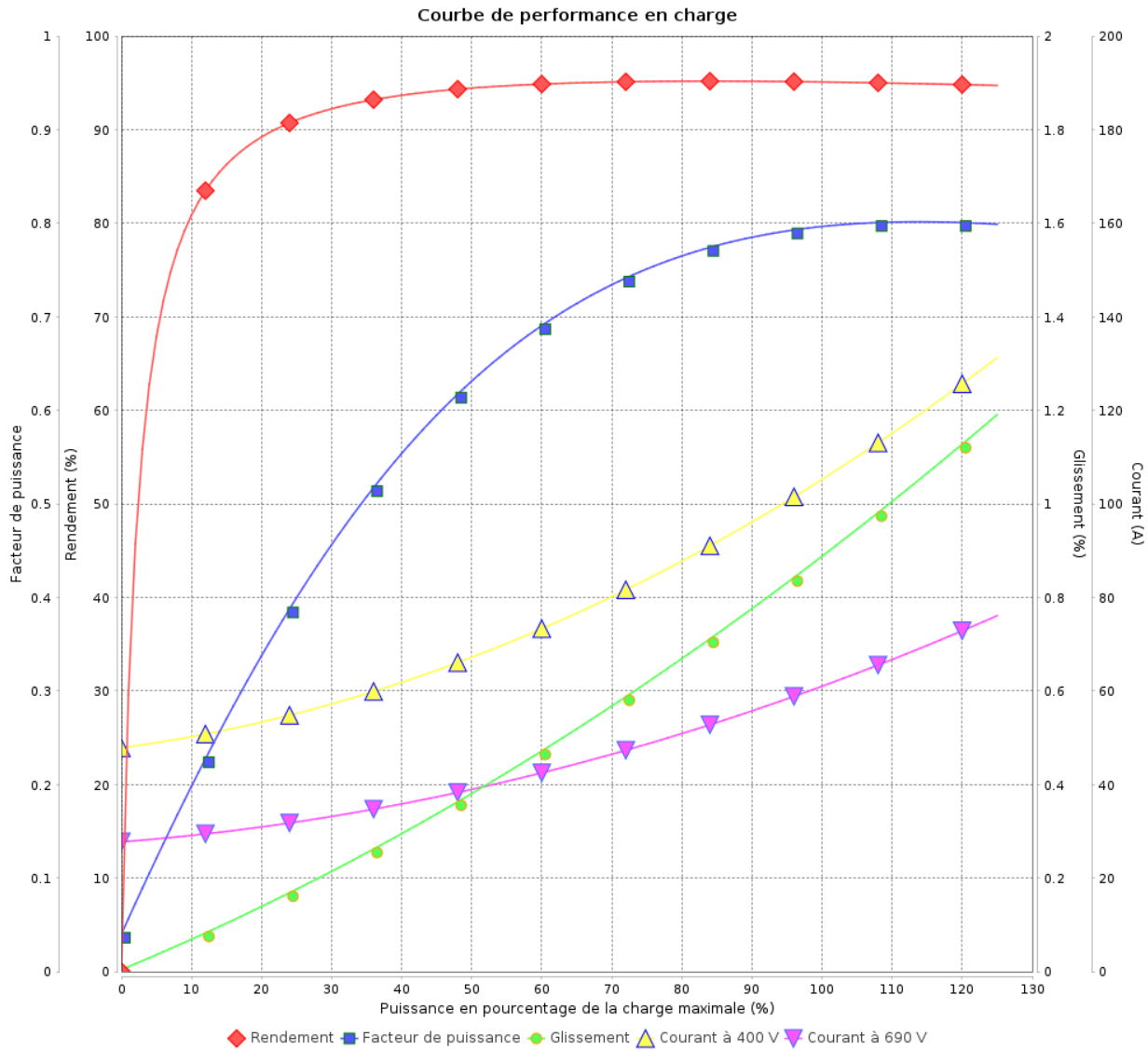

Rév.	Résime des modifications	Fait	Verifié	Date
Exécuteur				
Vérificateur			Page	Révision
Date	04/06/2026		6 / 11	

Courbe de performance en charge

Moteurs Electriques Triphasés - Rotor à cage



Client :

Gamme de moteur : W22 IE4 Three-Phase

Code produit : 13004723

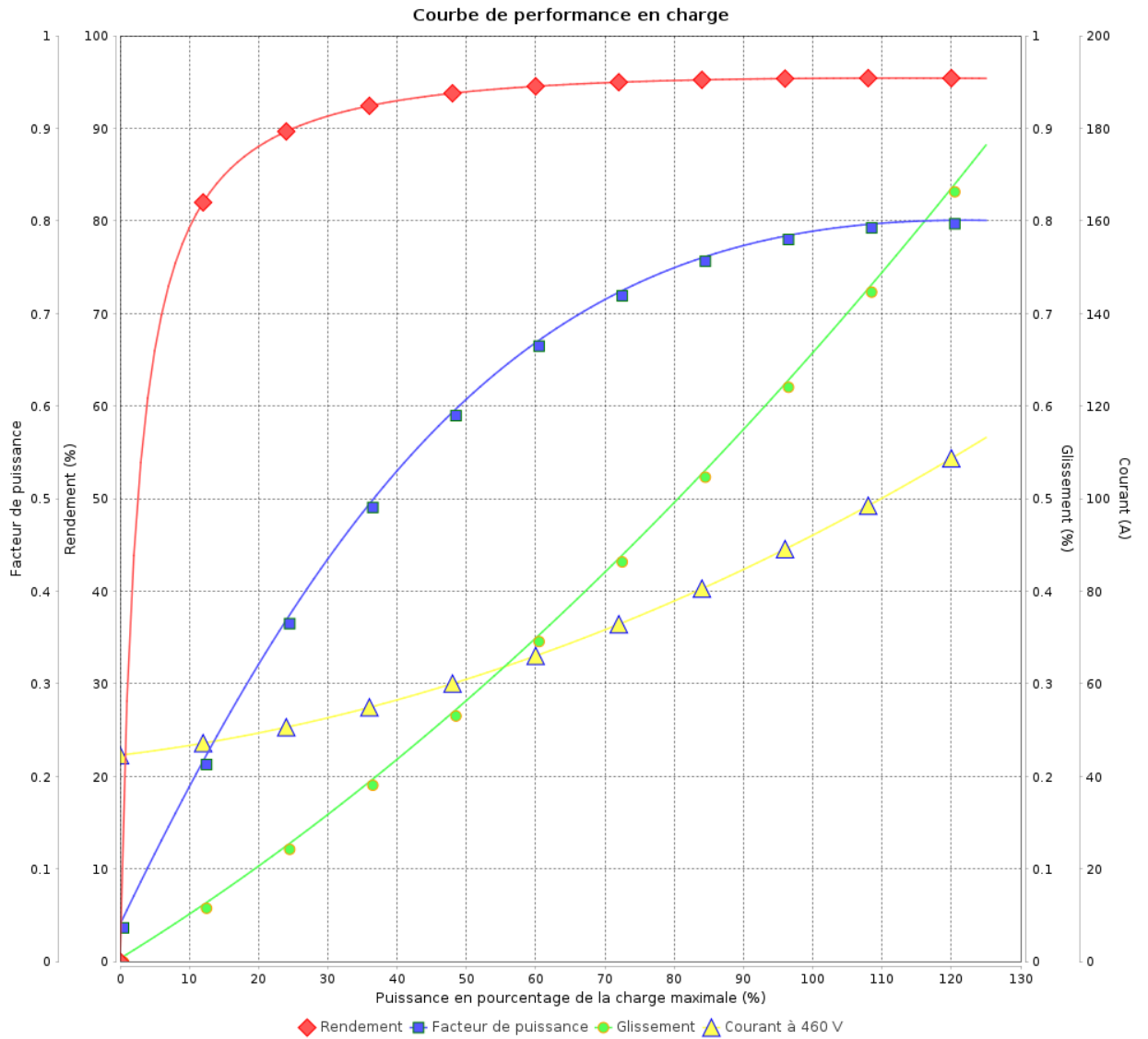

Rév.	Résumé des modifications	Fait	Verifié	Date
Exécuteur			Page 7 / 11	Révision
Vérificateur				
Date				

COURBE DE LIMITE THERMIQUE

Moteurs Electriques Triphasés - Rotor à cage



Client :

Gamme de moteur : W22 IE4 Three-Phase

Code produit : 13004723

COURBE DE LIMITE THERMIQUE

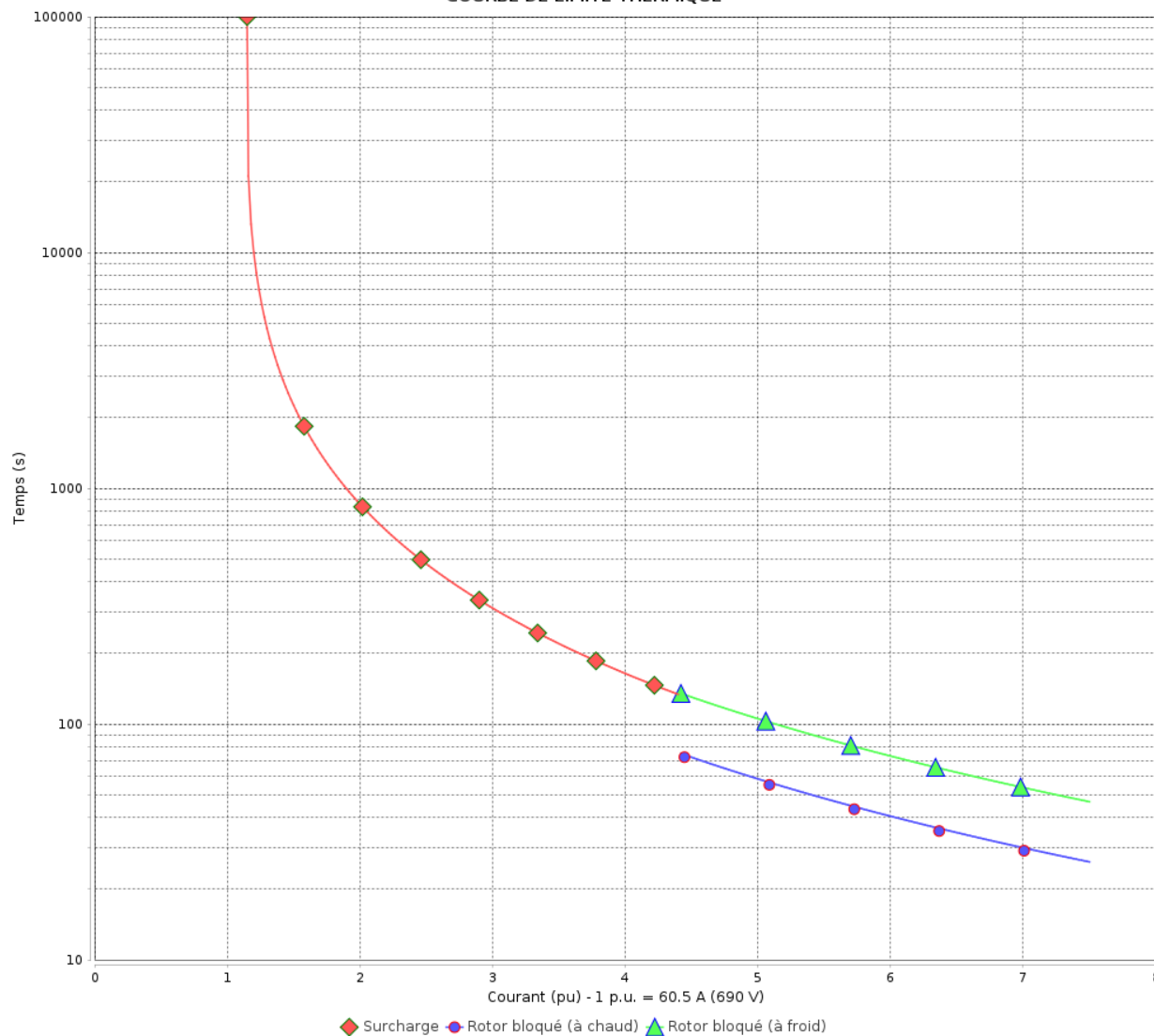

Constante de temps d'échauffement
Constante de temps de refroidissement

Rév.	Résime des modifications	Fait	Verifié	Date
Exécuteur		Page		Révision
Vérificateur		8 / 11		
Date	04/06/2026			

COURBE DE LIMITE THERMIQUE

Moteurs Electriques Triphasés - Rotor à cage



Client :

Gamme de moteur : W22 IE4 Three-Phase

Code produit : 13004723

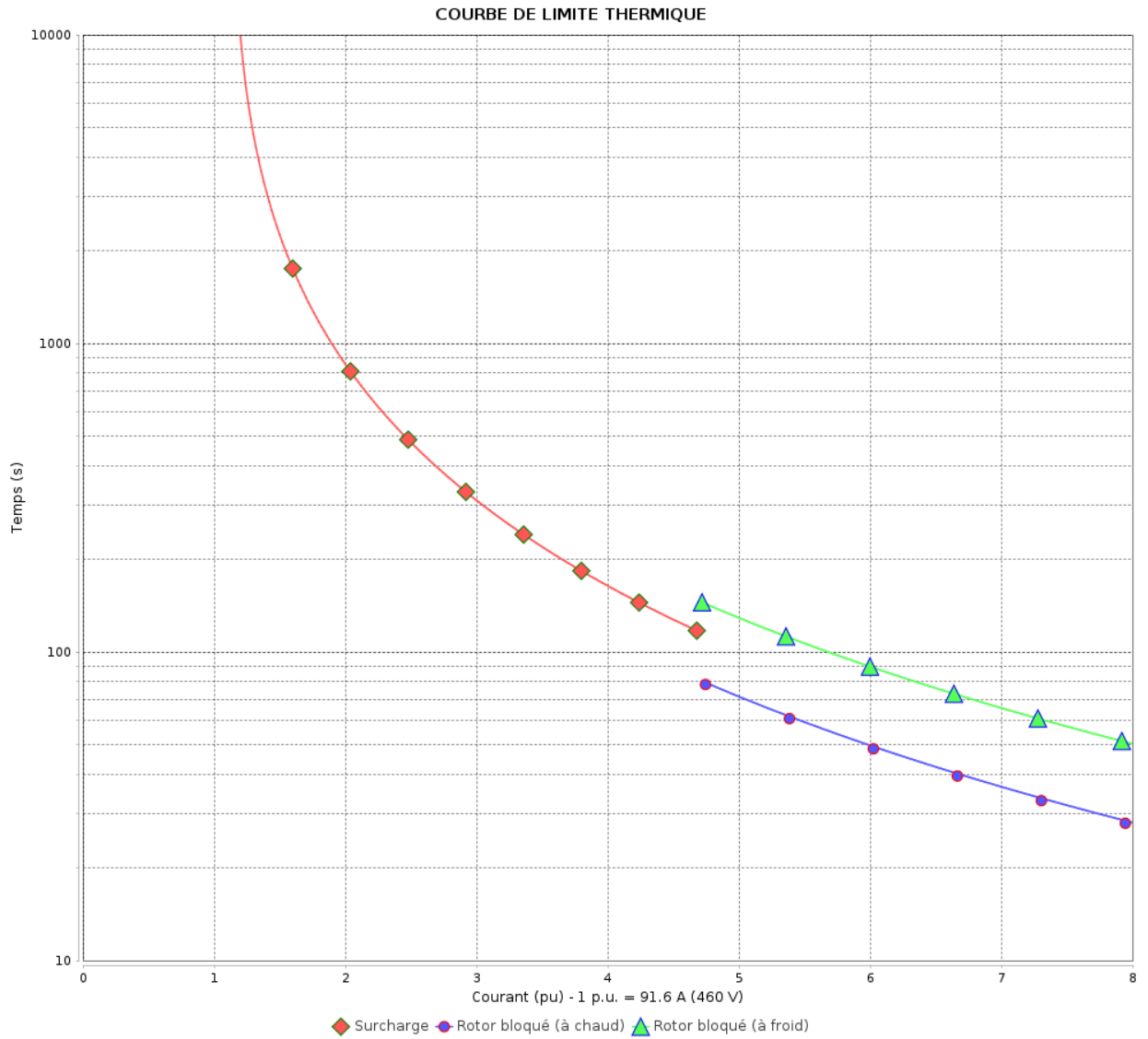

Constante de temps d'échauffement
 Constante de temps de refroidissement

Rév.	Résumé des modifications	Fait	Verifié	Date
Exécuteur			Page 9 / 11	Révision
Vérificateur				
Date				

Courbe du convertisseur

Moteurs Electriques Triphasés - Rotor à cage



Client :

Gamme de moteur : W22 IE4 Three-Phase

Code produit : 13004723

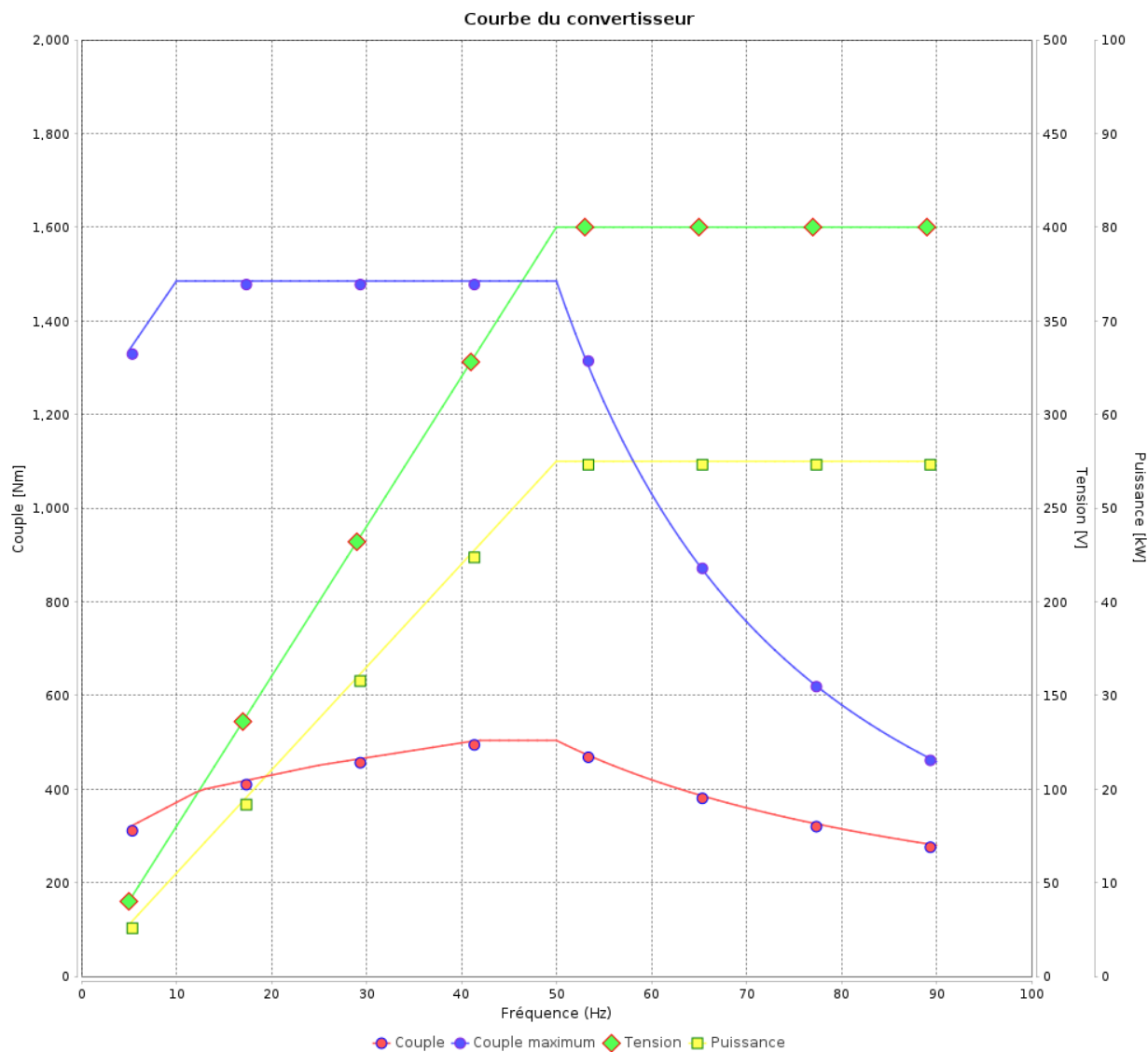

Rév.	Résime des modifications	Fait	Verifié	Date
Exécuteur				
Vérificateur			Page	Révision
Date	04/06/2026		10 / 11	

Courbe du convertisseur

Moteurs Electriques Triphasés - Rotor à cage



Client :

Gamme de moteur : W22 IE4 Three-Phase

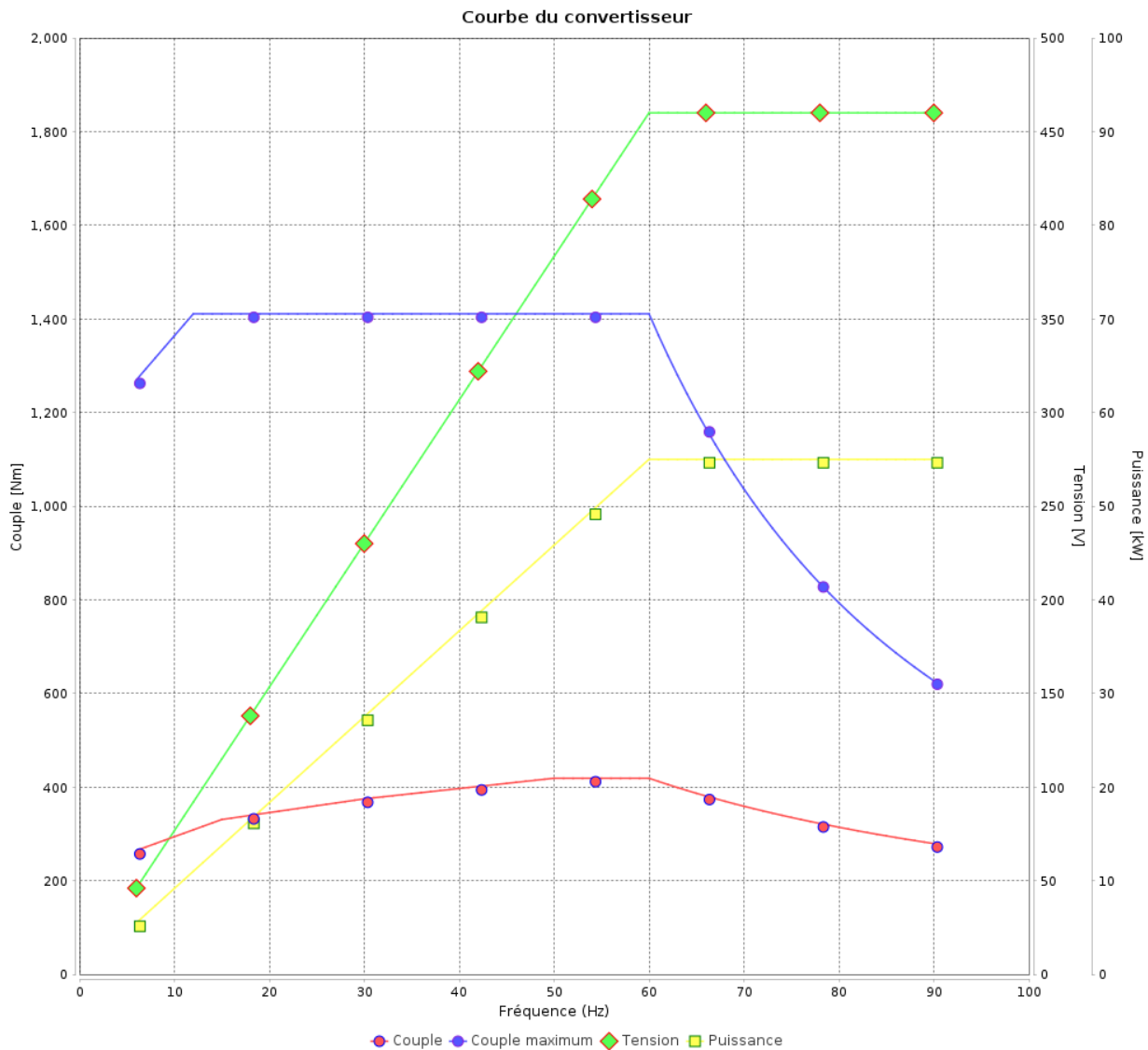

Code produit : 13004723

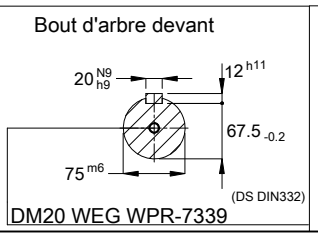
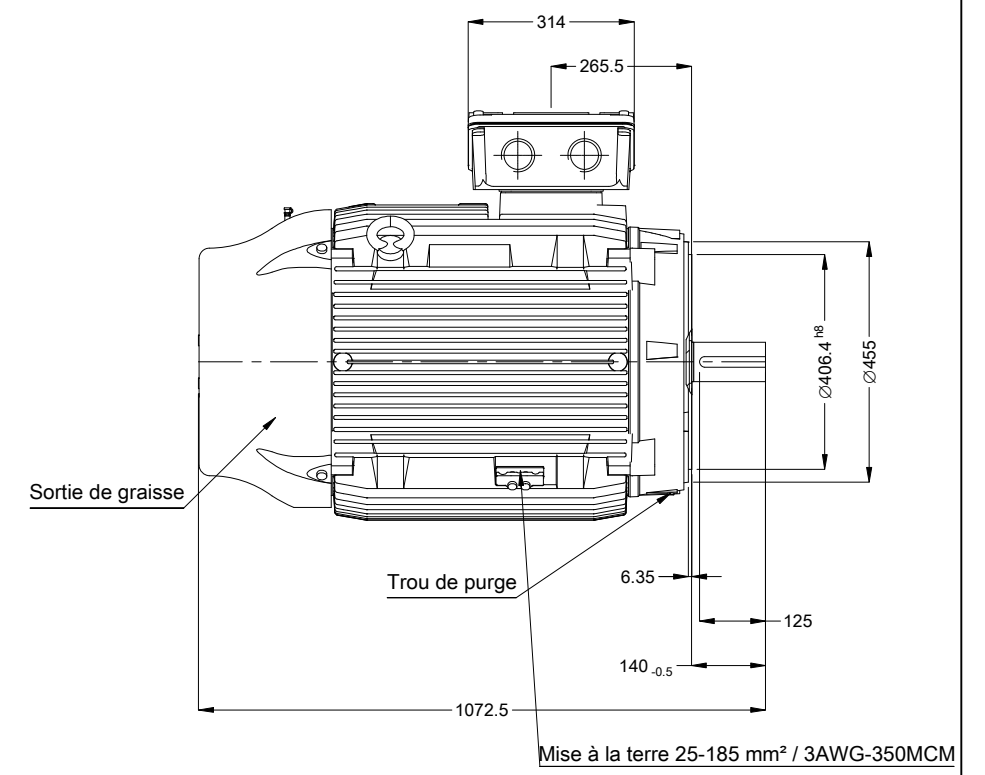
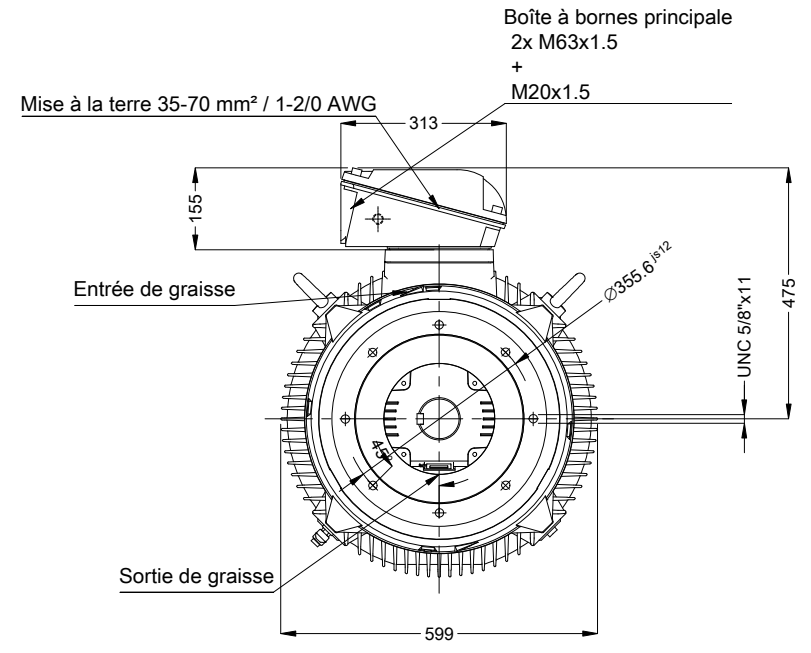
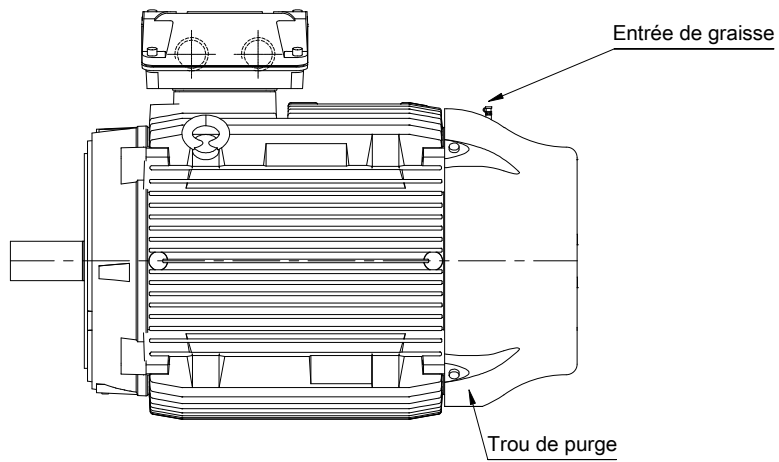

Rév.	Résumé des modifications	Fait	Verifié	Date
Exécuteur			Page 11 / 11	Révision
Vérificateur				
Date				

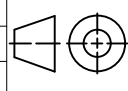

Couleur RAL 6002
Peinture epoxy WEG 203A
Forme B14T

02483 06 Pôles 50 Hz						A			
						Échelle 1 : 14			
					HYBRISUSER	00			
N° MODIFICATION	LOC	RESUME DES MODIFICATIONS			EXÉCUTÉ	VÉRIFIÉ	LIBÉRÉ	DATE	VER
EXÉC.	HYBRISUSER	MOTEUR TRIP. W22 IE4							
VÉRIF.		CARCASSE 280S/M IP55 TEFC							
LIBÉRÉ									
DATE LB.									
						PREVIEW WDD 00			
				PAGE 1 / 1					