

FICHE TECHNIQUE

Moteurs Electriques Triphasés - Rotor à cage



Client :

Gamme de moteur : W22 IE4 Three-Phase Code produit : 13004847

Carcasse	: 280S/M	Type de refroidissement	: IC411 - TEFC
Classe d'isolation	: F	Forme	: B34T
Service	: S1	Sens de rotation ¹	: Les deux sens de rotation
Température ambiante	: -20°C à +40°C	Méthode de démarrage	: Démarrage direct
Altitude	: 1000 m	Poids approximatif ³	: 800 kg
Degré de protection	: IP55	Moment d'inertie (J)	: 1.47 kgm ²
Type	: NE		

Puissance nominale [kW]	75	75
Pôles	2	2
Fréquence [Hz]	50	60
Tension à pleine charge [V]	400/690	460
Courant à pleine charge [A]	132/76.3	115
Courant de démarrage [A]	1106/641	1072
Intensité de démarrage [A]	8.4	9.3
Courant à vide [A]	45.0/26.1	42.0
Vitesse à pleine charge [RPM]	2981	3584
Glissement [%]	0.63	0.44
Couple à pleine charge [Nm]	240	200
Couple de démarrage [%]	250	300
Couple maximum [%]	320	380
Facteur de service	1.00	1.00
Echauffement	80 K	80 K
Temps de blocage du rotor	36s (à froid) 20s (à chaud)	54s (à froid) 30s (à chaud)
Bruit ²	77.0 dB(A)	81.0 dB(A)
Rendement (%)	25%	
	50%	93.3
	75%	94.0
	100%	95.6
Cos Φ	25%	
	50%	0.75
	75%	0.83
	100%	0.86

Losses at normative operating points (speed;torque), in percentage of rated output power

Losses (%)	P1 (0,9;1,0)	4.3	4.9
	P2 (0,5;1,0)	2.8	3.2
	P3 (0,25;1,0)	2.3	2.6
	P4 (0,9;0,5)	2.8	3.2
	P5 (0,5;0,5)	1.4	1.7
	P6 (0,5;0,25)	1.1	1.3
	P7 (0,25;0,25)	0.6	0.7

Type de palier	: Avant 6314 C3 Derrière 6314 C3	Efforts sur l'embase Traction maximum : 2726 N Compression maximum : 10574 N
Modèle - blindage	: 00047 00014	
Intervalle de graissage	: 5000 h 5000 h	
Quantité de lubrifiant	: 27 g 27 g	
Type de lubrifiant	: Mobil Polyrex EM	

Cette révision annule et remplace la précédente

- (1) Vu le bout d'arbre côté attaque.
- (2) Mesuré à 1m et avec tolérance de +3dB(A).
- (3) Poids approximatif, peut être objet de modification après le processus de fabrication.
- (4) At 100% of full load.

Les valeurs sont des moyennes basées sur des tests et d'alimentation sinusoïdale, sous réserve des tolérances de normes IEC 60034-1.

Rév.	Résumé des modifications	Fait	Verifié	Date
Exécuteur			Page 1 / 11	Révision
Vérificateur				
Date	01/06/2026			

FICHE TECHNIQUE

Moteurs Electriques Triphasés - Rotor à cage



Client :

Remarque

Rév.	Résime des modifications	Fait	Verifié	Date
Exécuteur				
Vérificateur			Page	Révision
Date	01/06/2026		2 / 11	

FICHE TECHNIQUE

Moteurs Electriques Triphasés - Rotor à cage



Client :

Protection Thermique

ID	Application	Type	Quantité	Température de détection
1	Bobinage	PTC - 2 FD_MT_FIOS	1 x Phase	155 °C

Rév.	Résime des modifications	Fait	Verifié	Date
Exécuteur				
Vérificateur				
Date	01/06/2026		Page 3 / 11	Révision

COURBE COUPLE, COURANT X VITESSE

Moteurs Electriques Triphasés - Rotor à cage



Client :

Gamme de moteur : W22 IE4 Three-Phase

Code produit : 13004847

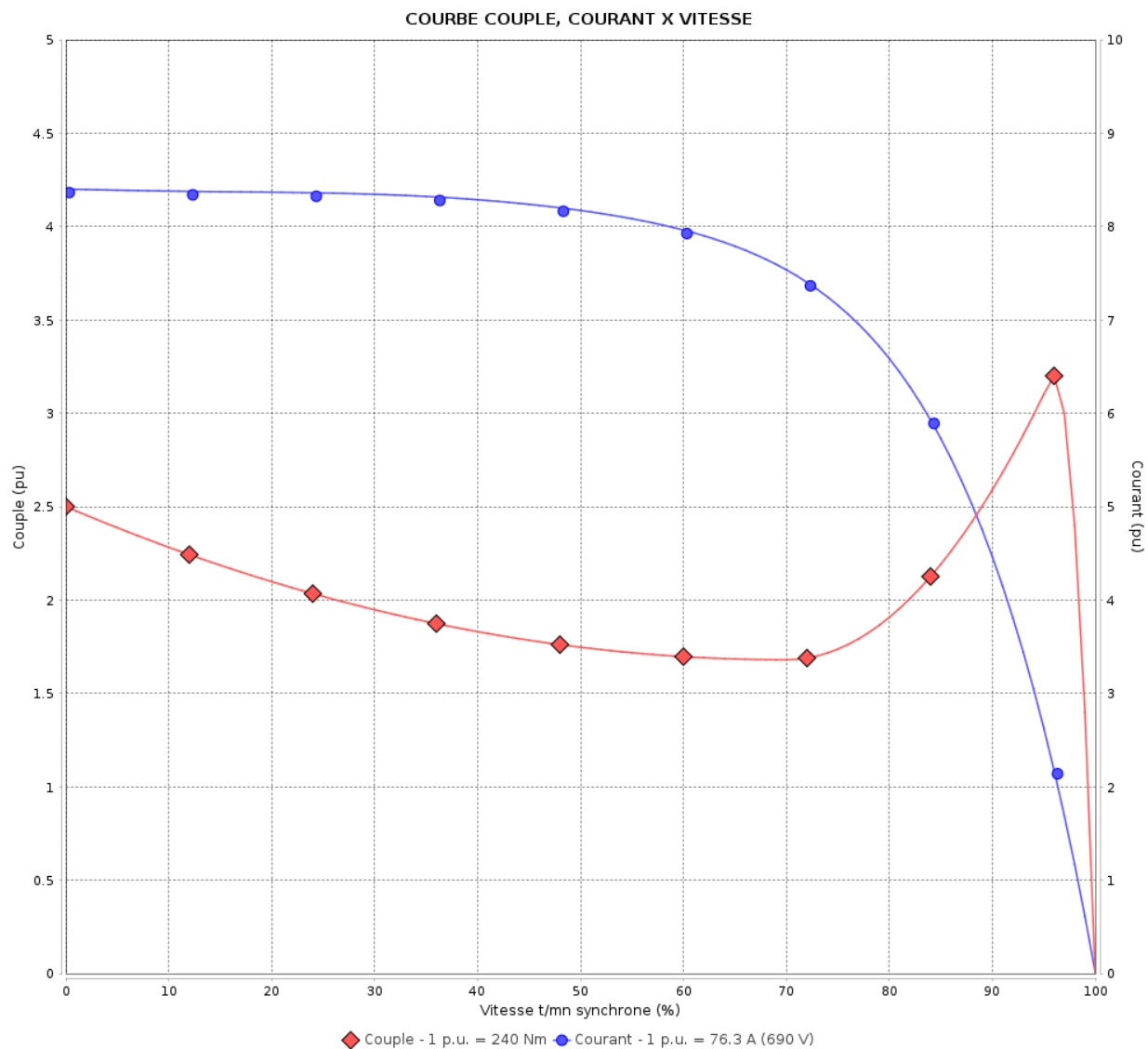

Performance : 400/690 V 50 Hz 2P

Courant à pleine charge : 132/76.3 A
 Intensité de démarrage : 8.4
 Couple à pleine charge : 240 Nm
 Couple de démarrage : 250 %
 Couple maximum : 320 %
 Vitesse à pleine charge : 2981 rpm

Moment d'inertie (J) : 1.47 kgm²
 Service : S1
 Classe d'isolation : F
 Facteur de service : 1.00
 Service : S1

Temps de blocage du rotor : 36s (à froid) 20s (à chaud)

Rév.	Résime des modifications	Fait	Verifié	Date
Exécuteur		Page		Révision
Vérificateur		4 / 11		
Date	01/06/2026			

COURBE COUPLE, COURANT X VITESSE

Moteurs Electriques Triphasés - Rotor à cage



Client :

Gamme de moteur : W22 IE4 Three-Phase

Code produit : 13004847

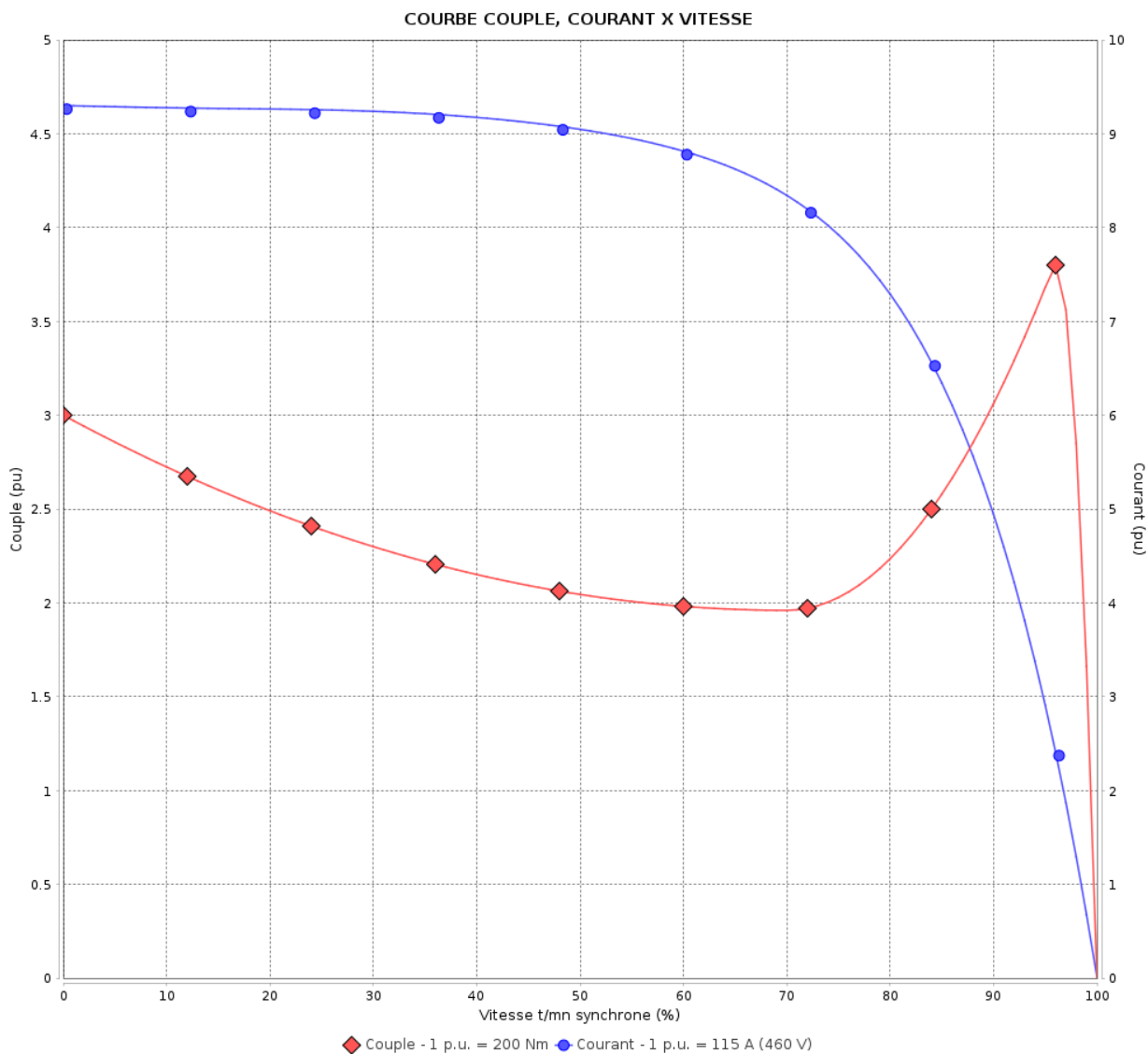

Performance : 460 V 60 Hz 2P

Courant à pleine charge : 115 A
 Intensité de démarrage : 9.3
 Couple à pleine charge : 200 Nm
 Couple de démarrage : 300 %
 Couple maximum : 380 %
 Vitesse à pleine charge : 3584 rpm

Moment d'inertie (J) : 1.47 kgm²
 Service : S1
 Classe d'isolation : F
 Facteur de service : 1.00
 Service : S1

Temps de blocage du rotor : 54s (à froid) 30s (à chaud)

Rév.	Résumé des modifications	Fait	Verifié	Date
Exécuteur			Page	Révision
Vérificateur				
Date				
			5 / 11	

Courbe de performance en charge

Moteurs Electriques Triphasés - Rotor à cage



Client :

Gamme de moteur : W22 IE4 Three-Phase

Code produit : 13004847

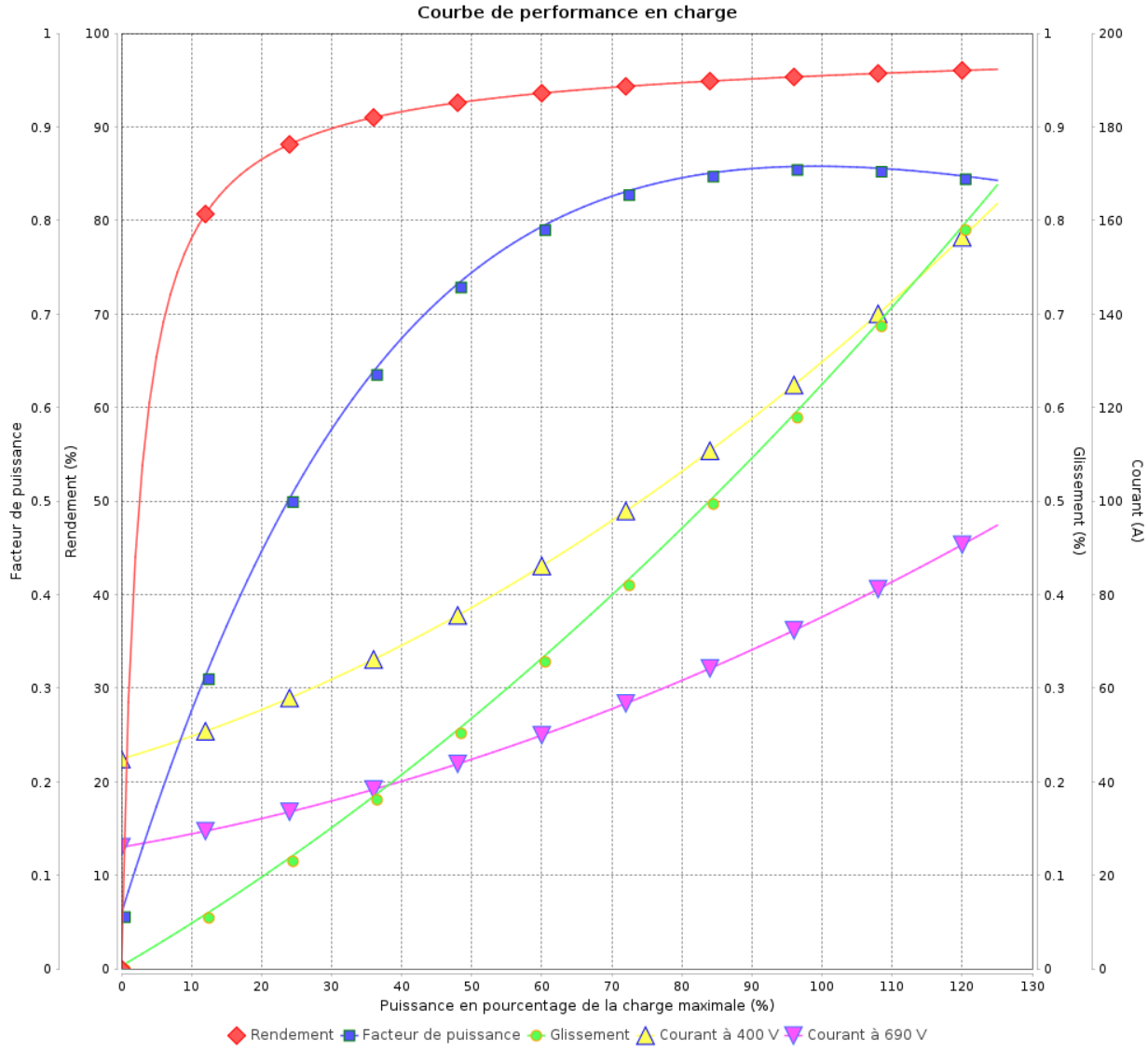

Rév.	Résime des modifications	Fait	Verifié	Date
Exécuteur				
Vérificateur			Page	Révision
Date	01/06/2026		6 / 11	

Courbe de performance en charge

Moteurs Electriques Triphasés - Rotor à cage



Client :

Gamme de moteur : W22 IE4 Three-Phase

Code produit : 13004847

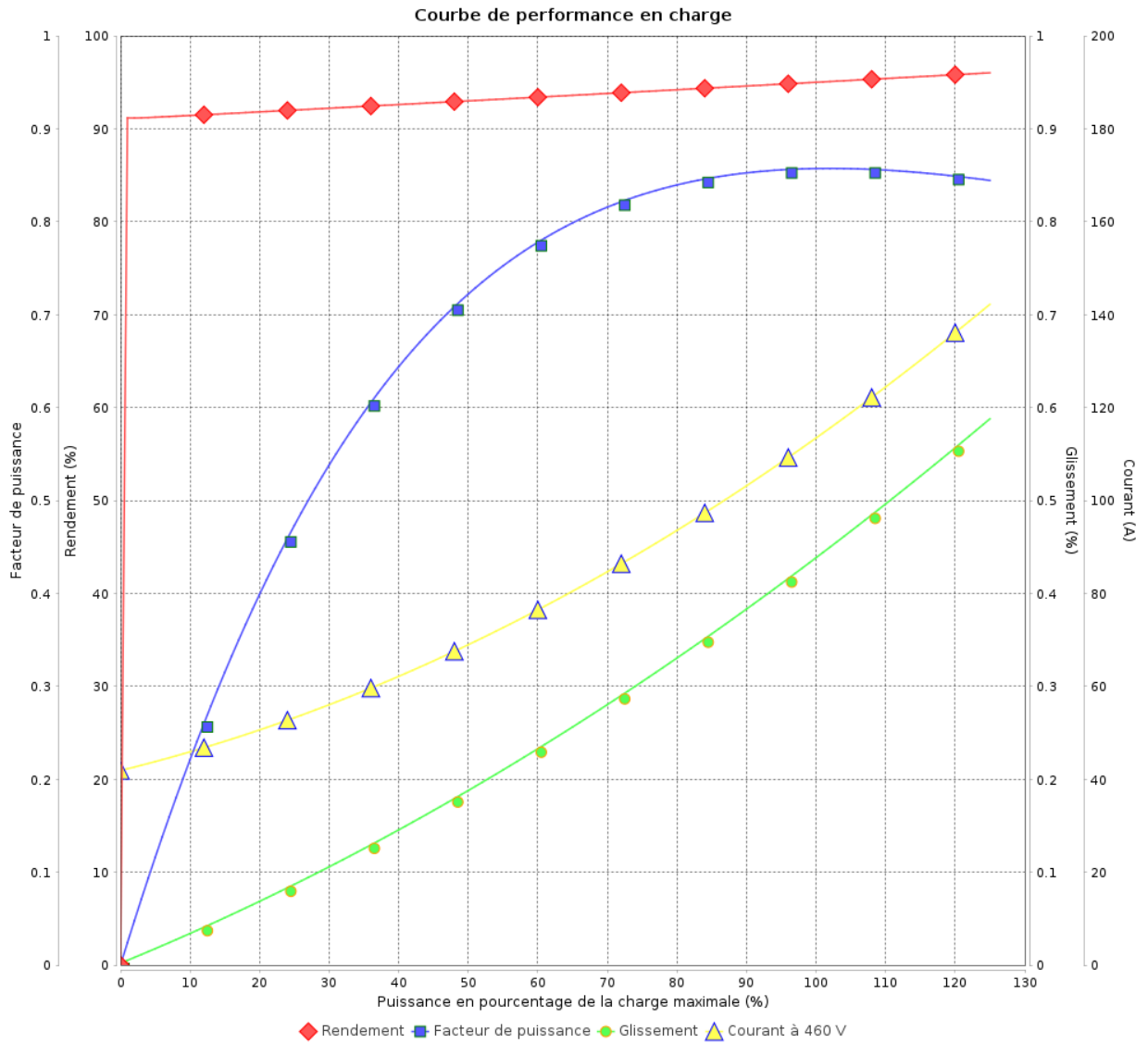

Rév.	Résumé des modifications	Fait	Verifié	Date
Exécuteur			Page 7 / 11	Révision
Vérificateur				
Date				

COURBE DE LIMITE THERMIQUE

Moteurs Electriques Triphasés - Rotor à cage



Client :

Gamme de moteur : W22 IE4 Three-Phase

Code produit : 13004847

COURBE DE LIMITE THERMIQUE

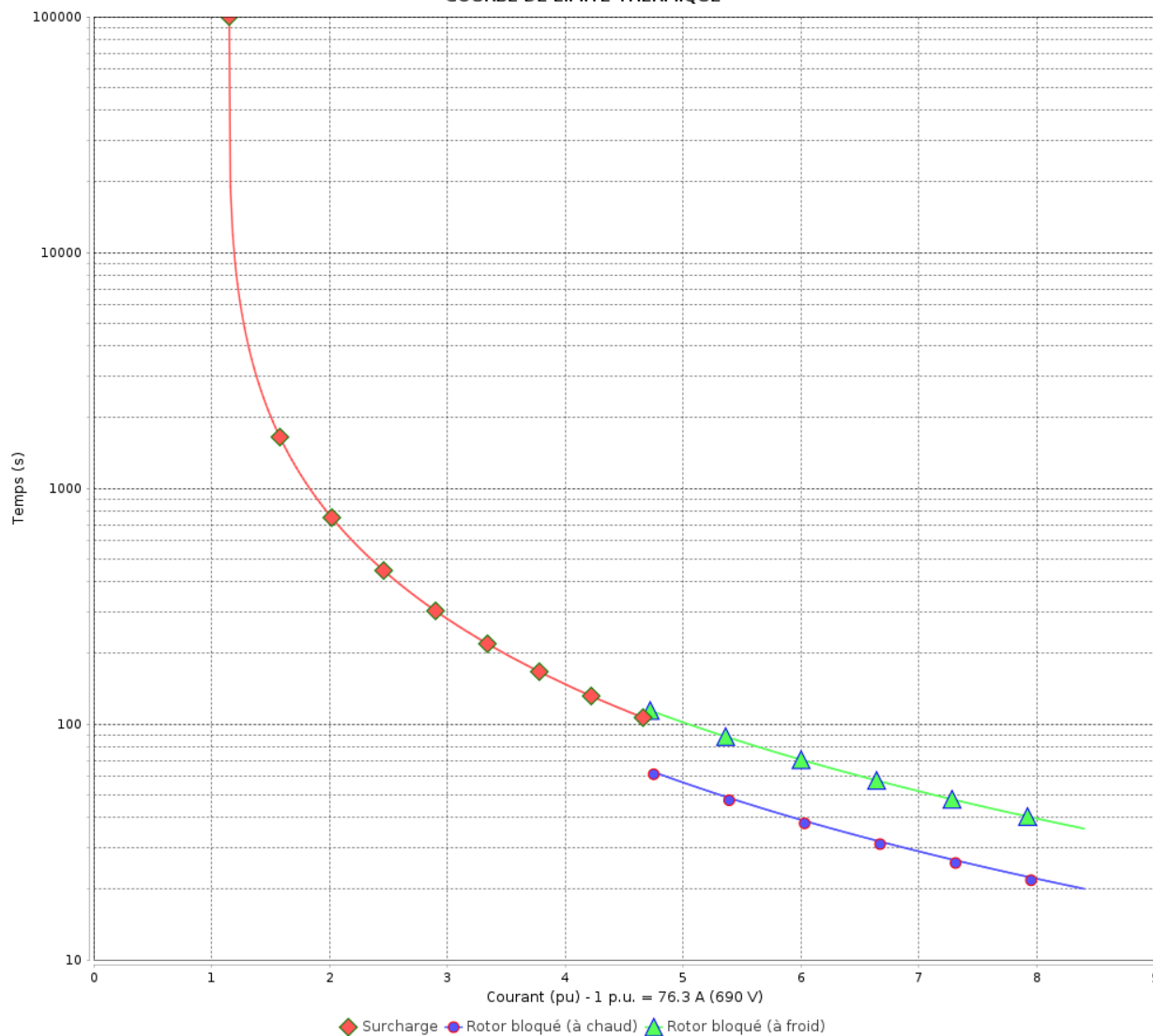

Constante de temps d'échauffement
Constante de temps de refroidissement

Rév.	Résime des modifications	Fait	Verifié	Date
Exécuteur				
Vérificateur				
Date	01/06/2026		Page 8 / 11	Révision

COURBE DE LIMITE THERMIQUE

Moteurs Electriques Triphasés - Rotor à cage



Client :

Gamme de moteur : W22 IE4 Three-Phase

Code produit : 13004847

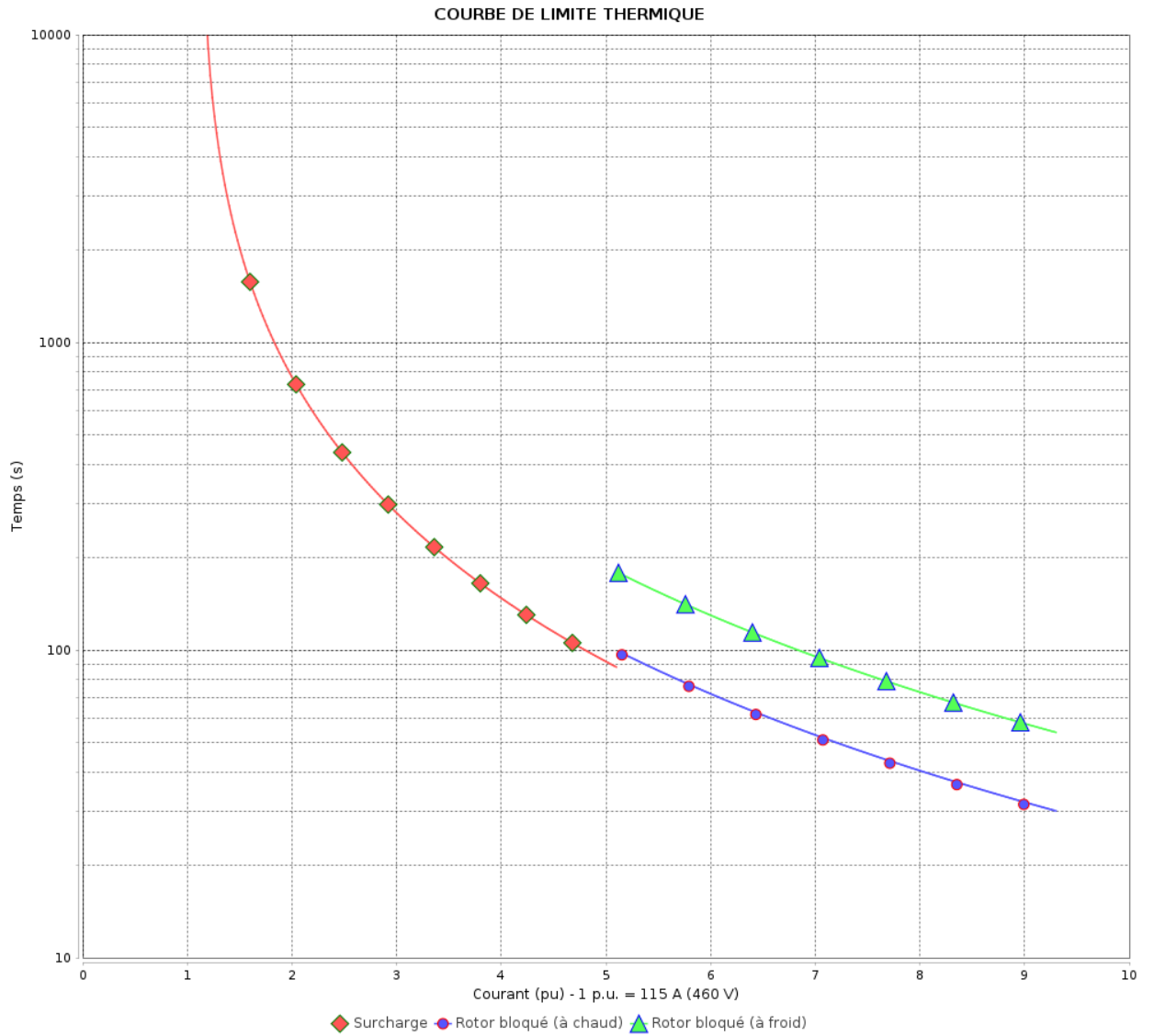

Constante de temps d'échauffement
 Constante de temps de refroidissement

Rév.	Résumé des modifications	Fait	Vérifié	Date
Exécuteur		Page		Révision
Vérificateur		9 / 11		
Date		01/06/2026		

Courbe du convertisseur

Moteurs Electriques Triphasés - Rotor à cage



Client :

Gamme de moteur : W22 IE4 Three-Phase

Code produit : 13004847

Courbe du convertisseur

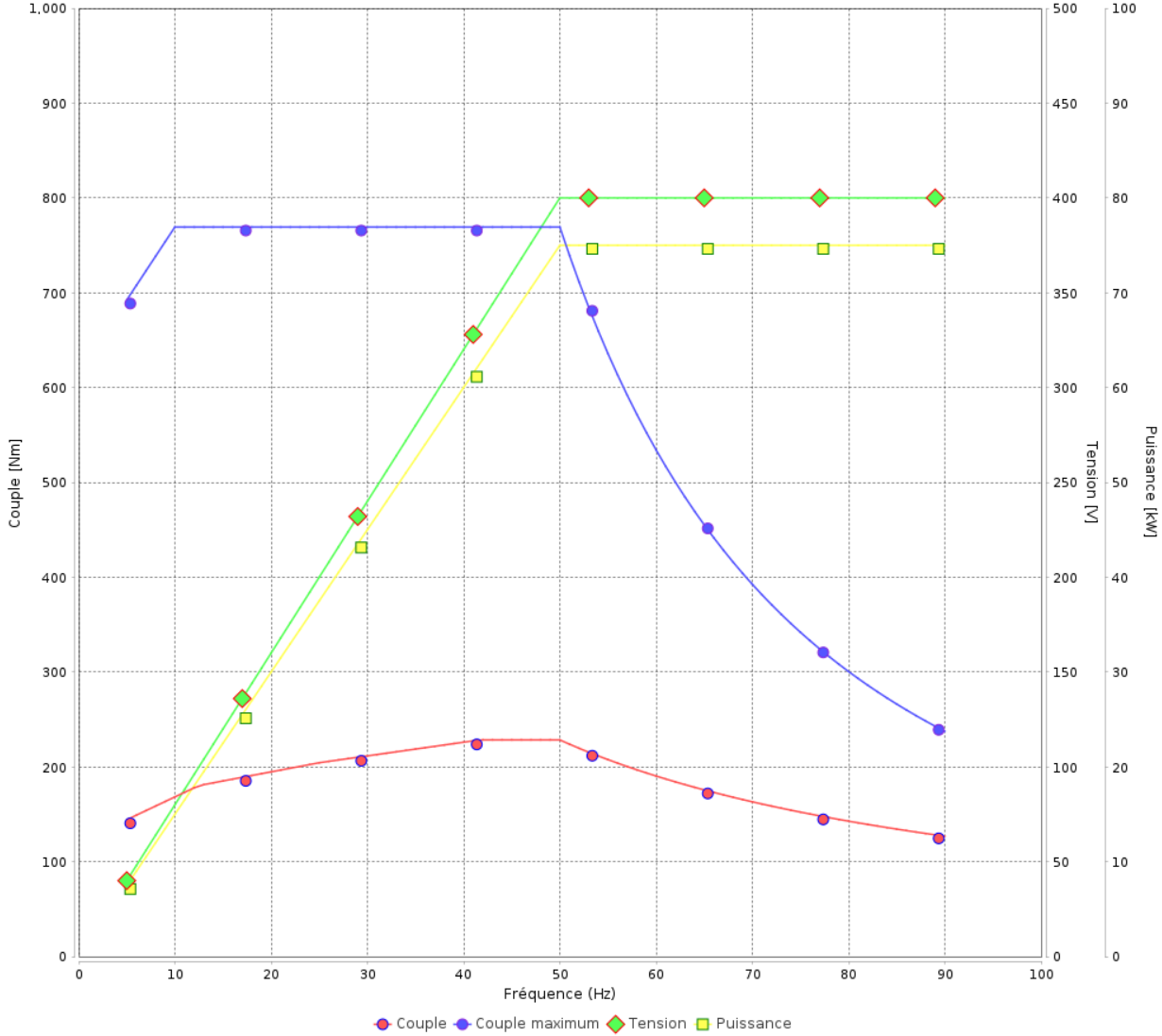

Rév.	Résime des modifications	Fait	Verifié	Date
Exécuteur				
Vérificateur			Page	Révision
Date	01/06/2026		10 / 11	

Courbe du convertisseur

Moteurs Electriques Triphasés - Rotor à cage



Client :

Gamme de moteur : W22 IE4 Three-Phase

Code produit : 13004847

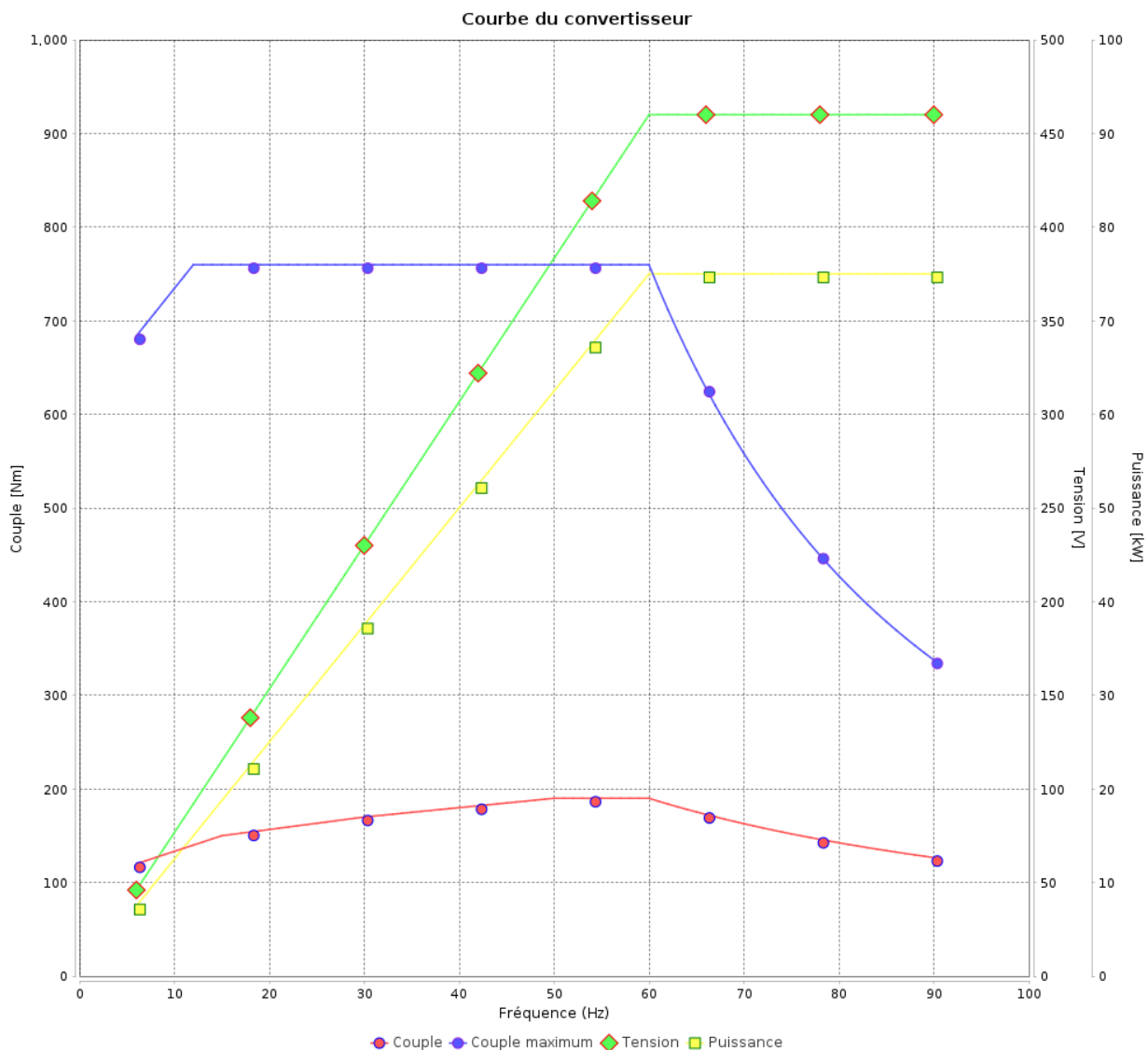

Rév.	Résumé des modifications	Fait	Verifié	Date
Exécuteur			Page 11 / 11	Révision
Vérificateur				
Date				

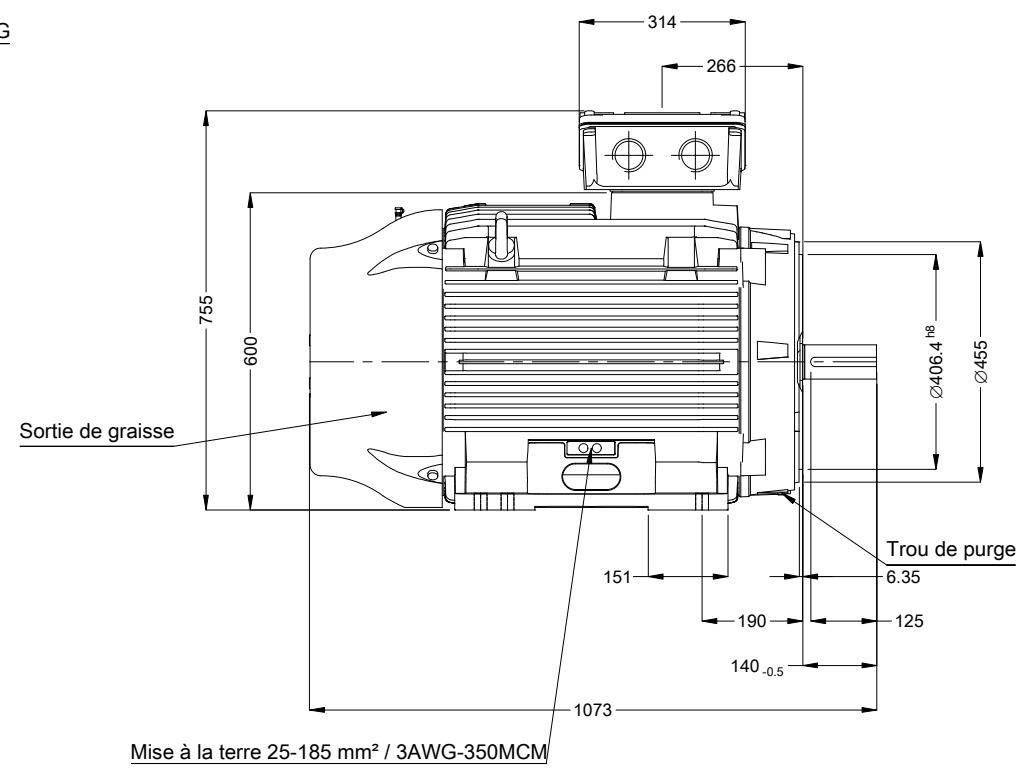
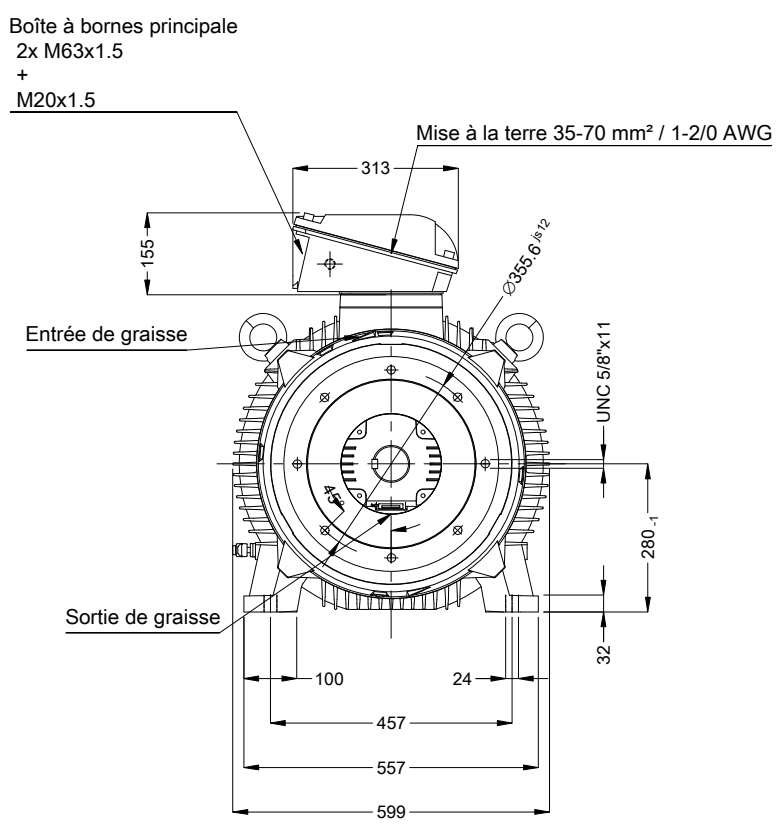
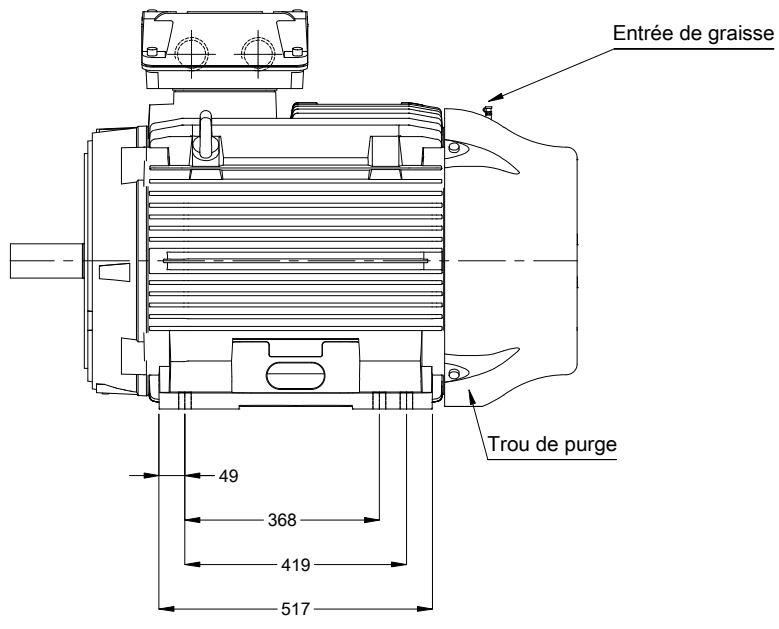

Couleur RAL 6002
 Peinture epoxy WEG 203A
 Forme B34T

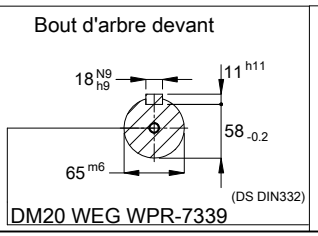

02796 02 Pôles 50 Hz						A		
Échelle 1 : 14								
				HYBRISUSER		00		
N° MODIFICATION	LOC	RESUME DES MODIFICATIONS		EXÉCUTÉ	VÉRIFIÉ	LIBÉRÉ	DATE	VER
EXÉC.	HYBRISUSER	MOTEUR TRIP. W22 IE4						
VÉRIF.		CARCASSE 280S/M IP55 TEFC						
LIBÉRÉ								
DATE LB.								
				PREVIEW				
				WDD	00			
				PAGE	1 / 1			