

# FICHE TECHNIQUE

## Moteurs Electriques Triphasés - Rotor à cage



Client :					
Gamme de moteur	: W22Xec IE3 Three-Phase	Code produit :	15491041		
Carcasse	: 160M	Type de refroidissement	: IC411 - TEFC		
Classe d'isolation	: F	Forme	: B5T		
Service	: S1	Sens de rotation <sup>1</sup>	: Les deux sens de rotation		
Température ambiante	: -20°C à +40°C	Méthode de démarrage	: Démarrage direct		
Altitude	: 1000 m	Poids approximatif <sup>3</sup>	: 142 kg		
Degré de protection	: IP55	Moment d'inertie (J)	: 0.0551 kgm <sup>2</sup>		
Type	: N				
Puissance nominale [kW]	15	15	15	15	
Pôles	2	2	2	2	
Fréquence [Hz]	50	50	50	60	
Tension à pleine charge [V]	380/660	400/690	415	460	
Courant à pleine charge [A]	28.5/16.4	27.7/16.1	27.7	24.7	
Courant de démarrage [A]	222/128	230/133	244	222	
Intensité de démarrage [A]	7.8	8.3	8.8	9.0	
Courant à vide [A]	10.0/5.76	11.0/6.38	12.0	11.0	
Vitesse à pleine charge [RPM]	2945	2950	2955	3560	
Glissement [%]	1.83	1.67	1.50	1.11	
Couple à pleine charge [Nm]	48.7	48.6	48.5	40.3	
Couple de démarrage [%]	250	280	300	340	
Couple maximum [%]	320	360	390	430	
Facteur de service	1.00	1.00	1.00	1.00	
Echauffement	80 K	80 K	80 K	80 K	
Temps de blocage du rotor	14s (à froid) 8s (à chaud)	14s (à froid) 8s (à chaud)	14s (à froid) 8s (à chaud)	14s (à froid) 8s (à chaud)	
Bruit <sup>2</sup>	67.0 dB(A)	67.0 dB(A)	67.0 dB(A)	72.0 dB(A)	
Rendement (%)	25%				
	50%	91.0	90.9	90.3	89.7
	75%	91.6	91.8	91.6	91.5
	100%	91.9	92.0	91.9	91.7
Cos Φ	25%				
	50%	0.72	0.67	0.63	0.66
	75%	0.82	0.79	0.76	0.78
	100%	0.87	0.85	0.82	0.83
Losses at normative operating points (speed;torque), in percentage of rated output power					
Losses (%)	P1 (0,9;1,0)	8.6	8.5	8.6	8.8
	P2 (0,5;1,0)	7.4	7.3	7.4	7.6
	P3 (0,25;1,0)	7.1	7.0	7.1	7.3
	P4 (0,9;0,5)	4.2	4.1	4.2	4.3
	P5 (0,5;0,5)	2.8	2.8	2.8	2.9
	P6 (0,5;0,25)	1.8	1.8	1.8	1.9
	P7 (0,25;0,25)	1.3	1.3	1.3	1.3
Type de palier	: Avant 6309 C3 Derrière 6209 C3	Efforts sur l'embase			
Modèle - blindage	: 00030 00009	Traction maximum : 2029 N			
Intervalle de graissage	: 20000 h 20000 h	Compression maximum : 3422 N			
Quantité de lubrifiant	: 13 g 9 g				
Type de lubrifiant	: Mobil Polyrex EM				
Cette révision annule et remplace la précédente		Les valeurs sont des moyennes basées sur des tests et d'alimentation sinusoïdale, sous réserve des tolérances de normes IEC 60034-1.			
(1) Vu le bout d'arbre côté attaque.					
(2) Mesuré à 1m et avec tolérance de +3dB(A).					
(3) Poids approximatif, peut être objet de modification après le processus de fabrication.					
(4) At 100% of full load.					
Rév.	Résime des modifications	Fait	Verifié	Date	
Exécuteur			Page	Révision	
Vérificateur			1 / 19		
Date	02/06/2026				

# FICHE TECHNIQUE

Moteurs Electriques Triphasés - Rotor à cage



Client : \_\_\_\_\_

Remarque

Rév.	Résime des modifications	Fait	Verifié	Date
Exécuteur				
Vérificateur			Page	Révision
Date	02/06/2026		2 / 19	

# FICHE TECHNIQUE

Moteurs Electriques Triphasés - Rotor à cage



Client :

## Protection Thermique

ID	Application	Type	Quantité	Température de détection
1	Bobinage	PTC - 2 FD_MT_FIOS	1 x Phase	140 °C
2	Bobinage	PTC - 2 FD_MT_FIOS	1 x Phase	155 °C

Rév.	Résime des modifications	Fait	Verifié	Date
Exécuteur				
Vérificateur			Page	Révision
Date	02/06/2026		3 / 19	

# COURBE COUPLE, COURANT X VITESSE

Moteurs Electriques Triphasés - Rotor à cage



Client :

Gamme de moteur : W22Xec IE3 Three-Phase

Code produit : 15491041

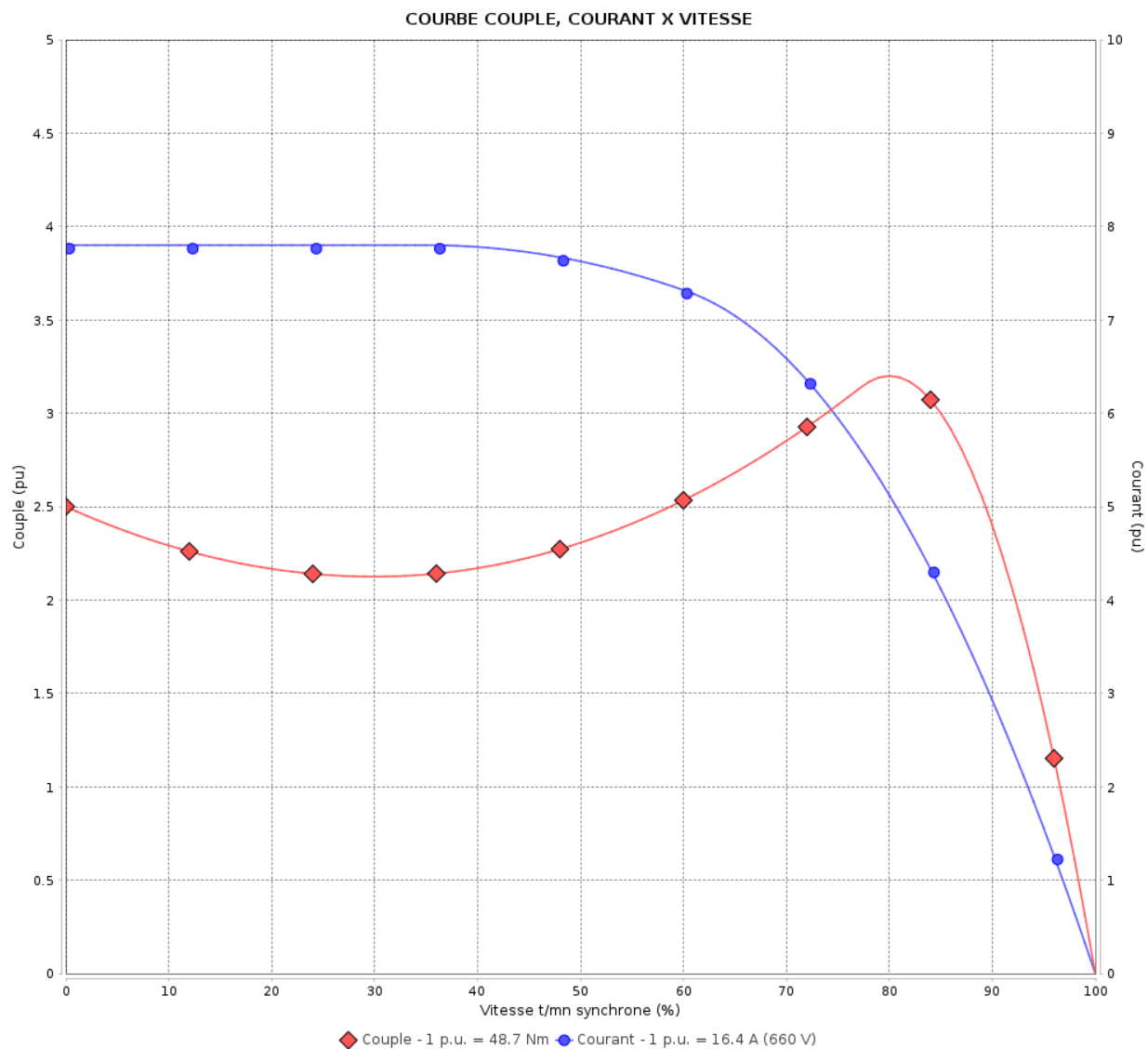

Performance : 380/660 V 50 Hz 2P

Courant à pleine charge : 28.5/16.4 A  
 Intensité de démarrage : 7.8  
 Couple à pleine charge : 48.7 Nm  
 Couple de démarrage : 250 %  
 Couple maximum : 320 %  
 Vitesse à pleine charge : 2945 rpm

Moment d'inertie (J) : 0.0551 kgm<sup>2</sup>  
 Service : S1  
 Classe d'isolation : F  
 Facteur de service : 1.00  
 Service : S1

Temps de blocage du rotor : 14s (à froid) 8s (à chaud)

Rév.	Résime des modifications	Fait	Verifié	Date
Exécuteur		Page		Révision
Vérificateur		4 / 19		
Date	02/06/2026			

# COURBE COUPLE, COURANT X VITESSE

Moteurs Electriques Triphasés - Rotor à cage



Client :

Gamme de moteur : W22Xec IE3 Three-Phase

Code produit : 15491041

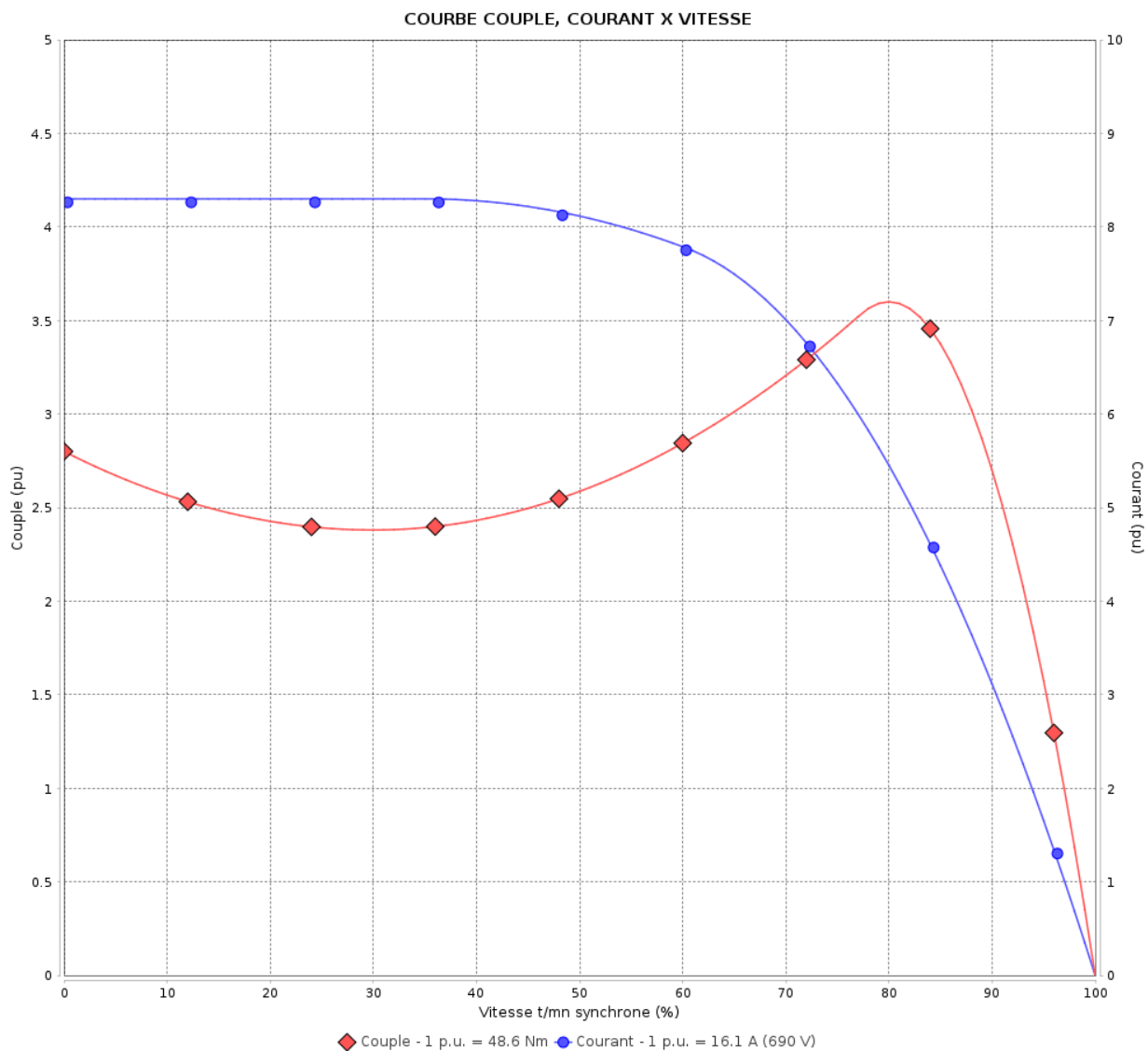

Performance : 400/690 V 50 Hz 2P

Courant à pleine charge : 27.7/16.1 A  
 Intensité de démarrage : 8.3  
 Couple à pleine charge : 48.6 Nm  
 Couple de démarrage : 280 %  
 Couple maximum : 360 %  
 Vitesse à pleine charge : 2950 rpm

Moment d'inertie (J) : 0.0551 kgm<sup>2</sup>  
 Service : S1  
 Classe d'isolation : F  
 Facteur de service : 1.00  
 Service : S1

Temps de blocage du rotor : 14s (à froid) 8s (à chaud)

Rév.	Résumé des modifications	Fait	Verifié	Date
Exécuteur			Page	Révision
Vérificateur				
Date				
			5 / 19	

# COURBE COUPLE, COURANT X VITESSE

Moteurs Electriques Triphasés - Rotor à cage



Client :

Gamme de moteur : W22Xec IE3 Three-Phase

Code produit : 15491041

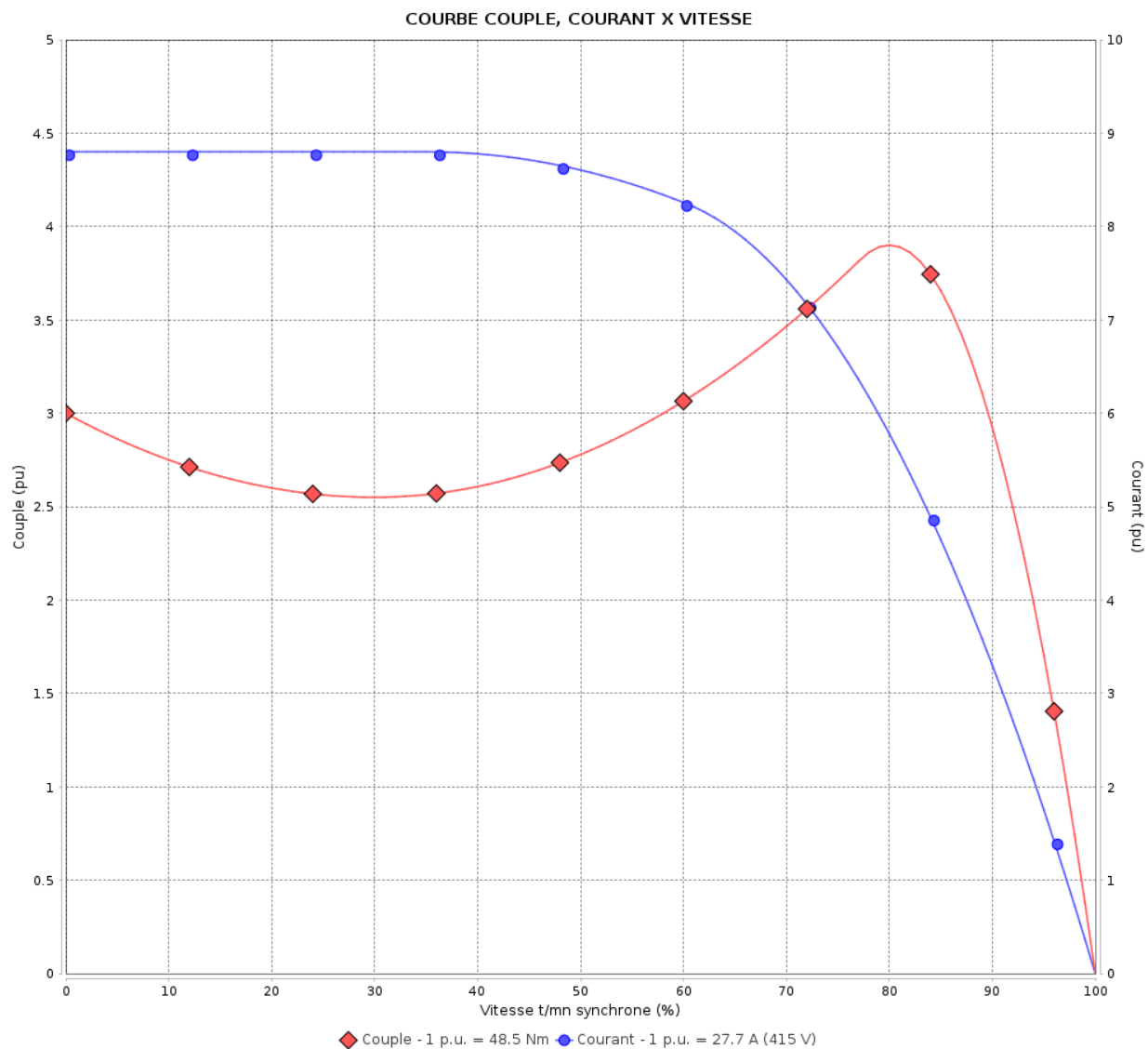

Performance : 415 V 50 Hz 2P

Courant à pleine charge	: 27.7 A	Moment d'inertie (J)	: 0.0551 kgm <sup>2</sup>
Intensité de démarrage	: 8.8	Service	: S1
Couple à pleine charge	: 48.5 Nm	Classe d'isolation	: F
Couple de démarrage	: 300 %	Facteur de service	: 1.00
Couple maximum	: 390 %	Service	: S1
Vitesse à pleine charge	: 2955 rpm		

Temps de blocage du rotor : 14s (à froid) 8s (à chaud)

Rév.	Résime des modifications	Fait	Verifié	Date
Exécuteur				
Vérificateur				
Date	02/06/2026		Page 6 / 19	Révision

# COURBE COUPLE, COURANT X VITESSE

Moteurs Electriques Triphasés - Rotor à cage



Client :

Gamme de moteur : W22Xec IE3 Three-Phase

Code produit : 15491041

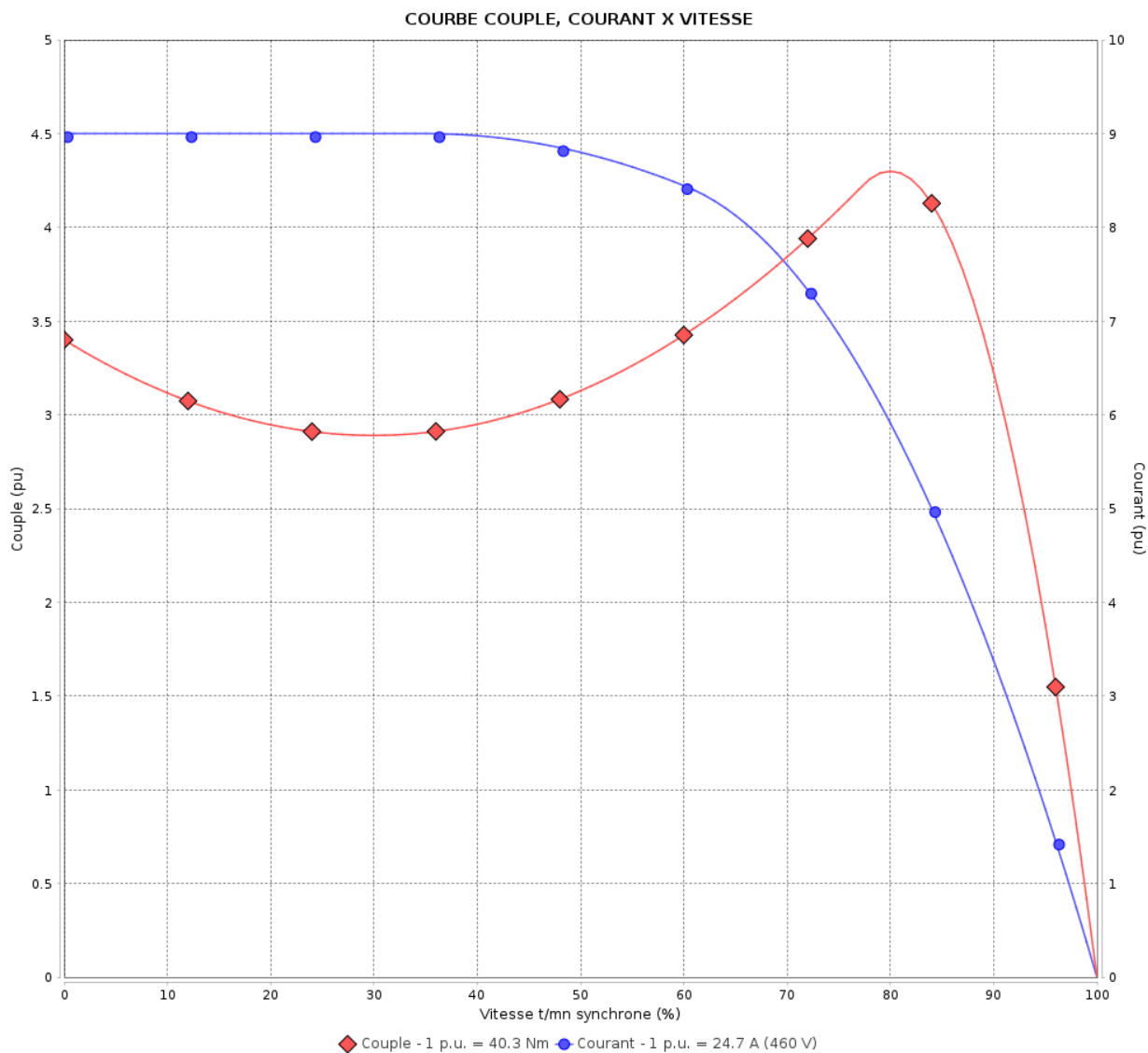

Performance : 460 V 60 Hz 2P

Courant à pleine charge : 24.7 A  
 Intensité de démarrage : 9.0  
 Couple à pleine charge : 40.3 Nm  
 Couple de démarrage : 340 %  
 Couple maximum : 430 %  
 Vitesse à pleine charge : 3560 rpm

Moment d'inertie (J) : 0.0551 kgm<sup>2</sup>  
 Service : S1  
 Classe d'isolation : F  
 Facteur de service : 1.00  
 Service : S1

Temps de blocage du rotor : 14s (à froid) 8s (à chaud)

Rév.	Résumé des modifications	Fait	Verifié	Date
Exécuteur			Page	Révision
Vérificateur				
Date				
			7 / 19	

# Courbe de performance en charge

Moteurs Electriques Triphasés - Rotor à cage



Client :

Gamme de moteur : W22Xec IE3 Three-Phase

Code produit : 15491041

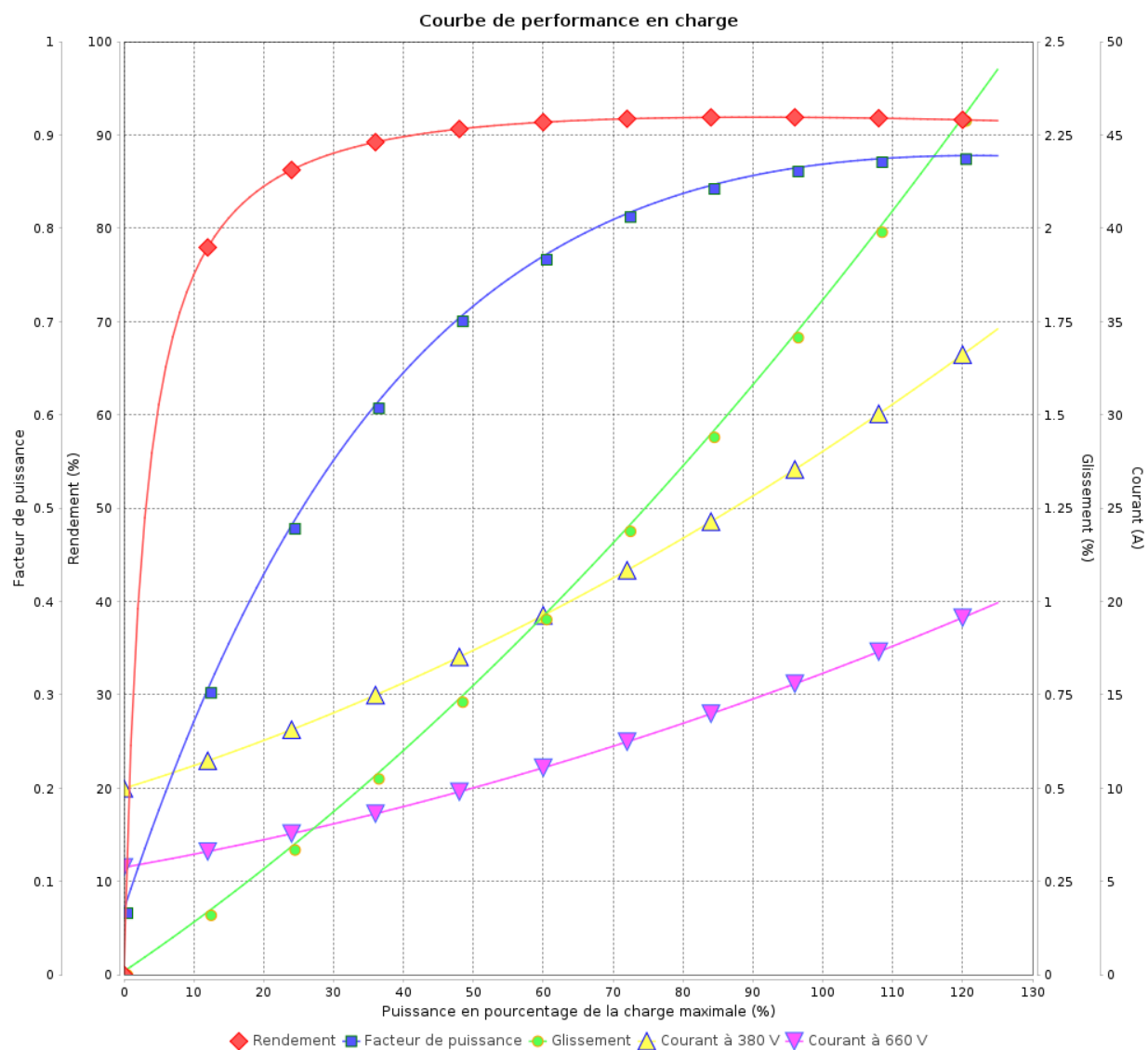

Rév.	Résime des modifications	Fait	Verifié	Date
Exécuteur				
Vérificateur			Page	Révision
Date	02/06/2026		8 / 19	

# Courbe de performance en charge

Moteurs Electriques Triphasés - Rotor à cage



Client :

Gamme de moteur : W22Xec IE3 Three-Phase

Code produit : 15491041

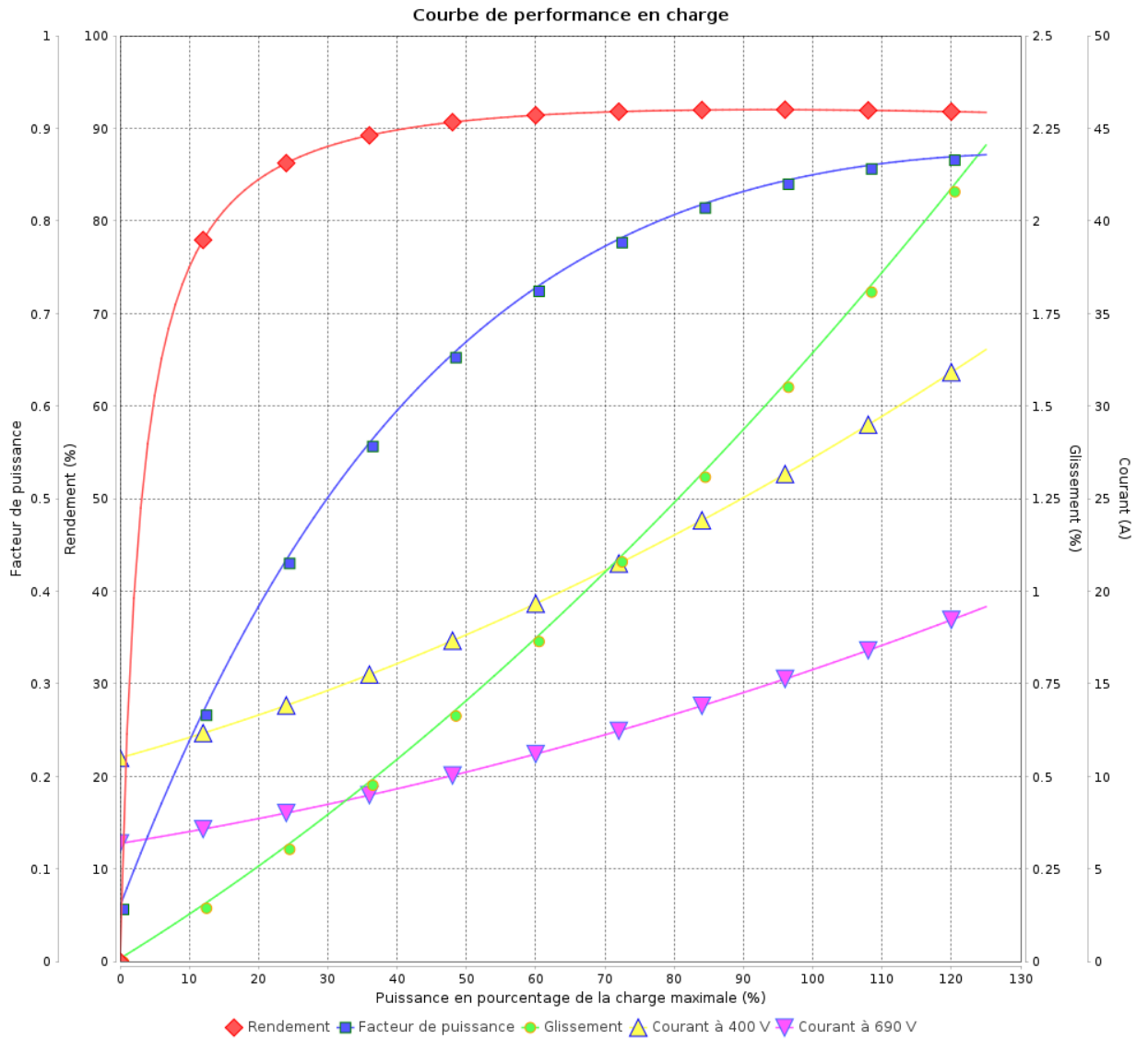

Rév.	Résumé des modifications	Fait	Verifié	Date
Exécuteur			Page 9 / 19	Révision
Vérificateur				
Date				

# Courbe de performance en charge

Moteurs Electriques Triphasés - Rotor à cage



Client :

Gamme de moteur : W22Xec IE3 Three-Phase

Code produit : 15491041

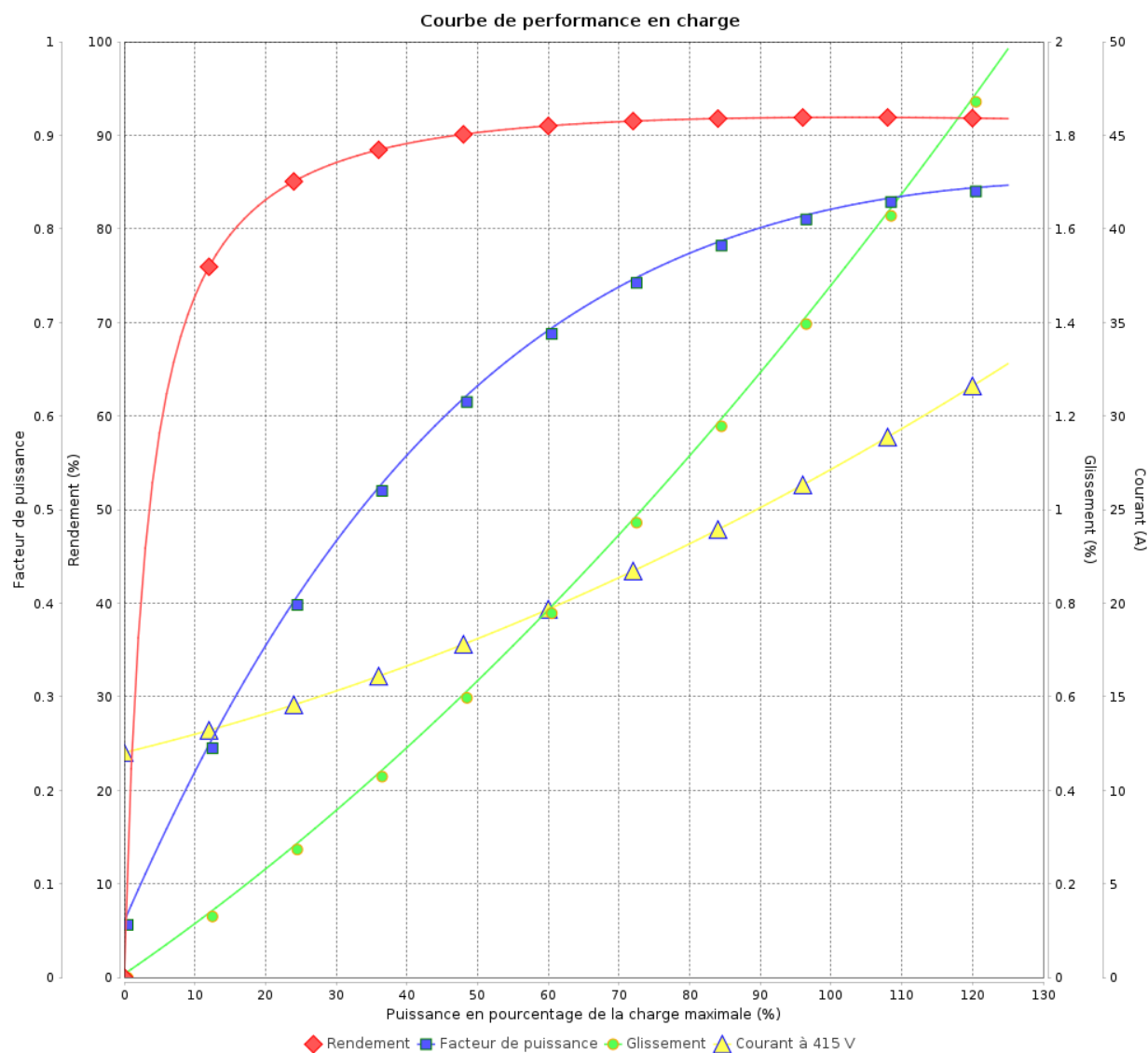

Rév.	Résime des modifications	Fait	Verifié	Date
Exécuteur				
Vérificateur				
Date	02/06/2026		Page 10 / 19	Révision

# Courbe de performance en charge

Moteurs Electriques Triphasés - Rotor à cage



Client :

Gamme de moteur : W22Xec IE3 Three-Phase

Code produit : 15491041

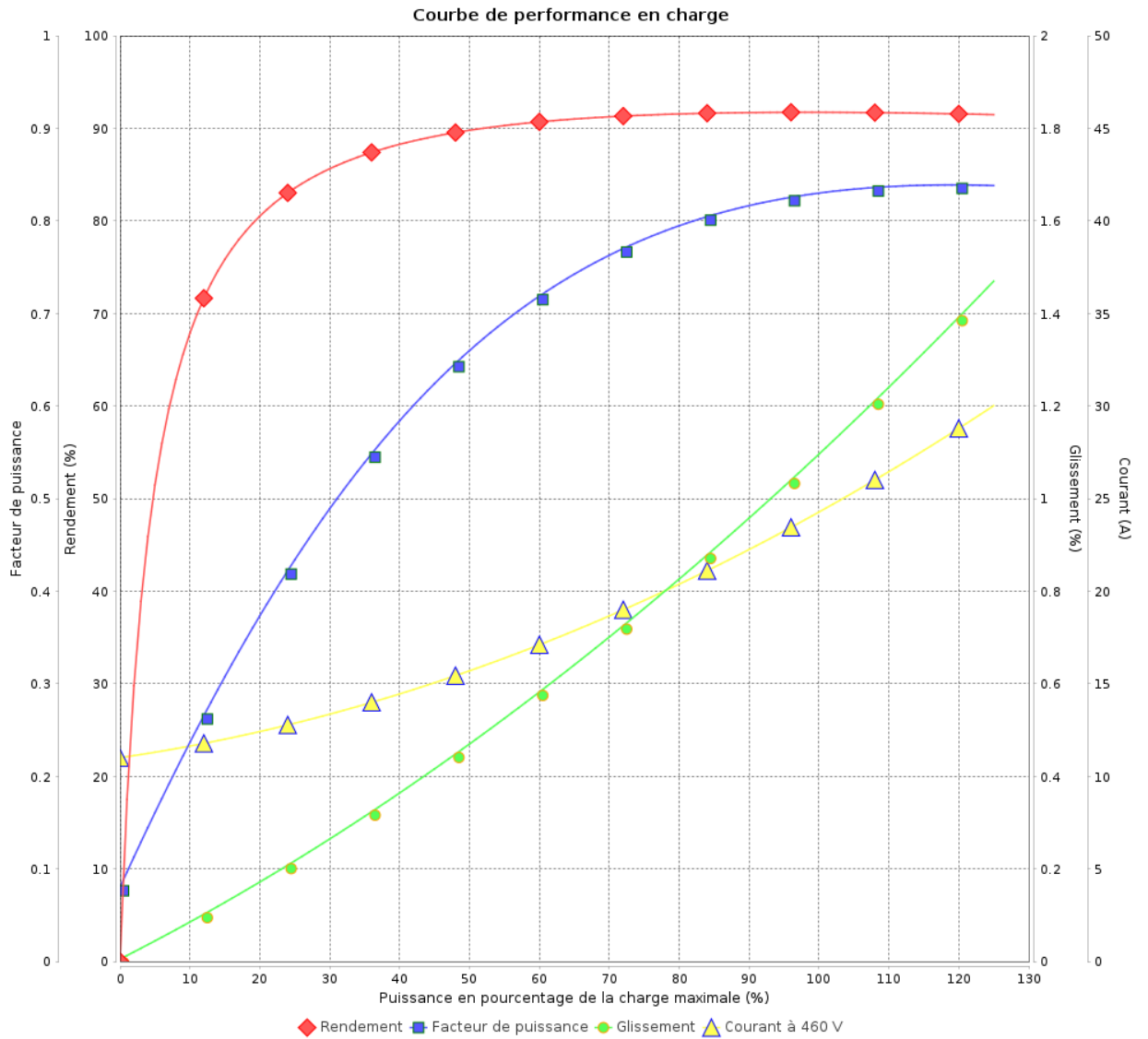

Rév.	Résumé des modifications	Fait	Verifié	Date
Exécuteur			Page 11 / 19	Révision
Vérificateur				
Date				

# COURBE DE LIMITE THERMIQUE

Moteurs Electriques Triphasés - Rotor à cage



Client :

Gamme de moteur : W22Xec IE3 Three-Phase

Code produit : 15491041

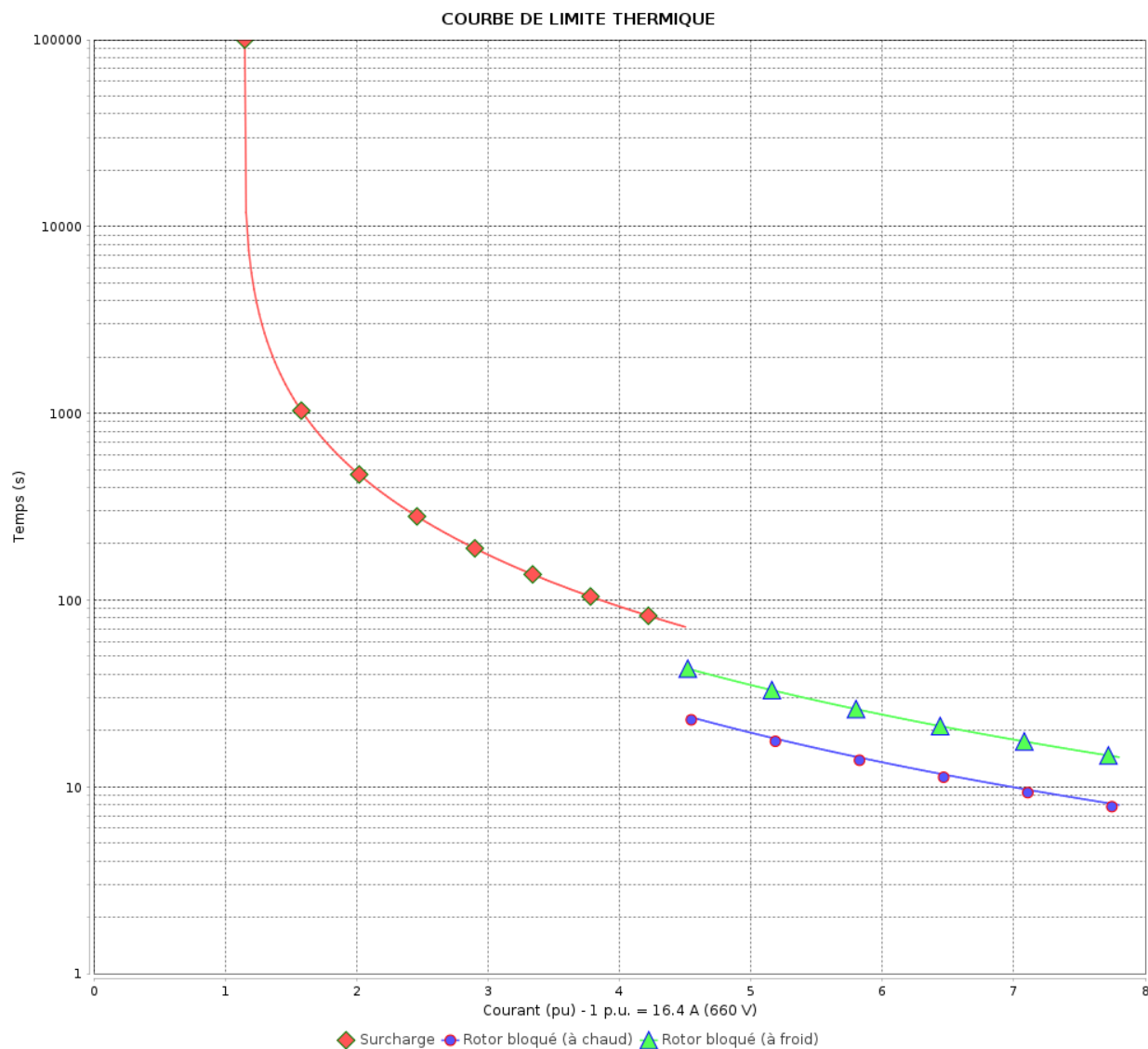

Constante de temps d'échauffement  
 Constante de temps de refroidissement

Rév.	Résime des modifications	Fait	Verifié	Date
Exécuteur		Page		Révision
Vérificateur		12 / 19		
Date	02/06/2026			

# COURBE DE LIMITE THERMIQUE

Moteurs Electriques Triphasés - Rotor à cage



Client :

Gamme de moteur : W22Xec IE3 Three-Phase

Code produit : 15491041

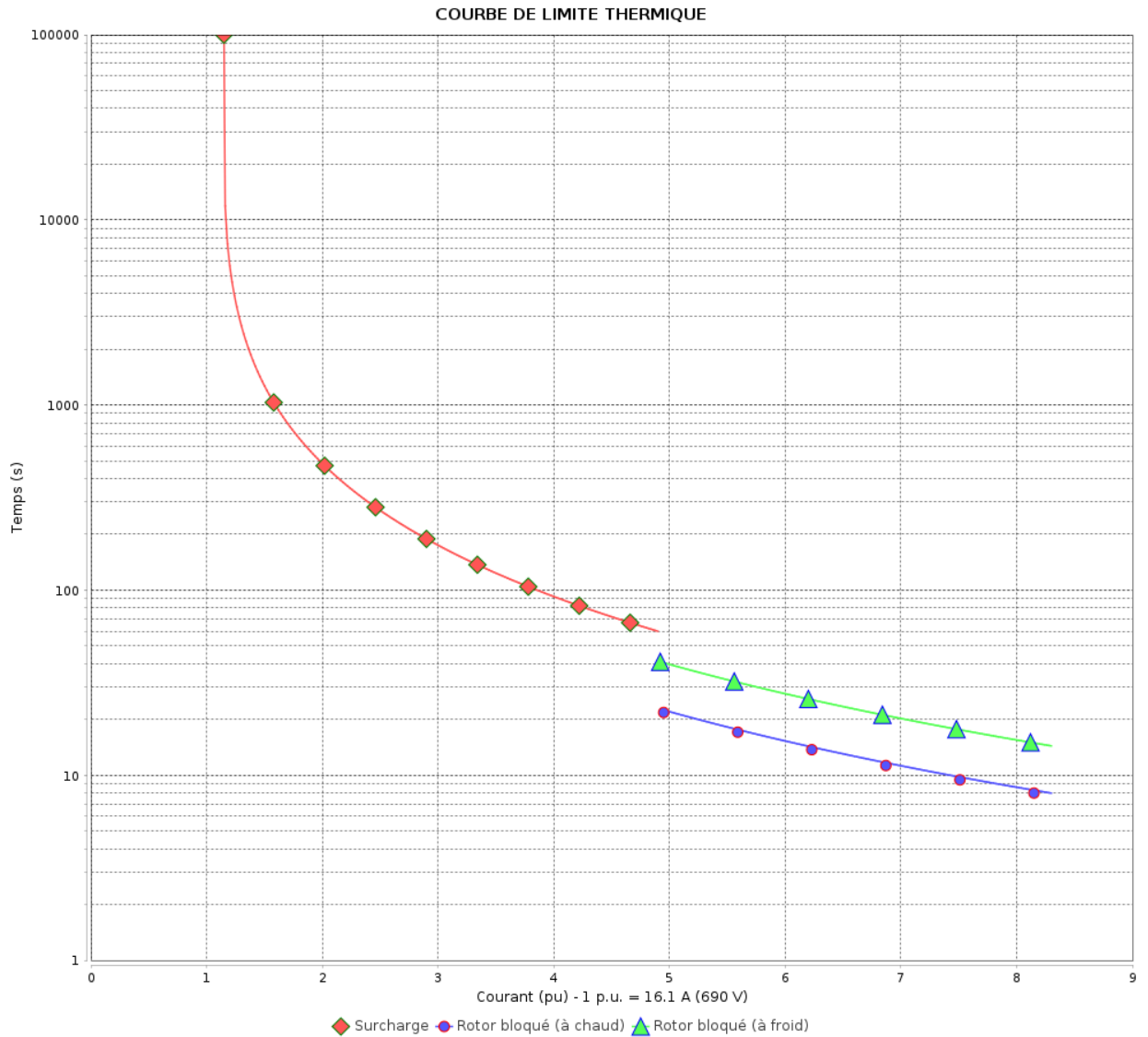

Constante de temps d'échauffement  
 Constante de temps de refroidissement

Rév.	Résumé des modifications	Fait	Verifié	Date
Exécuteur			Page 13 / 19	Révision
Vérificateur				
Date				

# COURBE DE LIMITE THERMIQUE

Moteurs Electriques Triphasés - Rotor à cage



Client :

Gamme de moteur : W22Xec IE3 Three-Phase

Code produit : 15491041

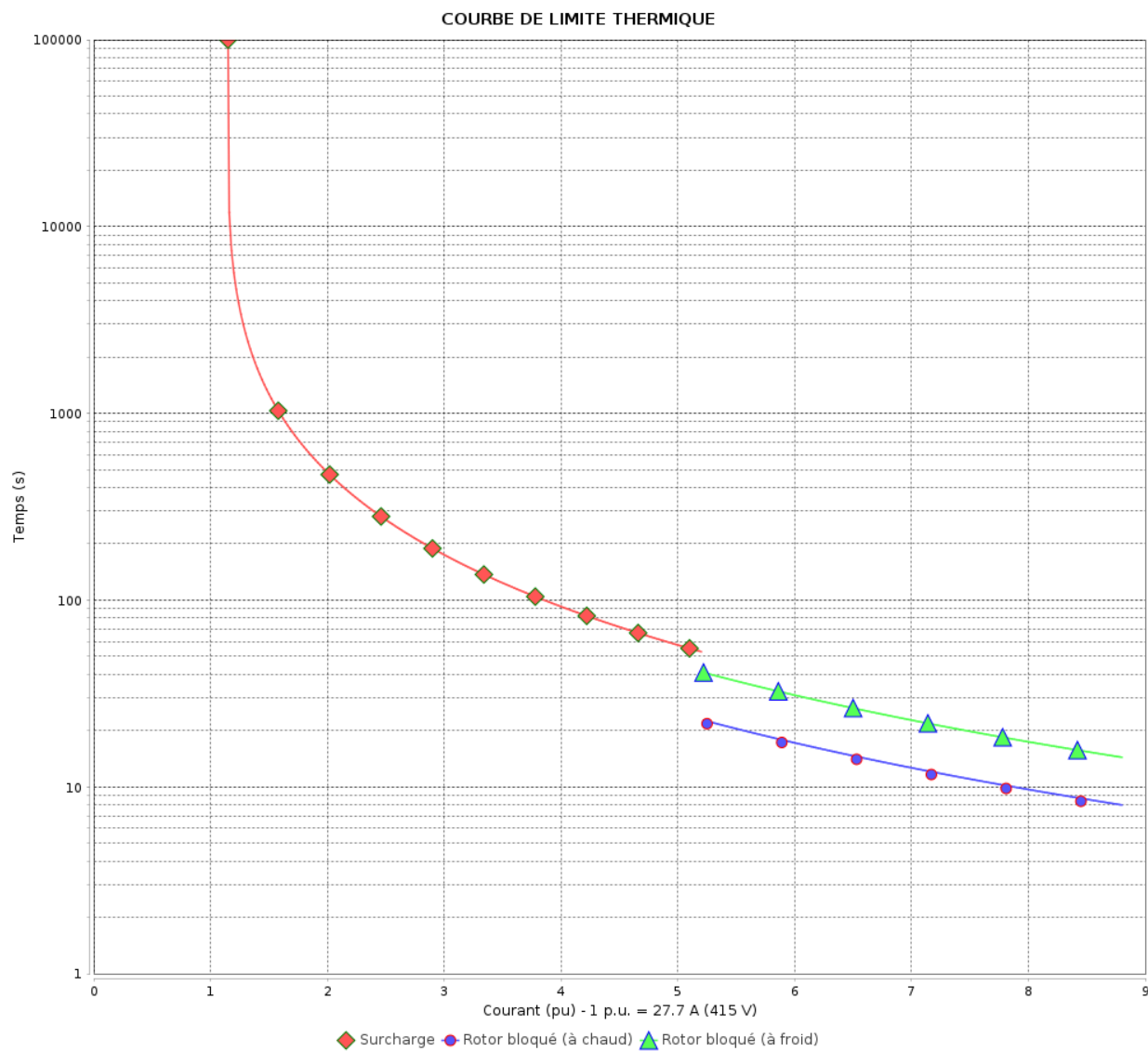

Constante de temps d'échauffement  
 Constante de temps de refroidissement

Rév.	Résime des modifications	Fait	Verifié	Date
Exécuteur		Page		Révision
Vérificateur		14 / 19		
Date	02/06/2026			

# COURBE DE LIMITE THERMIQUE

Moteurs Electriques Triphasés - Rotor à cage



Client :

Gamme de moteur : W22Xec IE3 Three-Phase

Code produit : 15491041

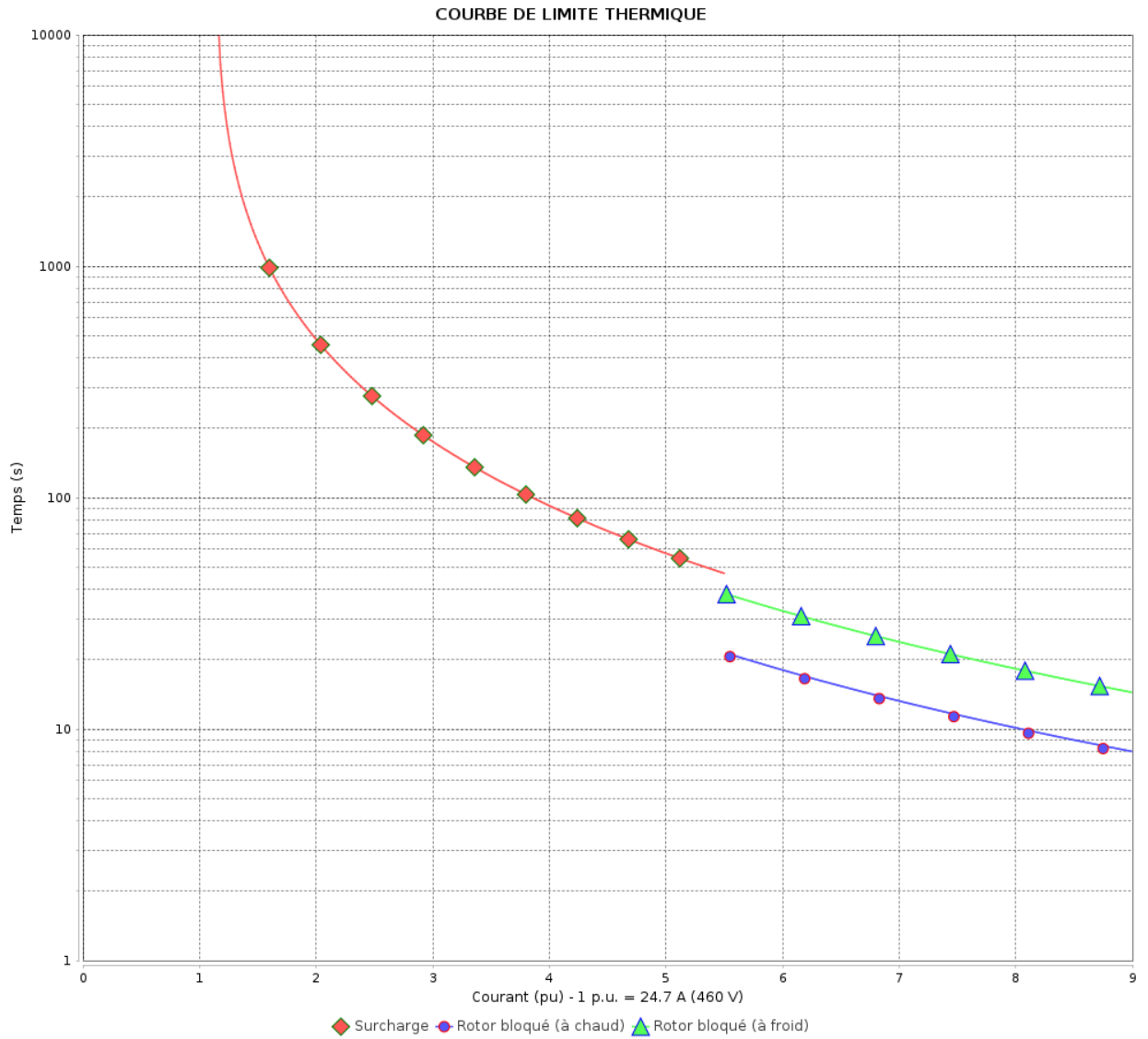

Constante de temps d'échauffement

Constante de temps de refroidissement

Rév.	Résumé des modifications	Fait	Vérifié	Date
Exécuteur			Page 15 / 19	Révision
Vérificateur				
Date				

# Courbe du convertisseur

Moteurs Electriques Triphasés - Rotor à cage



Client :

Gamme de moteur : W22Xec IE3 Three-Phase

Code produit : 15491041

Courbe du convertisseur

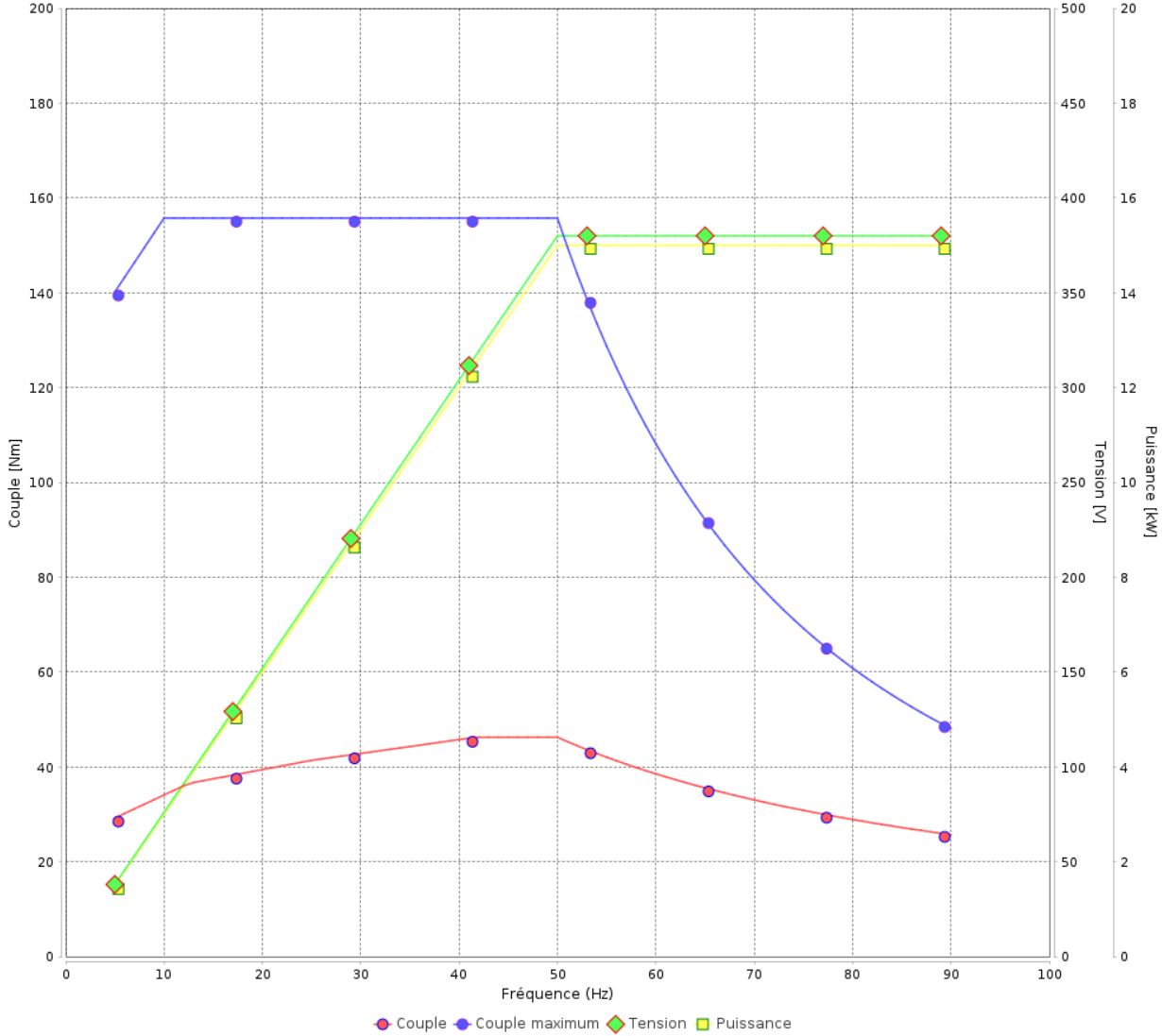

Rév.	Résumé des modifications	Fait	Verifié	Date
Exécuteur				
Vérificateur			Page	Révision
Date	02/06/2026		16 / 19	

# Courbe du convertisseur

## Moteurs Electriques Triphasés - Rotor à cage



Client :

Gamme de moteur : W22Xec IE3 Three-Phase

Code produit : 15491041

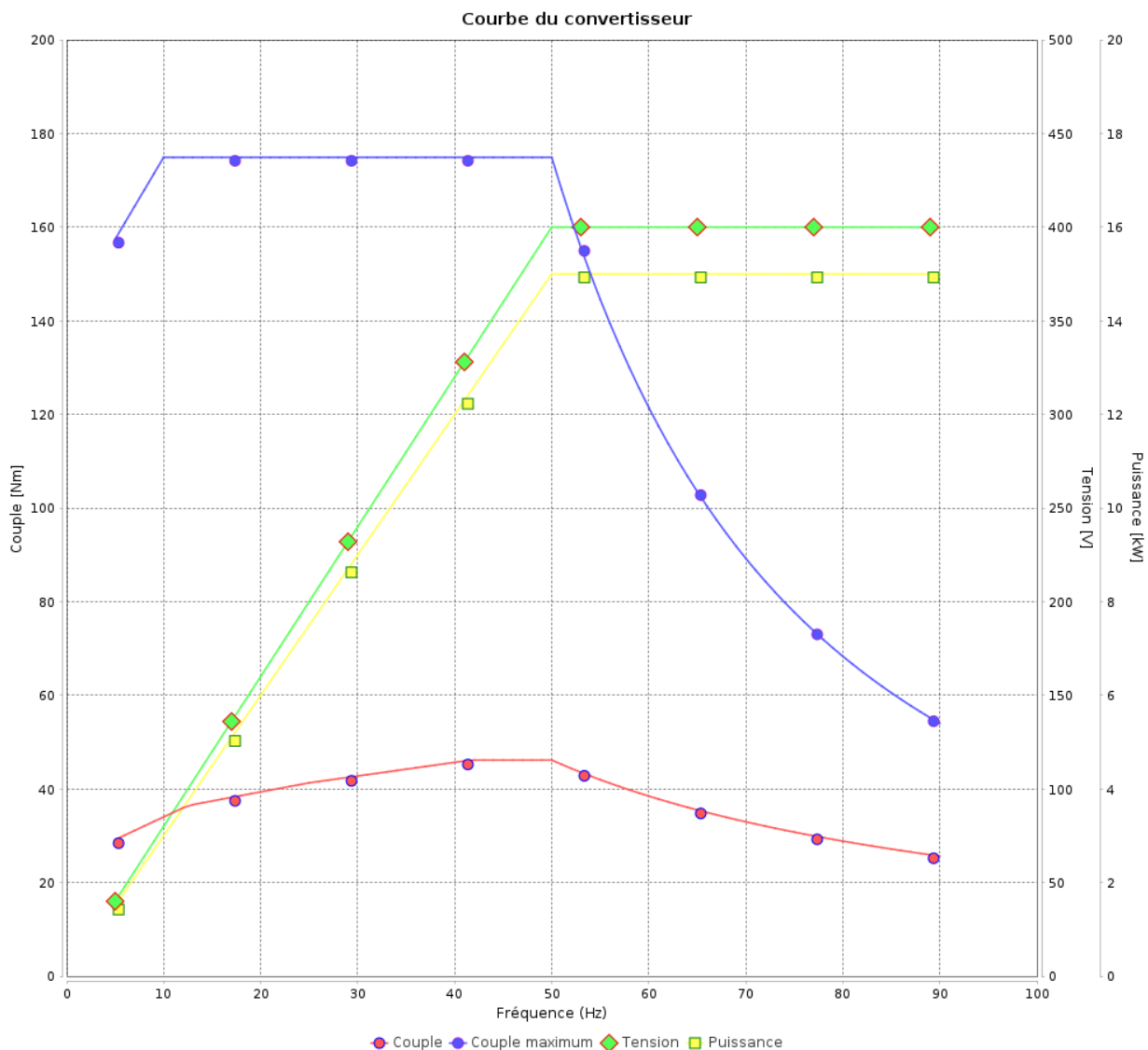

Rév.	Résumé des modifications	Fait	Verifié	Date
Exécuteur			Page 17 / 19	Révision
Vérificateur				
Date				

# Courbe du convertisseur

Moteurs Electriques Triphasés - Rotor à cage



Client :

Gamme de moteur : W22Xec IE3 Three-Phase

Code produit : 15491041

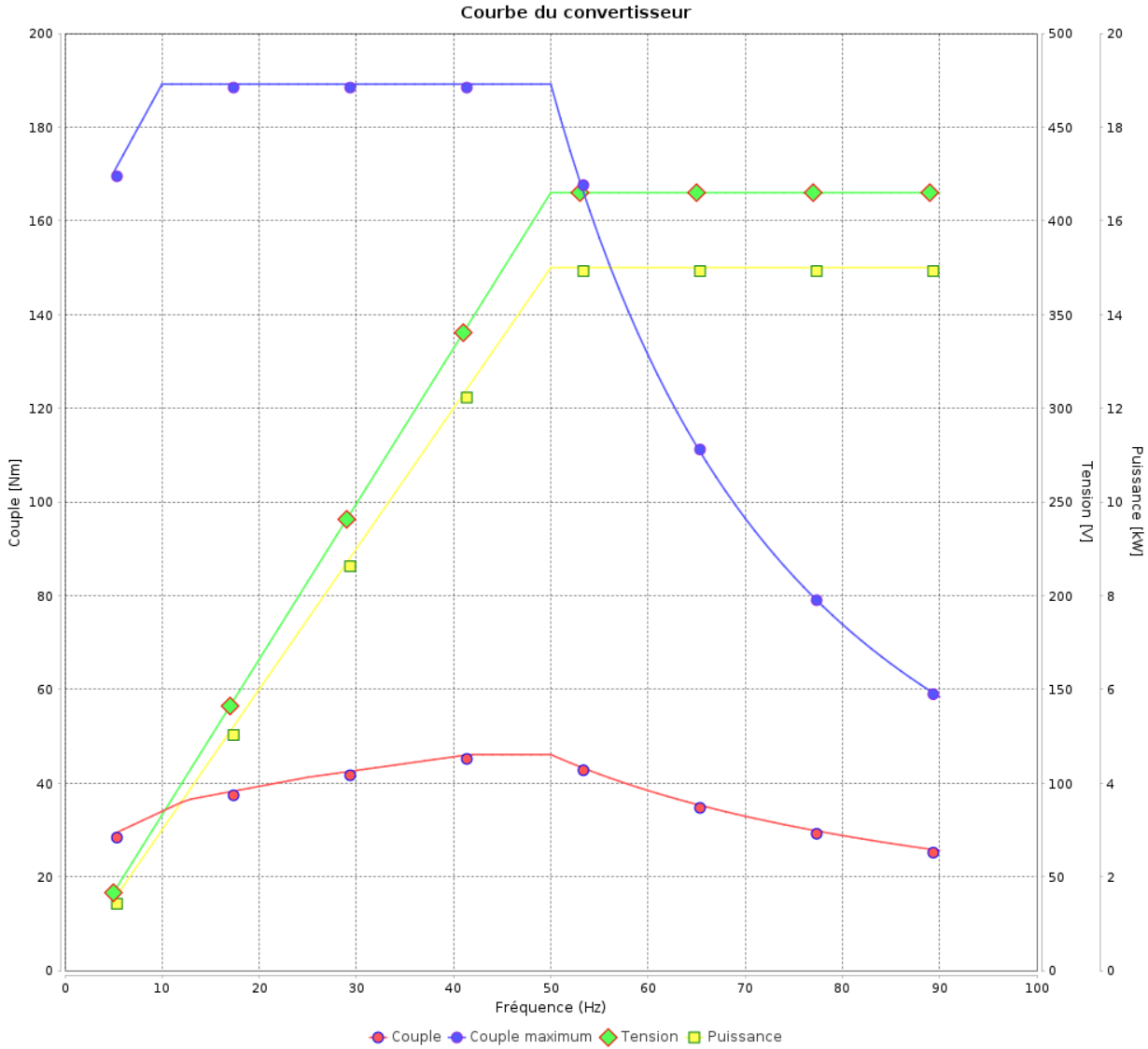

Rév.	Résime des modifications	Fait	Verifié	Date
Exécuteur			Page 18 / 19	Révision
Vérificateur				
Date				

# Courbe du convertisseur

## Moteurs Electriques Triphasés - Rotor à cage



Client :

Gamme de moteur : W22Xec IE3 Three-Phase

Code produit : 15491041

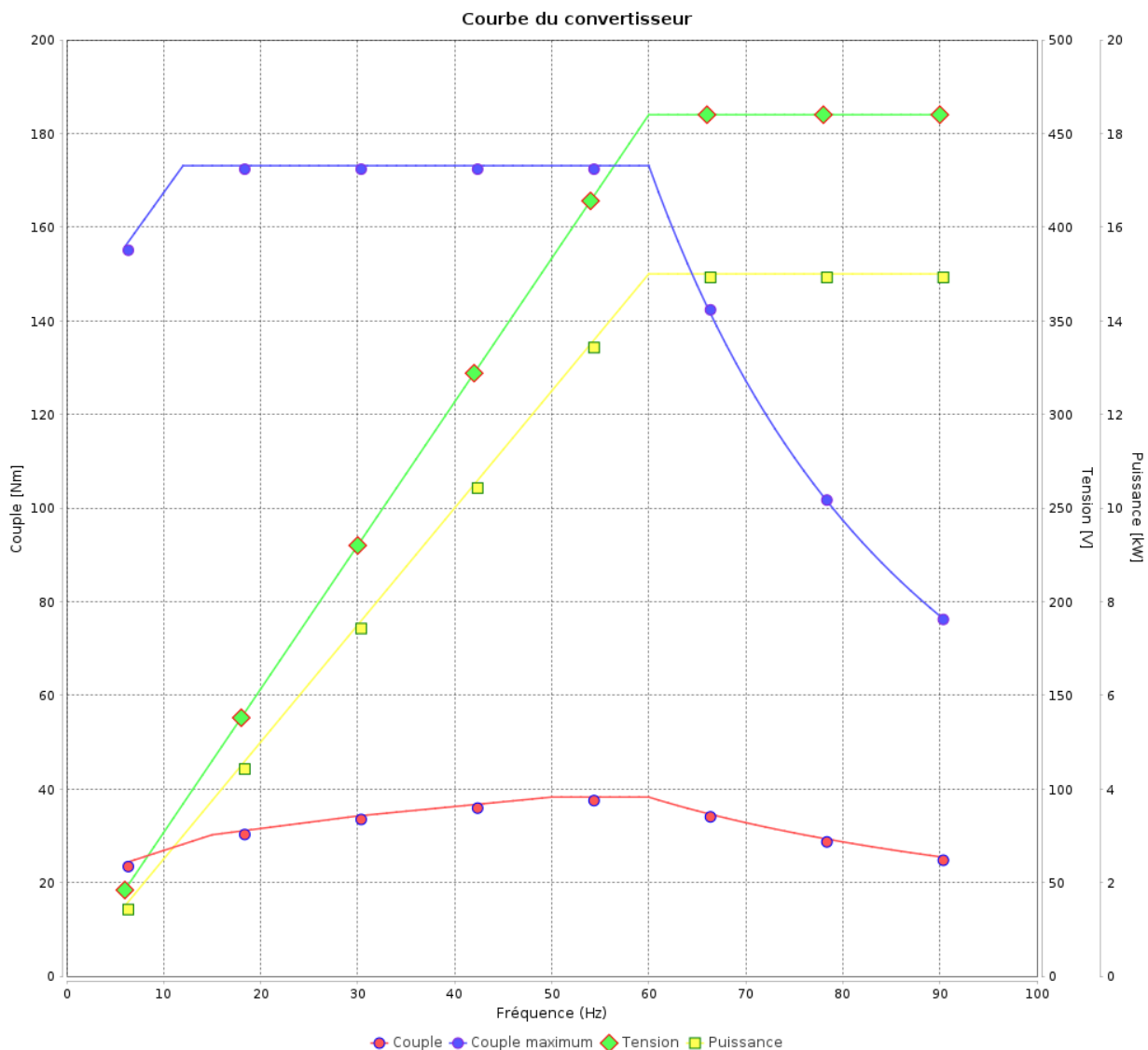

Rév.	Résumé des modifications	Fait	Verifié	Date
Exécuteur			Page 19 / 19	Révision
Vérificateur				
Date				

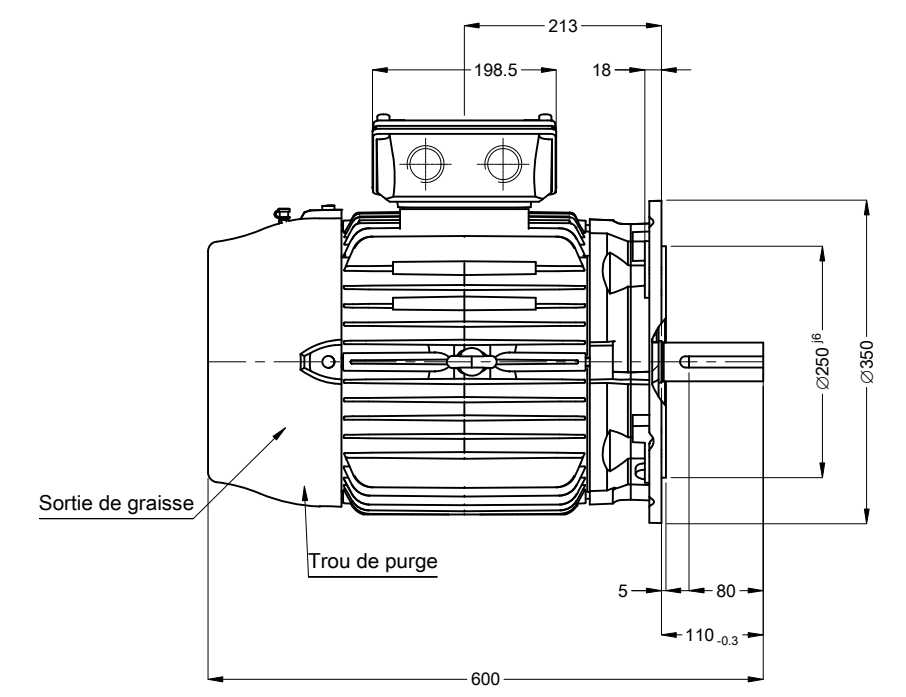
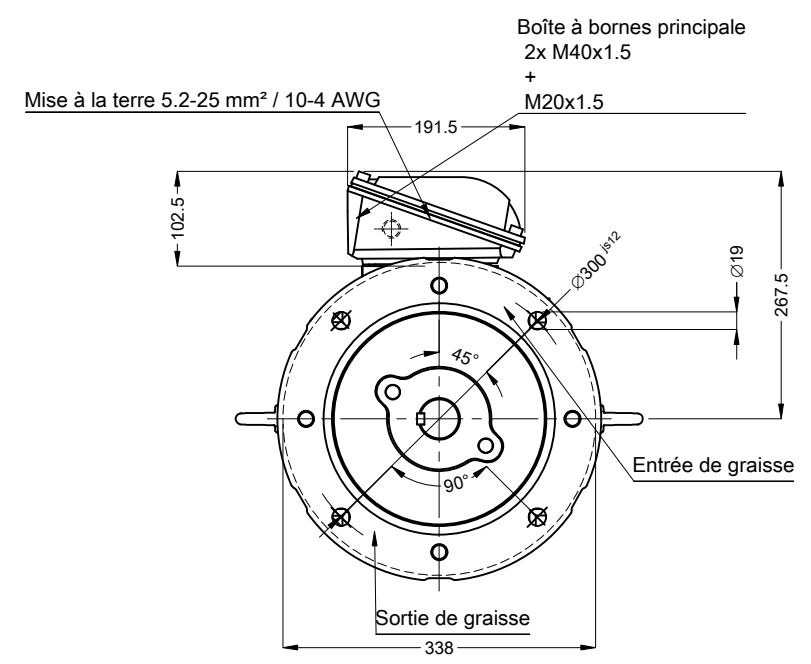
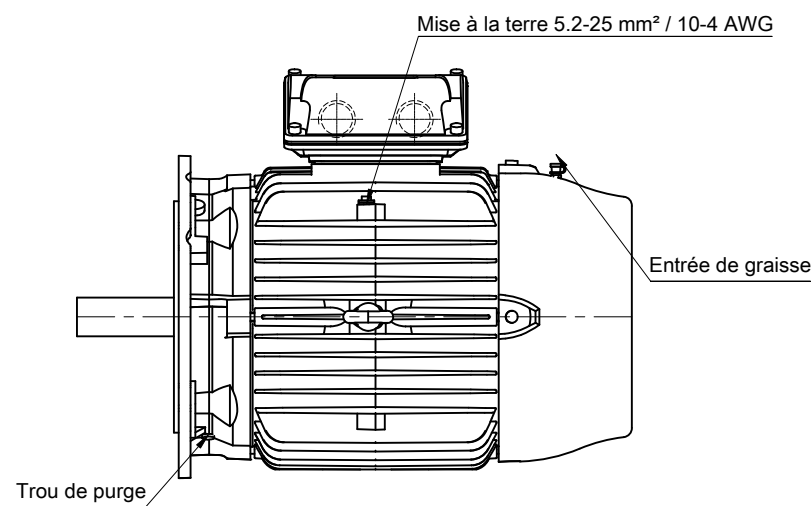

Couleur RAL 5009  
Peinture epoxy WEG 203A  
Forme B5T

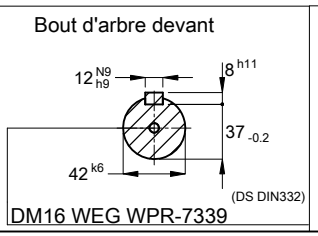

01180 02 Pôles 50 Hz						A
						Échelle 1 : 8
						HYBRISUSER
N° MODIFICATION	LOC	RESUME DES MODIFICATIONS			EXÉCUTÉ	00
EXÉC.	HYBRISUSER	MOTEUR TRIP. W22Xec IE3			VÉRIFIÉ	
VÉRIF.		CARCASSE 160M IP55 TEFC			LIBÉRÉ	
LIBÉRÉ					DATE	
DATE LB.					VER	
					<p>PREVIEW</p> <p>WDD 00</p> <p>PAGE 1 / 1</p>	

