

FICHE TECHNIQUE

Moteurs Electriques Triphasés - Rotor à cage



Client :					
Gamme de moteur	: W22Xdb IE3 Three-Phase	Code produit :	15546138		
Carcasse	: 180M/L	Type de refroidissement	: IC411 - TEFC		
Classe d'isolation	: F	Forme	: B3T		
Service	: S1	Sens de rotation ¹	: Les deux sens de rotation		
Température ambiante	: -20°C à +40°C	Méthode de démarrage	: Variateur de vitesse		
Altitude	: 1000 m	Poids approximatif ³	: 246 kg		
Degré de protection	: IP56	Moment d'inertie (J)	: 0.1740 kgm ²		
Type	: N				
Puissance nominale [kW]	18.5	18.5	18.5	18.5	
Pôles	4	4	4	4	
Fréquence [Hz]	50	50	50	60	
Tension à pleine charge [V]	380/660	400/690	415	460	
Courant à pleine charge [A]	36.1/20.8	35.2/20.4	34.7	30.6	
Courant de démarrage [A]	256/148	264/153	278	275	
Intensité de démarrage [A]	7.1	7.5	8.0	9.0	
Courant à vide [A]	14.2/8.18	15.4/8.93	16.4	14.4	
Vitesse à pleine charge [RPM]	1475	1479	1480	1783	
Glissement [%]	1.67	1.40	1.33	0.94	
Couple à pleine charge [Nm]	120	120	119	99.1	
Couple de démarrage [%]	270	300	330	360	
Couple maximum [%]	290	320	350	390	
Facteur de service	1.00	1.00	1.00	1.00	
Echauffement	80 K	80 K	80 K	80 K	
Temps de blocage du rotor	14s (à froid) 8s (à chaud)	14s (à froid) 8s (à chaud)	14s (à froid) 8s (à chaud)	19s (à froid) 11s (à chaud)	
Bruit ²	61.0 dB(A)	61.0 dB(A)	61.0 dB(A)	63.0 dB(A)	
Rendement (%)	25%	0.000	0.000	0.000	0.000
	50%	92.2	91.8	91.5	91.7
	75%	92.6	92.6	92.6	93.0
	100%	92.6	92.6	92.6	93.6
Cos Φ	25%	0.00	0.00	0.00	0.00
	50%	0.69	0.64	0.61	0.62
	75%	0.79	0.76	0.73	0.74
	100%	0.84	0.82	0.80	0.81
Losses at normative operating points (speed;torque), in percentage of rated output power					
Losses (%)	P1 (0,9;1,0)	7.9	7.9	7.9	6.7
	P2 (0,5;1,0)	7.0	7.0	7.0	6.0
	P3 (0,25;1,0)	6.8	6.8	6.8	5.8
	P4 (0,9;0,5)	3.6	3.6	3.6	3.1
	P5 (0,5;0,5)	2.7	2.7	2.7	2.3
	P6 (0,5;0,25)	1.7	1.7	1.7	1.5
	P7 (0,25;0,25)	1.3	1.3	1.3	1.1
Type de palier	: Avant 6311 C3 Derrière 6309 C3	Efforts sur l'embase Traction maximum : 4336 N Compression maximum : 6749 N			
Modèle - blindage	: 00016 00005				
Intervalle de graissage	: 20000 h 20000 h				
Quantité de lubrifiant	: 18 g 13 g				
Type de lubrifiant	: Mobil Polyrex EM				
Cette révision annule et remplace la précédente (1) Vu le bout d'arbre côté attaque. (2) Mesuré à 1m et avec tolérance de +3dB(A). (3) Poids approximatif, peut être objet de modification après le processus de fabrication. (4) At 100% of full load.			Les valeurs sont des moyennes basées sur des tests et d'alimentation sinusoïdale, sous réserve des tolérances de normes IEC 60034-1.		
Rév.	Résumé des modifications		Fait	Verifié	Date
Exécuteur				Page	Révision
Vérificateur				1 / 19	
Date	02/06/2026				

FICHE TECHNIQUE

Moteurs Electriques Triphasés - Rotor à cage



Client :

Remarque

Motor suitable for operation at 1000 m.a.s.l, 40°C of ambient temperature, load torque of 114 Nm and service factor of 1.00.

ATEX: II 2G Ex db eb IIB T4 Gb

IECEX: Ex db eb IIB T4 Gb

EAC: Ex db eb IIB T4 Gb

Suitable for VSD application with maximum load of 18 kW.

Rév.	Résime des modifications	Fait	Verifié	Date
Exécuteur				
Vérificateur			Page	Révision
Date	02/06/2026		2 / 19	

FICHE TECHNIQUE

Moteurs Electriques Triphasés - Rotor à cage



Client :

Protection Thermique

ID	Application	Type	Quantité	Température de détection
1	Bobinage	PTC - 2 FD_MT_FIOS	1 x Phase	150 °C

Information concernant les résistances de réchauffage

Spannung: 200 - 240 V

Rév.	Résime des modifications	Fait	Verifié	Date
Exécuteur				
Vérificateur			Page	Révision
Date	02/06/2026		3 / 19	

COURBE COUPLE, COURANT X VITESSE

Moteurs Electriques Triphasés - Rotor à cage



Client :

Gamme de moteur : W22Xdb IE3 Three-Phase

Code produit : 15546138

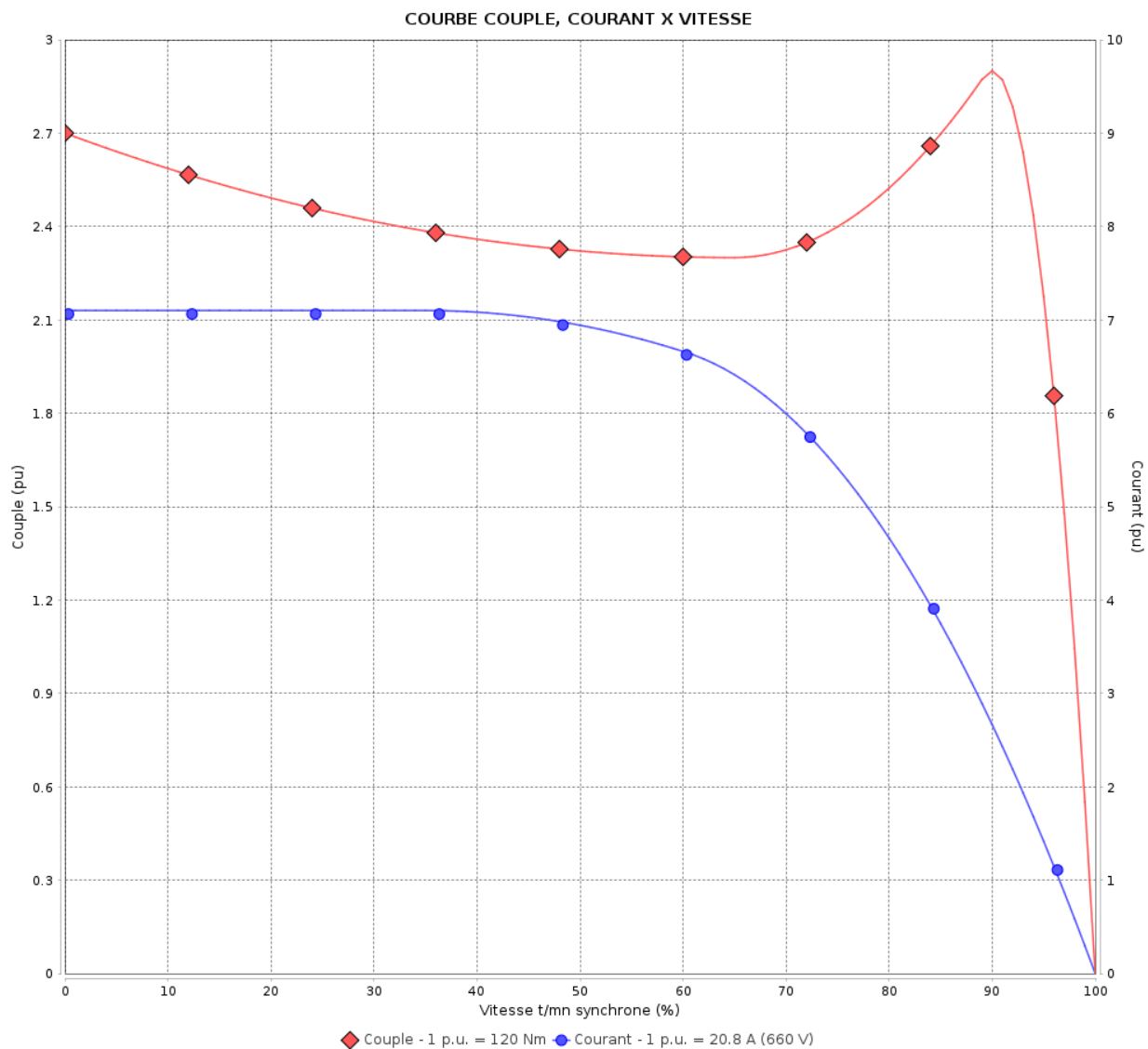

Performance : 380/660 V 50 Hz 4P

Courant à pleine charge : 36.1/20.8 A
 Intensité de démarrage : 7.1
 Couple à pleine charge : 120 Nm
 Couple de démarrage : 270 %
 Couple maximum : 290 %
 Vitesse à pleine charge : 1475 rpm

Moment d'inertie (J) : 0.1740 kgm²
 Service : S1
 Classe d'isolation : F
 Facteur de service : 1.00
 Service : S1

Temps de blocage du rotor : 14s (à froid) 8s (à chaud)

Rév.	Résime des modifications	Fait	Verifié	Date
Exécuteur		Page		Révision
Vérificateur		4 / 19		
Date	02/06/2026			

COURBE COUPLE, COURANT X VITESSE

Moteurs Electriques Triphasés - Rotor à cage



Client :

Gamme de moteur : W22Xdb IE3 Three-Phase

Code produit : 15546138

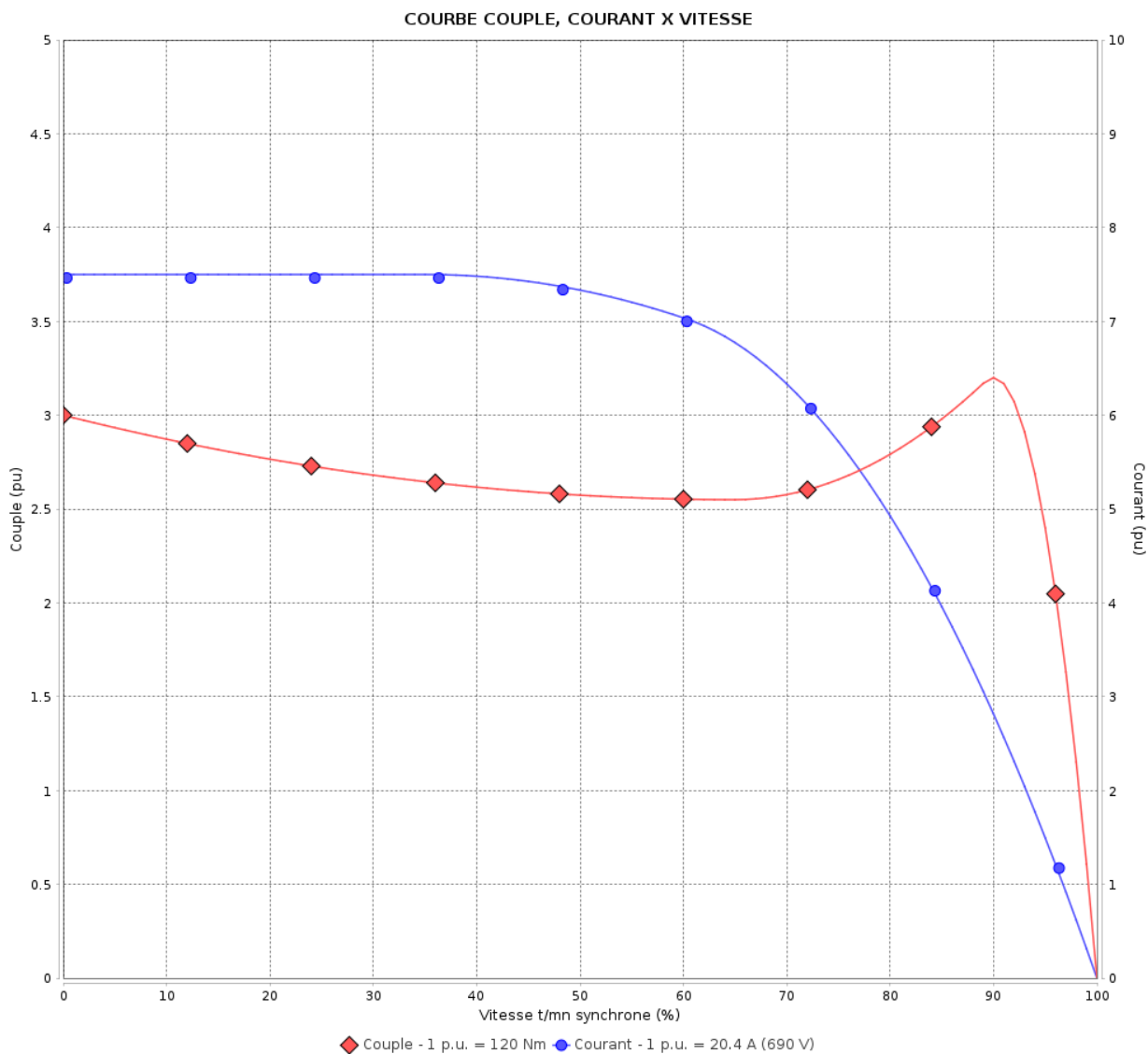

Performance : 400/690 V 50 Hz 4P

Courant à pleine charge : 35.2/20.4 A
 Intensité de démarrage : 7.5
 Couple à pleine charge : 120 Nm
 Couple de démarrage : 300 %
 Couple maximum : 320 %
 Vitesse à pleine charge : 1479 rpm

Moment d'inertie (J) : 0.1740 kgm²
 Service : S1
 Classe d'isolation : F
 Facteur de service : 1.00
 Service : S1

Temps de blocage du rotor : 14s (à froid) 8s (à chaud)

Rév.	Résumé des modifications	Fait	Verifié	Date
Exécuteur		Page		Révision
Vérificateur		5 / 19		
Date	02/06/2026			

COURBE COUPLE, COURANT X VITESSE

Moteurs Electriques Triphasés - Rotor à cage



Client :

Gamme de moteur : W22Xdb IE3 Three-Phase

Code produit : 15546138

COURBE COUPLE, COURANT X VITESSE

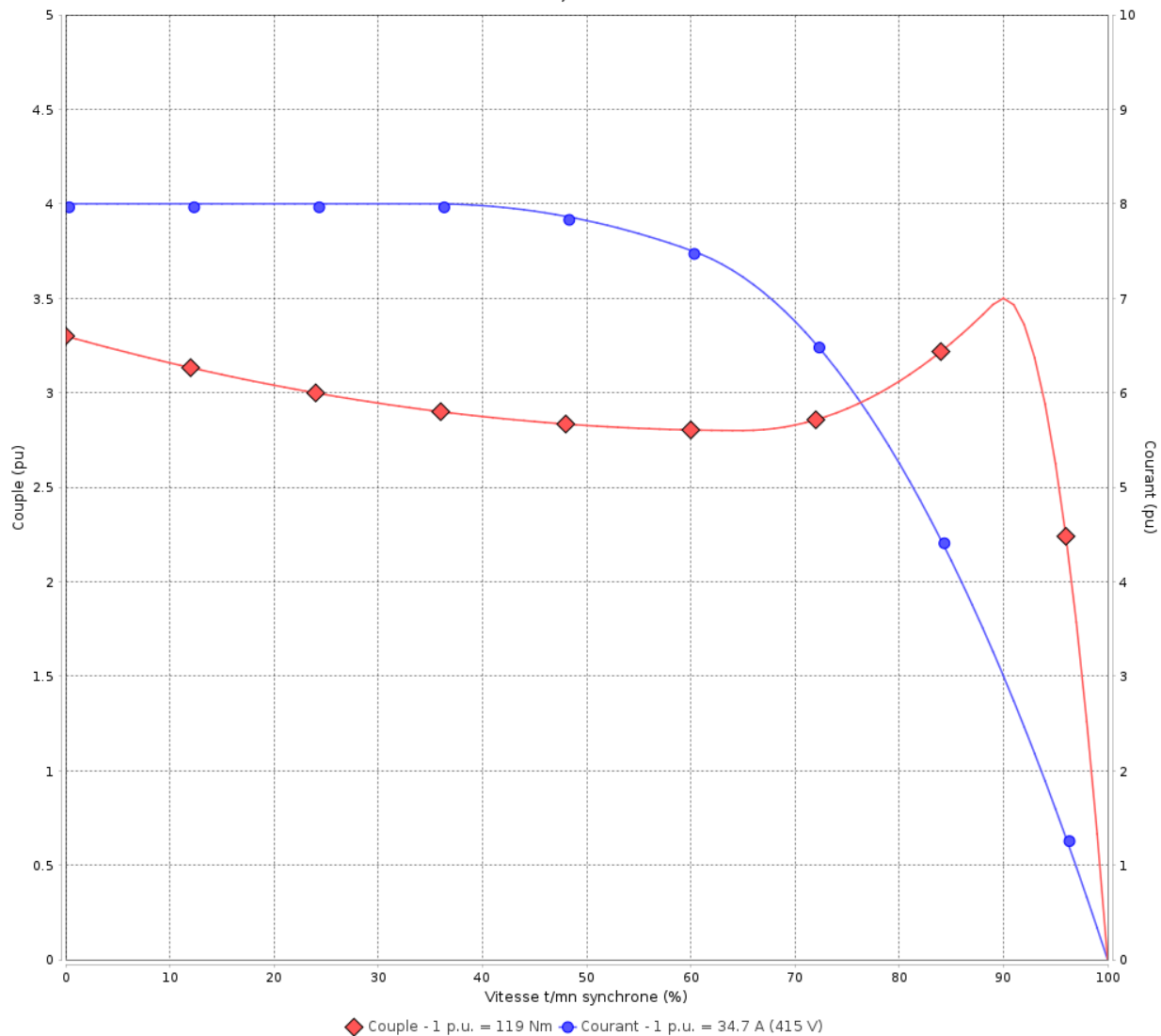

Performance : 415 V 50 Hz 4P

Courant à pleine charge	: 34.7 A	Moment d'inertie (J)	: 0.1740 kgm ²
Intensité de démarrage	: 8.0	Service	: S1
Couple à pleine charge	: 119 Nm	Classe d'isolation	: F
Couple de démarrage	: 330 %	Facteur de service	: 1.00
Couple maximum	: 350 %	Service	: S1
Vitesse à pleine charge	: 1480 rpm		

Temps de blocage du rotor : 14s (à froid) 8s (à chaud)

Rév.	Résime des modifications	Fait	Verifié	Date
Exécuteur				
Vérificateur			Page	Révision
Date	02/06/2026		6 / 19	

COURBE COUPLE, COURANT X VITESSE

Moteurs Electriques Triphasés - Rotor à cage



Client :

Gamme de moteur : W22Xdb IE3 Three-Phase

Code produit : 15546138

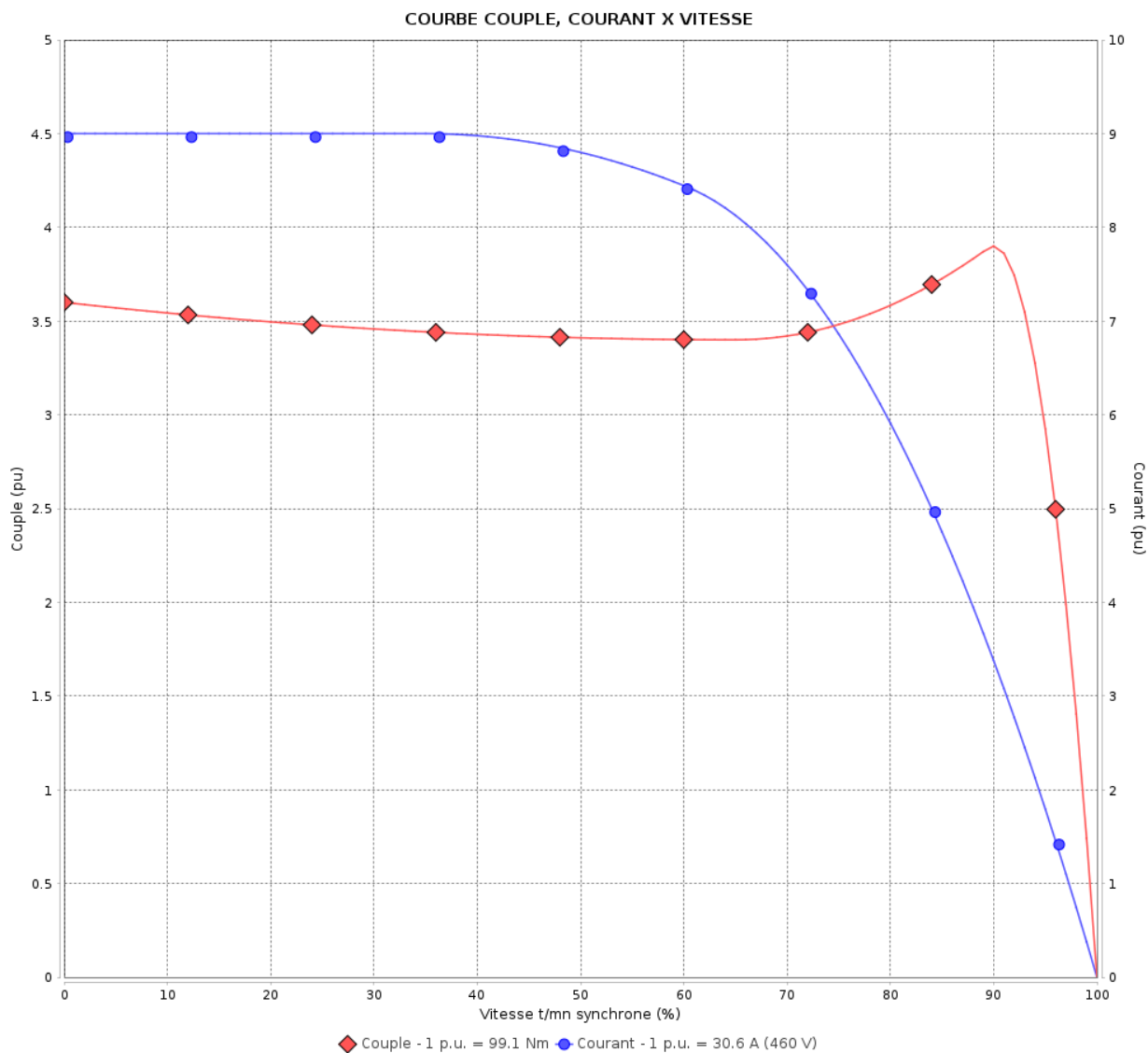

Performance : 460 V 60 Hz 4P

Courant à pleine charge : 30.6 A
 Intensité de démarrage : 9.0
 Couple à pleine charge : 99.1 Nm
 Couple de démarrage : 360 %
 Couple maximum : 390 %
 Vitesse à pleine charge : 1783 rpm

Moment d'inertie (J) : 0.1740 kgm²
 Service : S1
 Classe d'isolation : F
 Facteur de service : 1.00
 Service : S1

Temps de blocage du rotor : 19s (à froid) 11s (à chaud)

Rév.	Résumé des modifications	Fait	Verifié	Date
Exécuteur		Page		Révision
Vérificateur		7 / 19		
Date	02/06/2026			

Courbe de performance en charge

Moteurs Electriques Triphasés - Rotor à cage



Client :

Gamme de moteur : W22Xdb IE3 Three-Phase

Code produit : 15546138

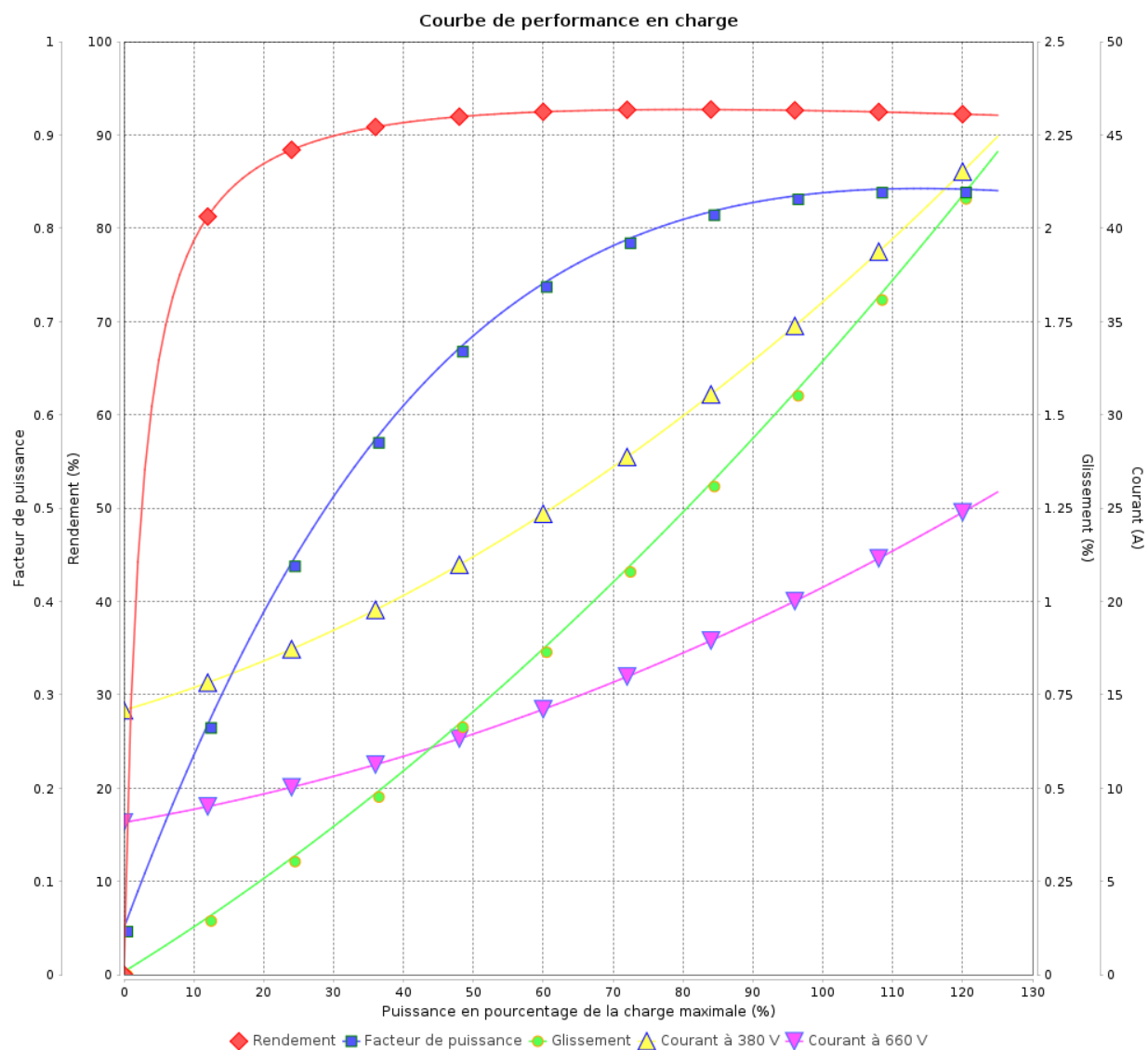

Rév.	Résime des modifications	Fait	Verifié	Date
Exécuteur				
Vérificateur			Page	Révision
Date	02/06/2026		8 / 19	

Courbe de performance en charge

Moteurs Electriques Triphasés - Rotor à cage



Client :

Gamme de moteur : W22Xdb IE3 Three-Phase

Code produit : 15546138

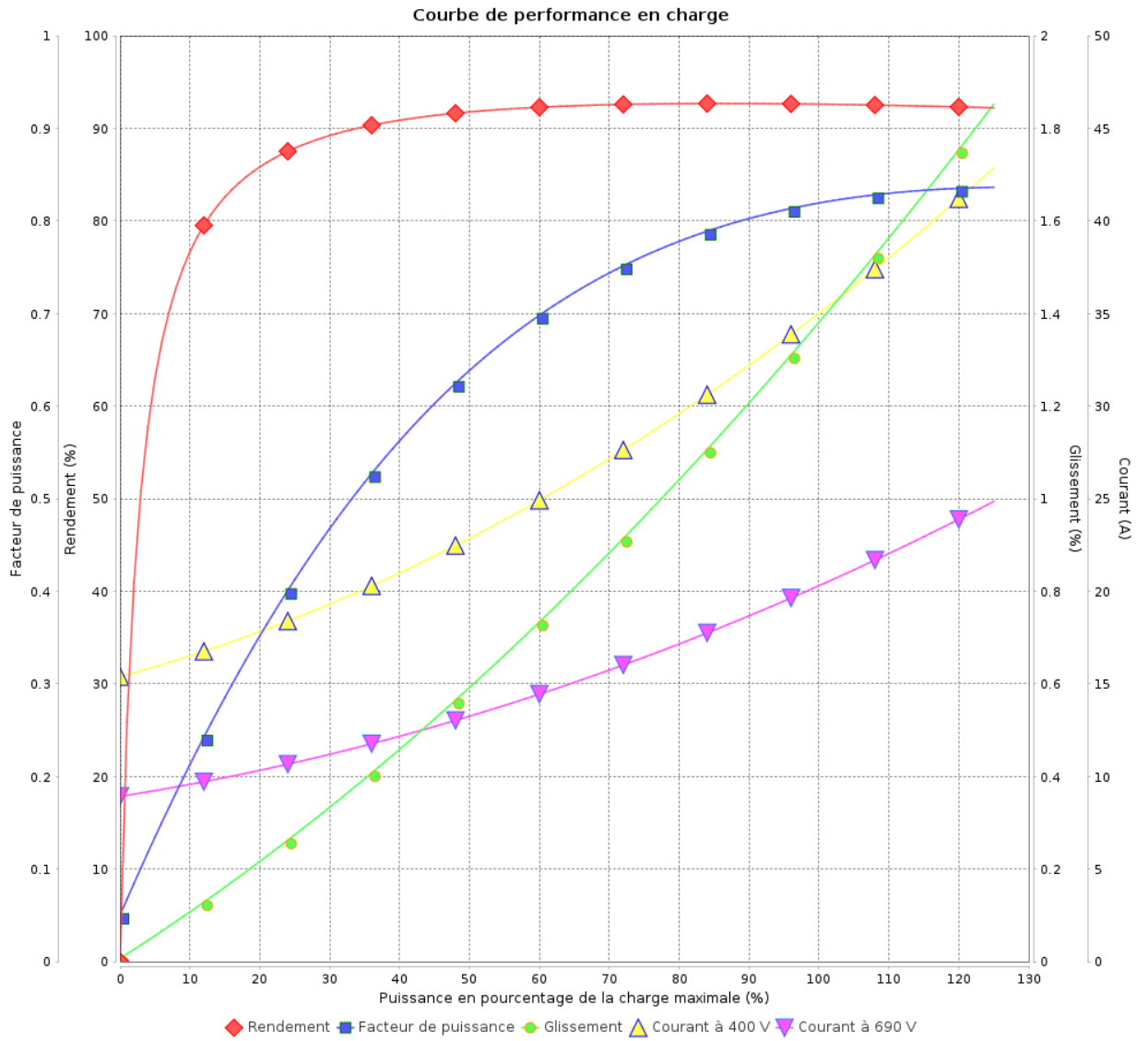

Rév.	Résumé des modifications	Fait	Vérifié	Date
Exécuteur	Propriété WEG. Toute reproduction sans autorisation est interdite. FD_MT_MODIFICA_SEM_AVISO	Page 9 / 19		Révision
Vérificateur				
Date				

Courbe de performance en charge

Moteurs Electriques Triphasés - Rotor à cage



Client :

Gamme de moteur : W22Xdb IE3 Three-Phase

Code produit : 15546138

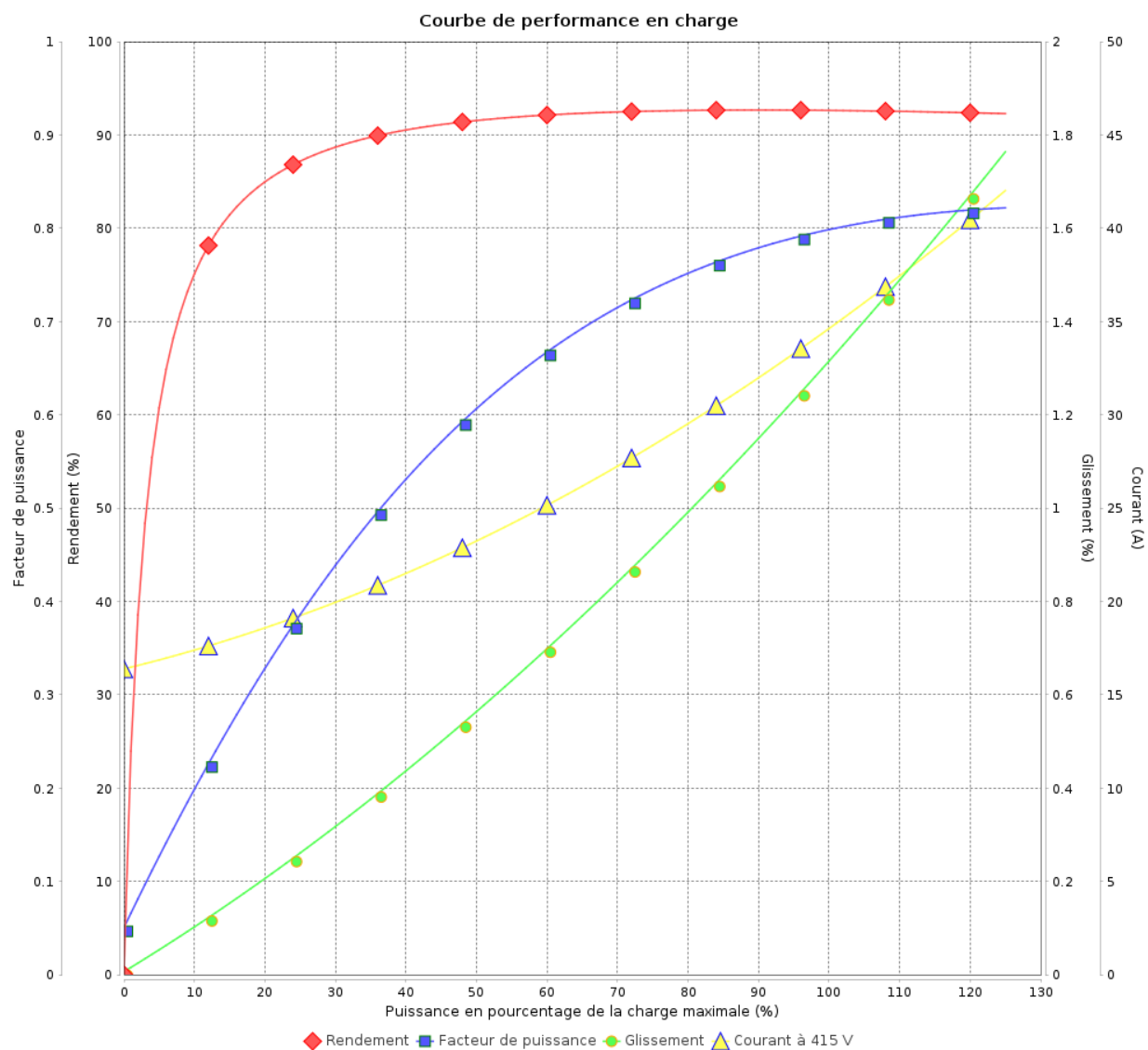

Rév.	Résumé des modifications	Fait	Verifié	Date
Exécuteur				
Vérificateur			Page	Révision
Date	02/06/2026		10 / 19	

Courbe de performance en charge

Moteurs Electriques Triphasés - Rotor à cage



Client :

Gamme de moteur : W22Xdb IE3 Three-Phase

Code produit : 15546138

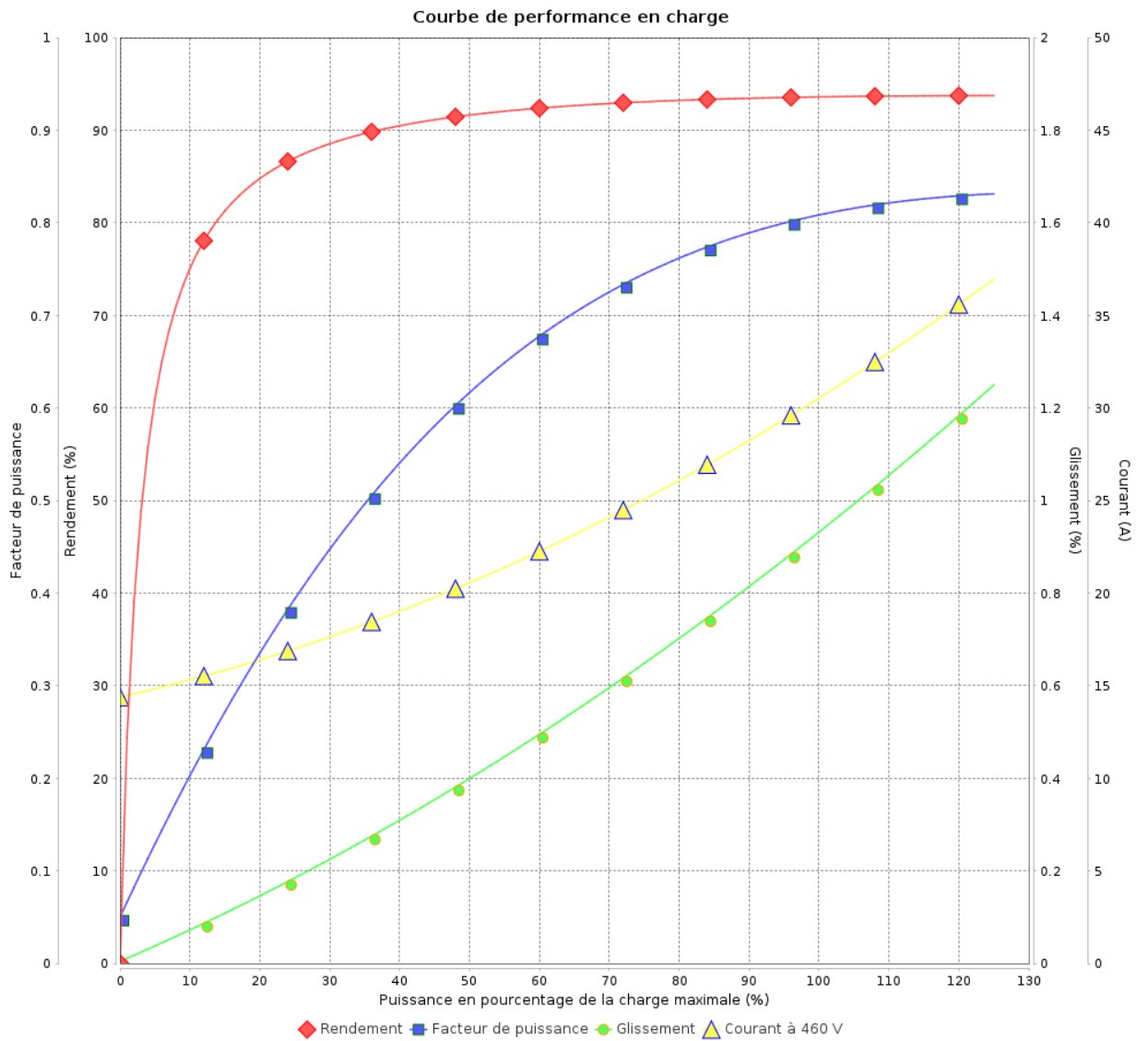

Rév.	Résumé des modifications	Fait	Verifié	Date
Exécuteur			Page 11 / 19	Révision
Vérificateur				
Date				

COURBE DE LIMITE THERMIQUE

Moteurs Electriques Triphasés - Rotor à cage



Client :

Gamme de moteur : W22Xdb IE3 Three-Phase

Code produit : 15546138

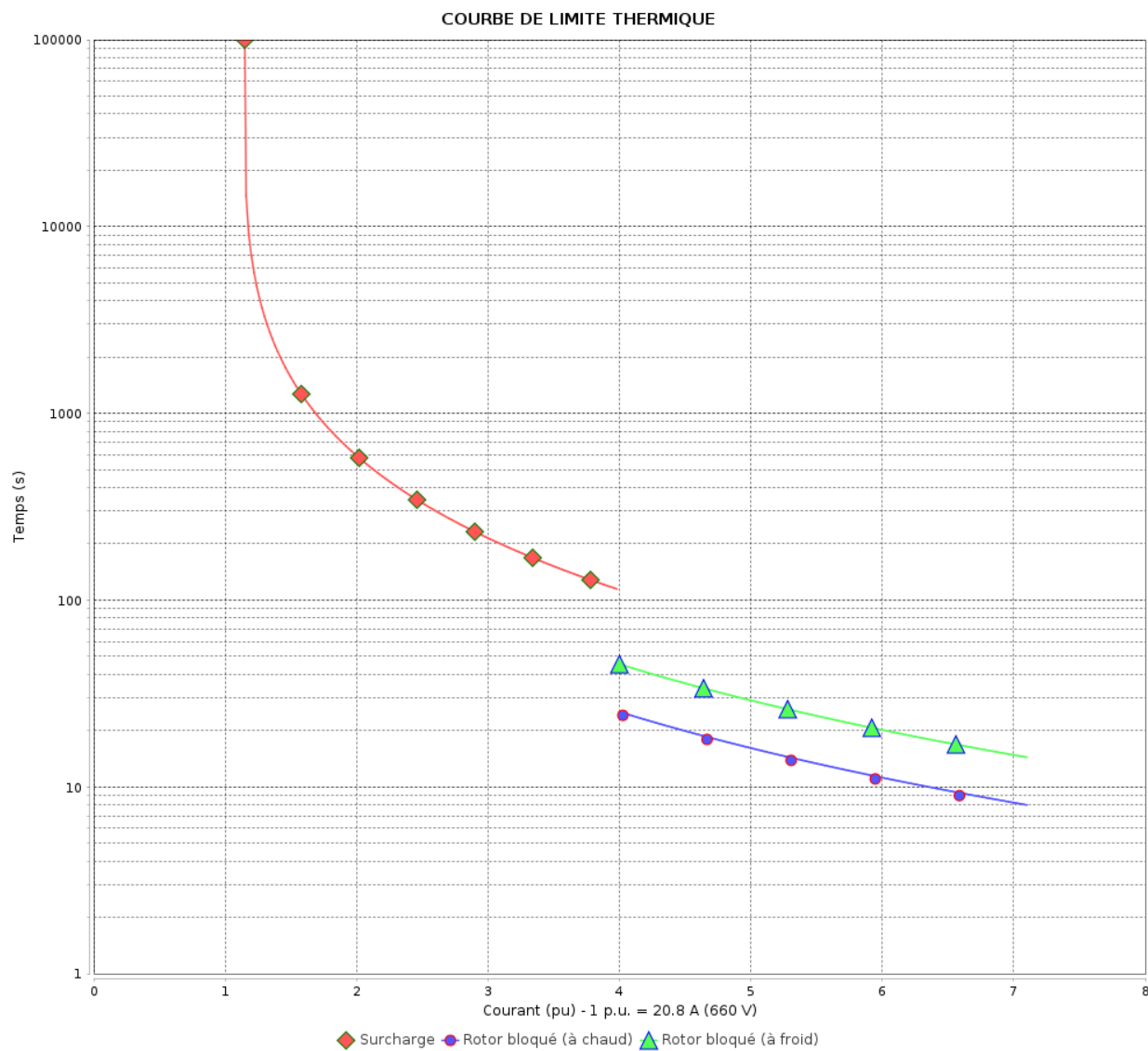

Constante de temps d'échauffement
Constante de temps de refroidissement

Rév.	Résime des modifications	Fait	Verifié	Date
Exécuteur			Page 12 / 19	Révision
Vérificateur				
Date				

COURBE DE LIMITE THERMIQUE

Moteurs Electriques Triphasés - Rotor à cage



Client :

Gamme de moteur : W22Xdb IE3 Three-Phase

Code produit : 15546138

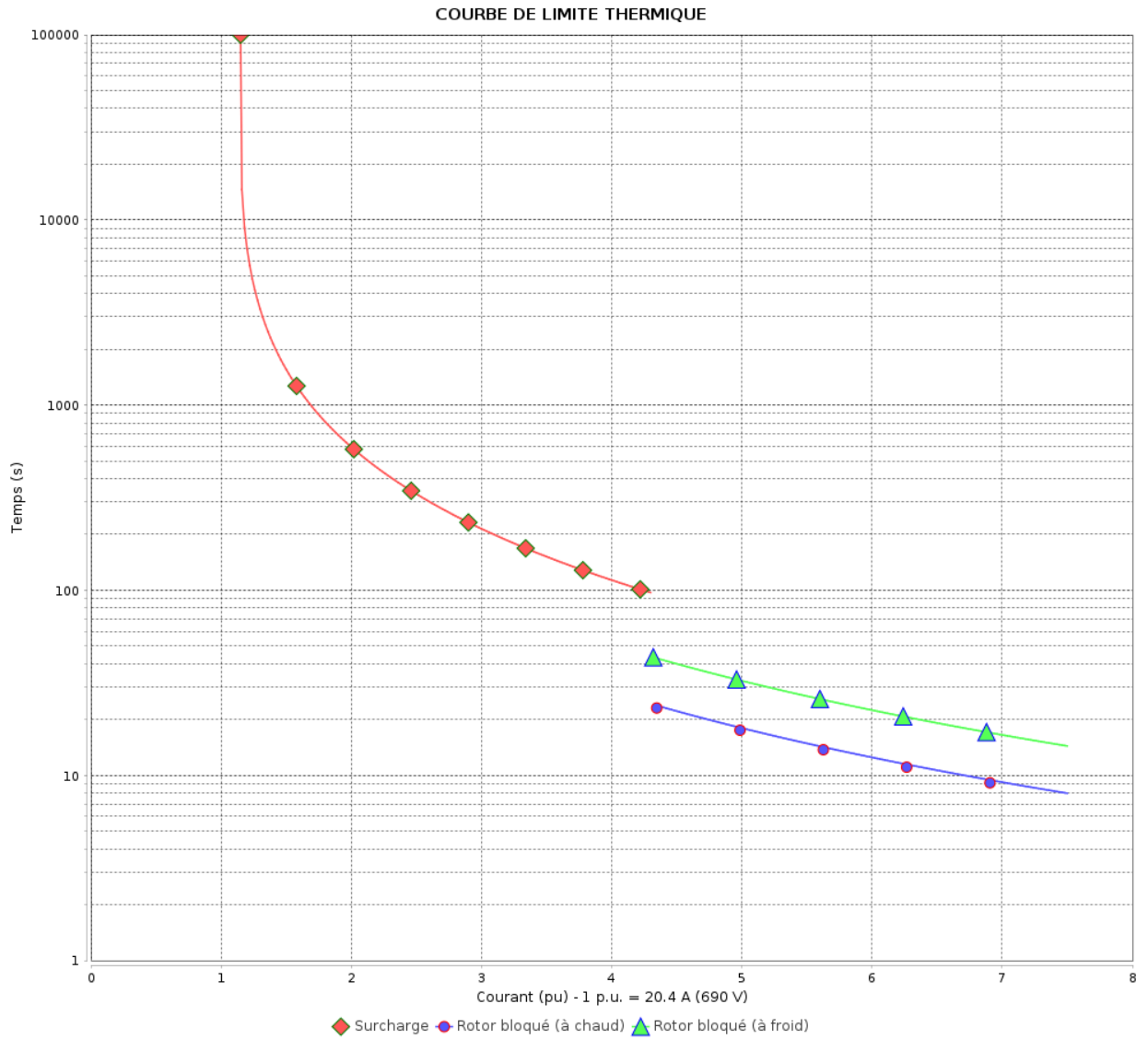

Constante de temps d'échauffement
Constante de temps de refroidissement

Rév.	Résumé des modifications	Fait	Vérifié	Date
Exécuteur			Page 13 / 19	Révision
Vérificateur				
Date				

COURBE DE LIMITE THERMIQUE

Moteurs Electriques Triphasés - Rotor à cage



Client :

Gamme de moteur : W22Xdb IE3 Three-Phase

Code produit : 15546138

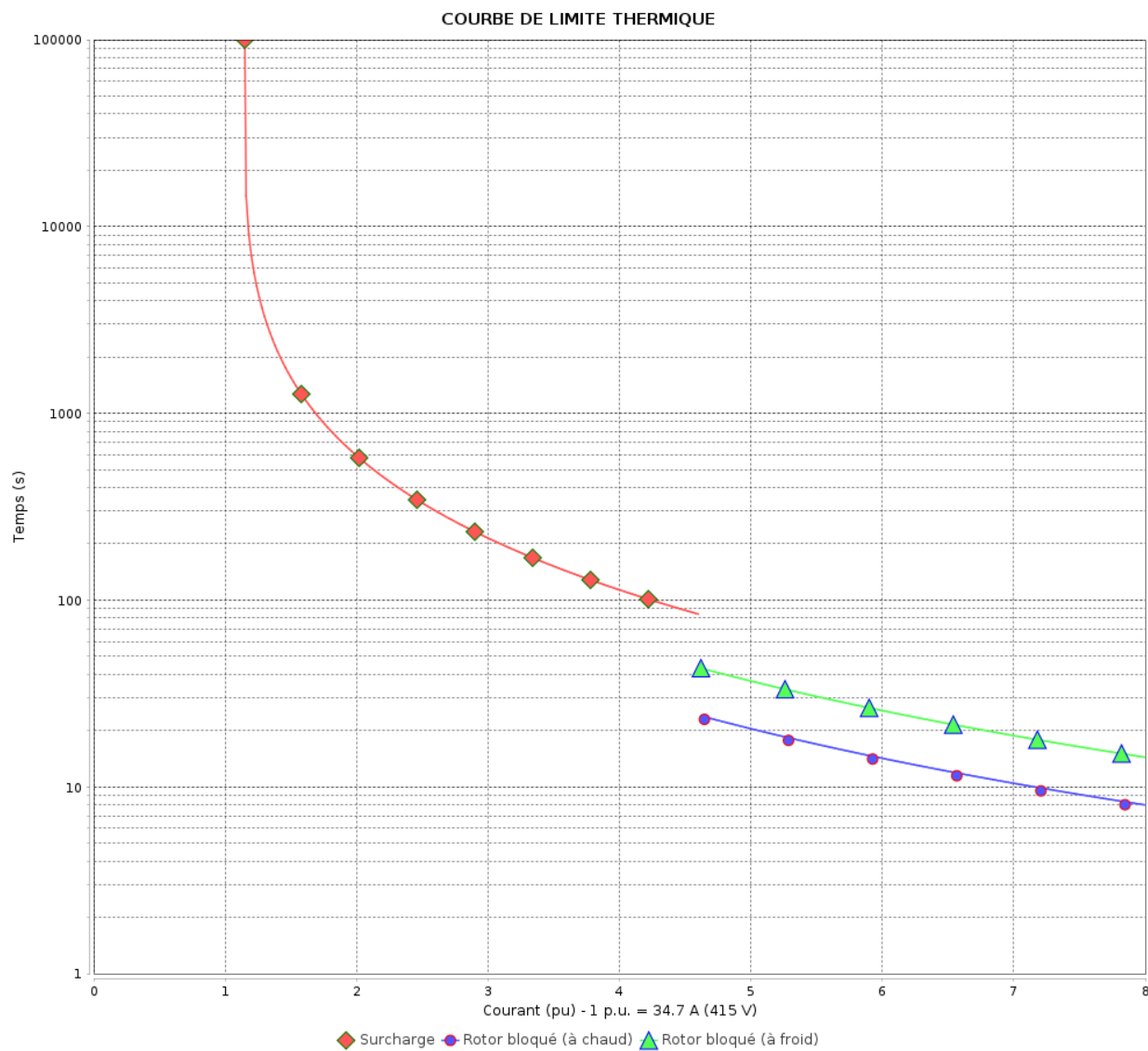

Constante de temps d'échauffement

Constante de temps de refroidissement

Rév.	Résime des modifications	Fait	Verifié	Date
Exécuteur		Page		Révision
Vérificateur		14 / 19		
Date	02/06/2026			

COURBE DE LIMITE THERMIQUE

Moteurs Electriques Triphasés - Rotor à cage



Client :

Gamme de moteur : W22Xdb IE3 Three-Phase

Code produit : 15546138

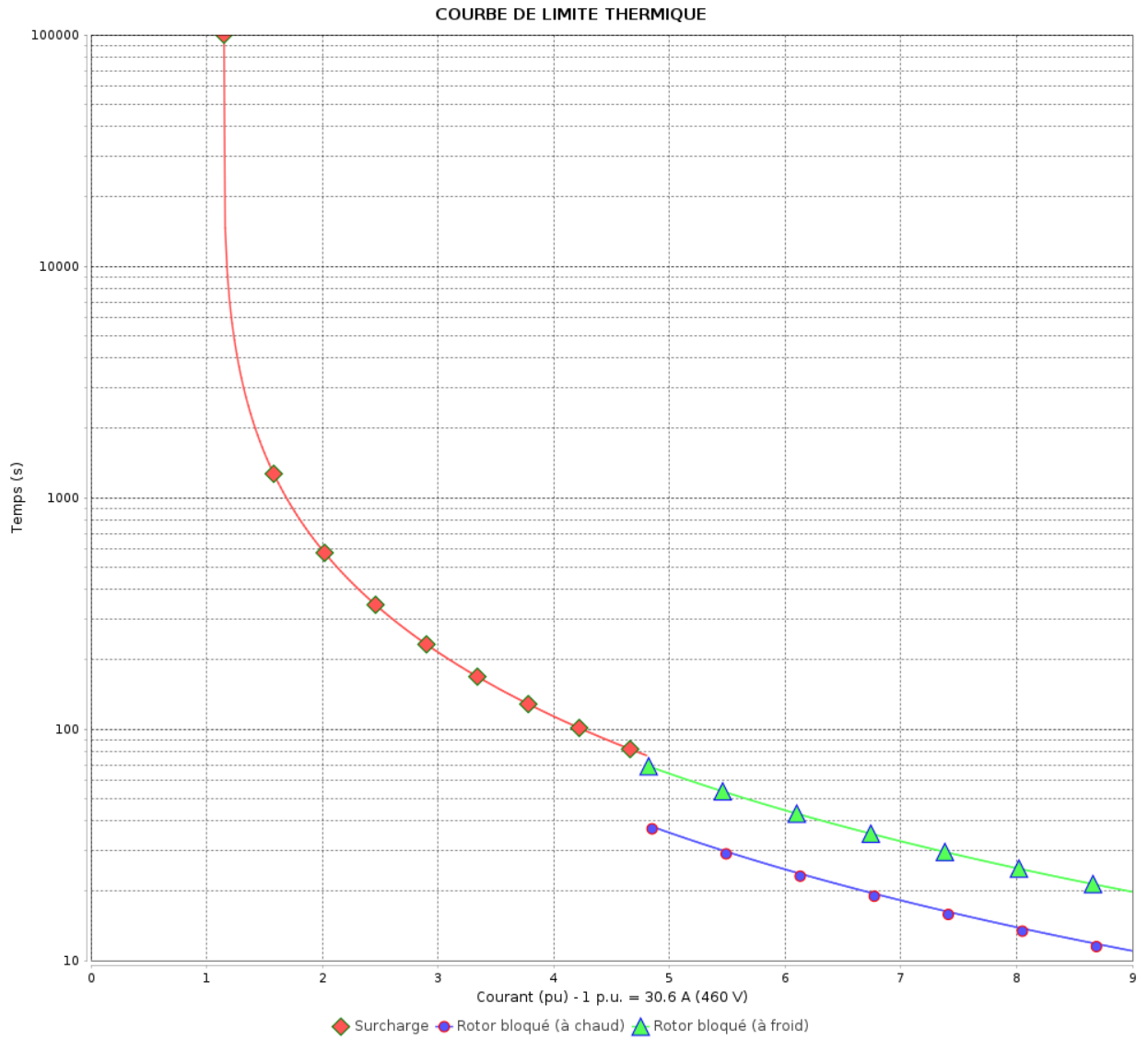

Constante de temps d'échauffement

Constante de temps de refroidissement

Rév.	Résumé des modifications	Fait	Vérifié	Date
Exécuteur		Page 15 / 19		Révision
Vérificateur				
Date				

Courbe du convertisseur

Moteurs Electriques Triphasés - Rotor à cage



Client :

Gamme de moteur : W22Xdb IE3 Three-Phase

Code produit : 15546138

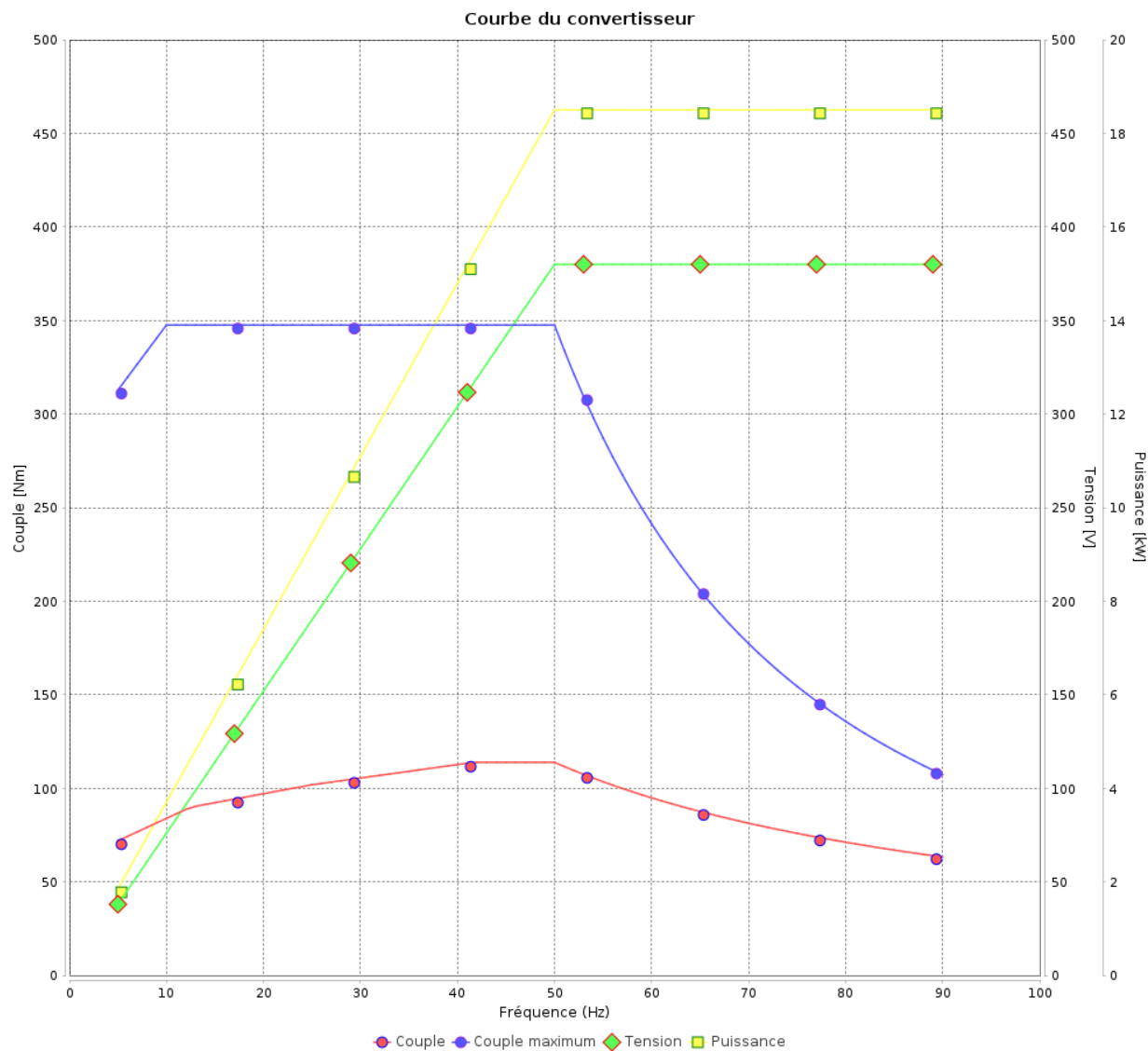

Rév.	Résumé des modifications	Fait	Verifié	Date
Exécuteur				
Vérificateur			Page	Révision
Date	02/06/2026		16 / 19	

Courbe du convertisseur

Moteurs Electriques Triphasés - Rotor à cage



Client :

Gamme de moteur : W22Xdb IE3 Three-Phase

Code produit : 15546138

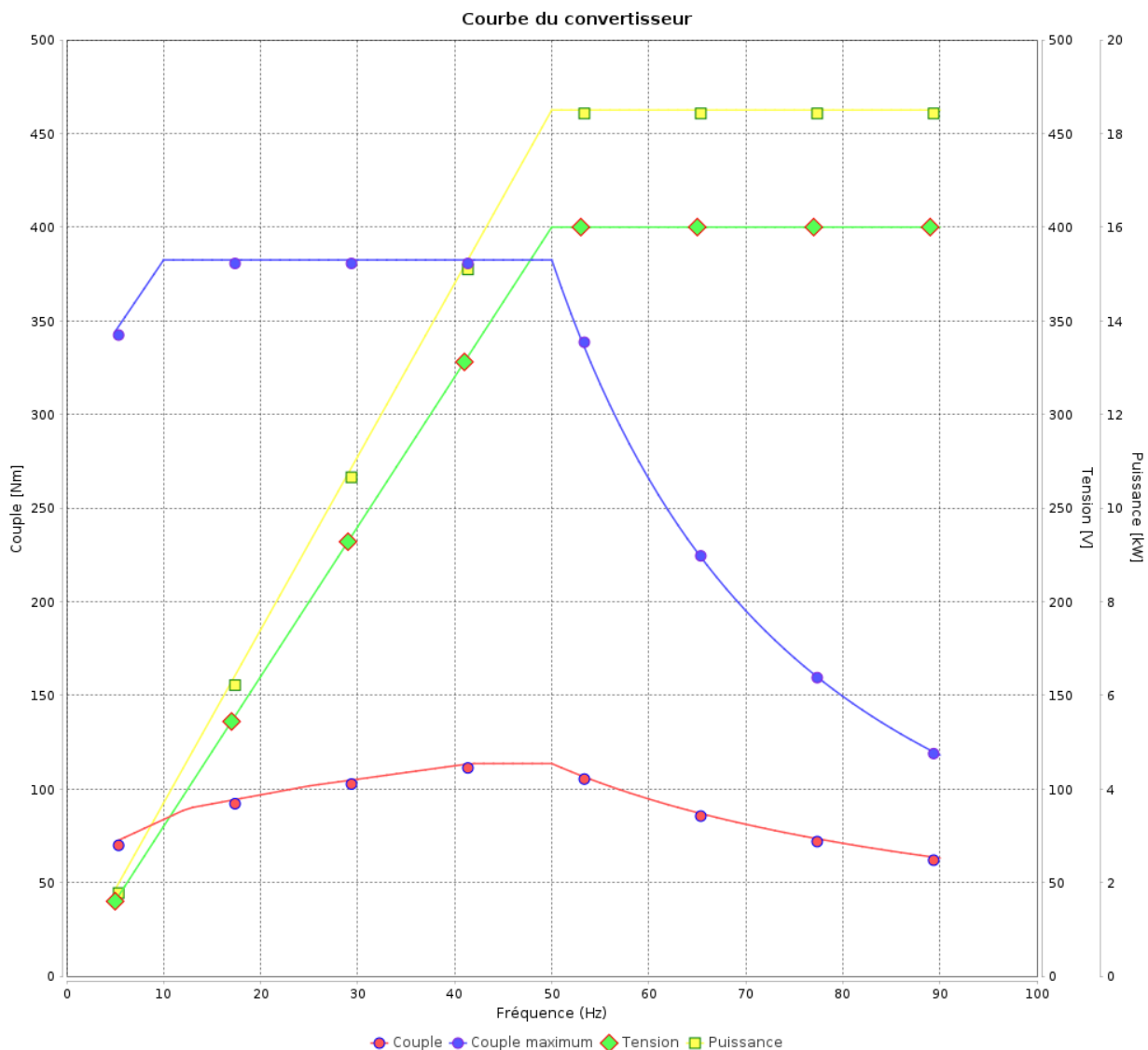

Rév.	Résumé des modifications	Fait	Verifié	Date
Exécuteur				
Vérificateur			Page	Révision
Date	02/06/2026		17 / 19	

Courbe du convertisseur

Moteurs Electriques Triphasés - Rotor à cage



Client :

Gamme de moteur : W22Xdb IE3 Three-Phase

Code produit : 15546138

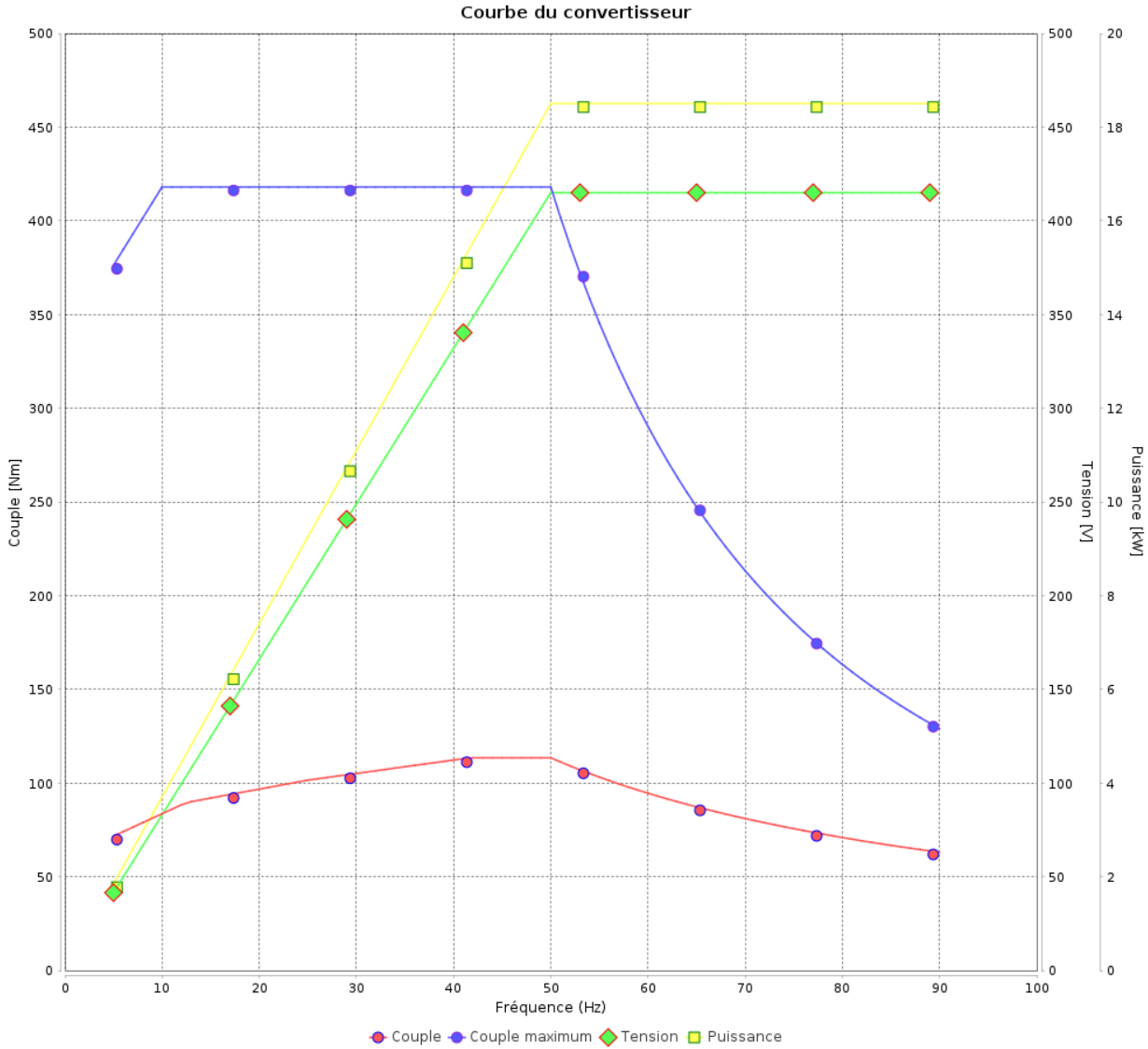

Rév.	Résime des modifications	Fait	Verifié	Date
Exécuteur			Page 18 / 19	Révision
Vérificateur				
Date				

Courbe du convertisseur

Moteurs Electriques Triphasés - Rotor à cage



Client :

Gamme de moteur : W22Xdb IE3 Three-Phase

Code produit : 15546138

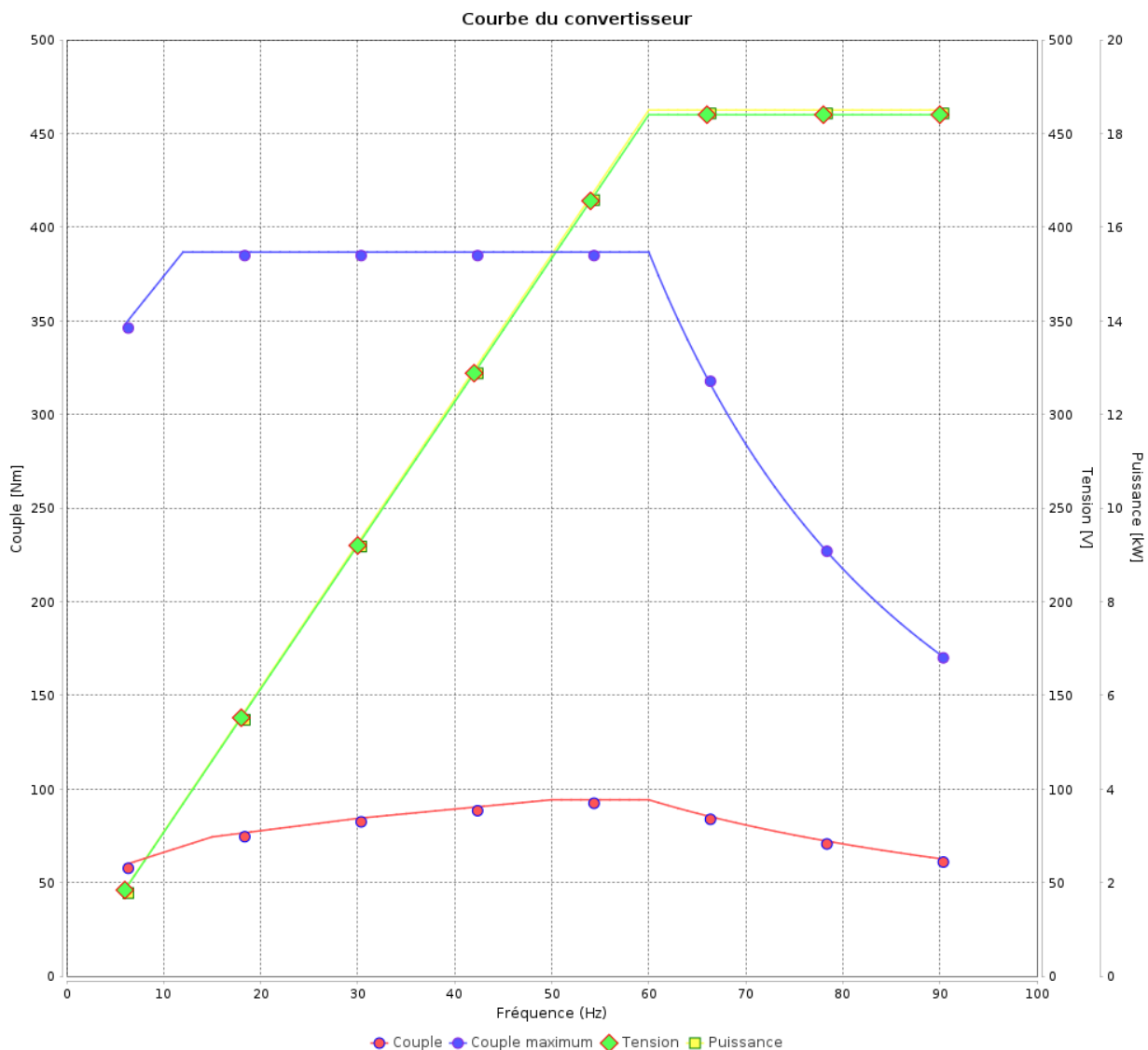

Rév.	Résumé des modifications	Fait	Verifié	Date
Exécuteur			Page 19 / 19	Révision
Vérificateur				
Date				

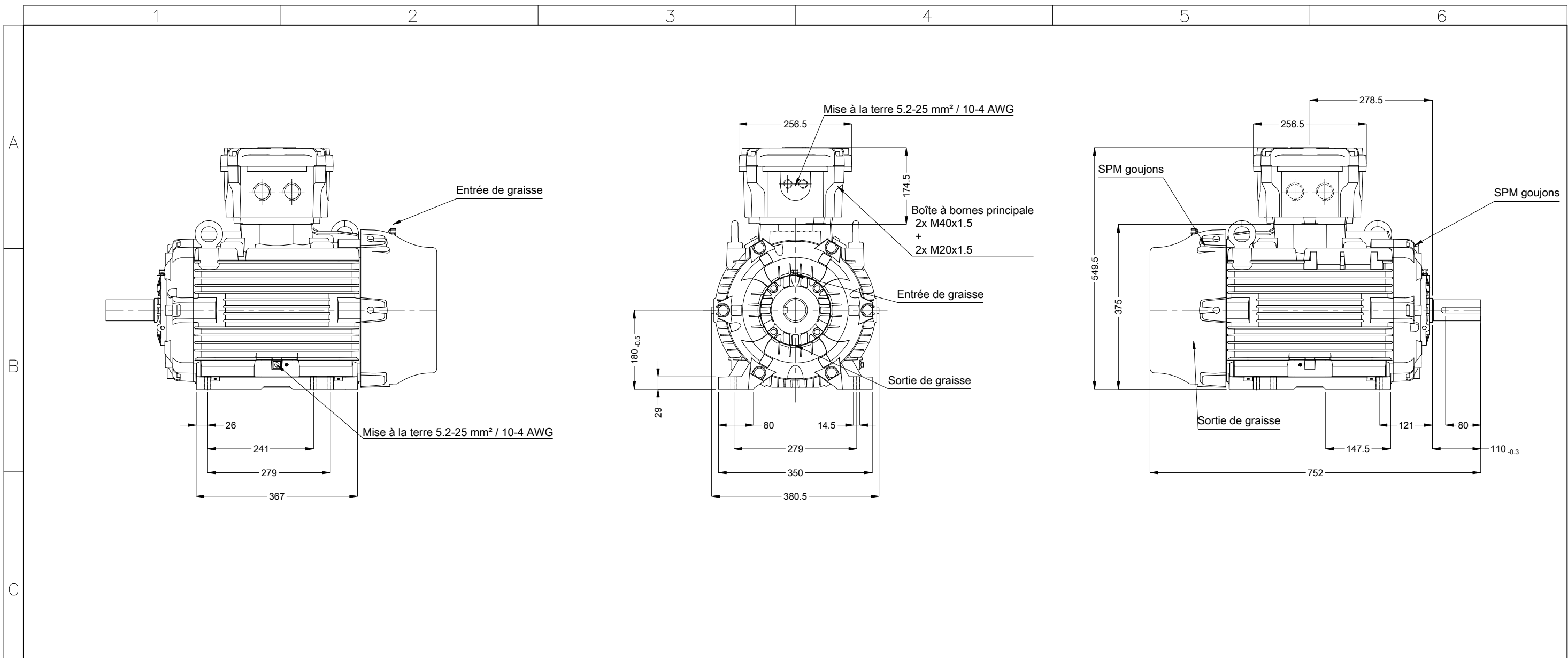

01265 04 Pôles 50 Hz		A	
Échelle 1 : 9			
		HYBRISUSER	
N° MODIFICATION	LOC	RESUME DES MODIFICATIONS	EXÉCUTÉ
EXÉC.	HYBRISUSER	MOTEUR TRIP. W22XdB IE3	00
VÉRIF.		CARCASSE 180M/L IP56 TEFC	
LIBÉRÉ			
DATE LB.			

Plaque à bornes Ex eb sécurité accrue
 Prévision pour capteur SPM
 Couleur RAL 5009
 Peinture epoxy WEG 205P
 Forme B3T

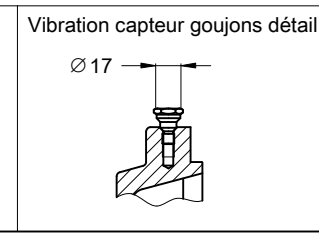
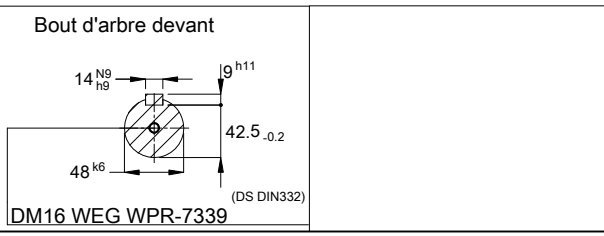

		HYBRISUSER		00	
N° MODIFICATION	LOC	RESUME DES MODIFICATIONS	EXÉCUTÉ	VÉRIFIÉ	LIBÉRÉ
EXÉC.	HYBRISUSER	MOTEUR TRIP. W22XdB IE3			
VÉRIF.		CARCASSE 180M/L IP56 TEFC			
LIBÉRÉ					
DATE LB.					

PREVIEW

WDD 00

PAGE 1 / 1